

SIEMENS





Gigaset C470 IP

Gigaset

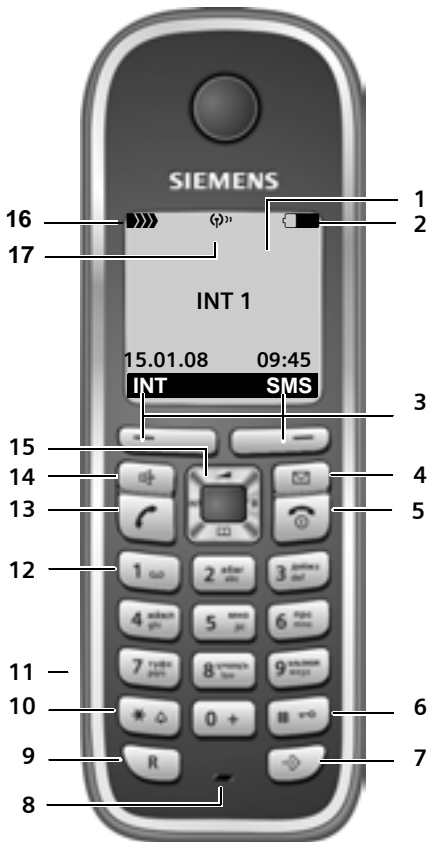
Переносной телефон

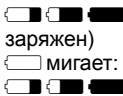

Клавиши переносного телефона

- 1 Дисплей в режиме готовности (пример)
- 2 **Состояние аккумулятора**
 (заряжен на 1/3 - полностью заряжен)
 мигает: Аккумулятор почти разряжен
 мигает: аккумулятор заряжается
- 3 **Дисплейные клавиши** (стр. 41)
- 4 **Клавиша сообщений**
 доступ к спискам позвонивших и сообщений
 Мигает: новое сообщение или новый вызов

- 5 **Клавиша "отбой", клавиша включения/выключения**
 завершение разговора, прерывание функции, возврат на предыдущий уровень меню (нажмите и быстро отпустите), возврат в режим готовности (удерживайте нажатой), включение/выключение переносного телефона (удерживайте нажатой в режиме готовности)
- 6 **Клавиша „решетка“**
 Включение/выключение блокировки клавиатуры (удерживайте нажатой стр. 40)
 Переключение режимов ввода прописных/строчных букв и цифр при вводе текста (стр. 180)
- 7 **Вызов списка телефонных компаний** (не для VoIP)
 Вызов списка телефонных компаний
- 8 **Микрофон**
- 9 **Клавиша „R“**
 Сеть общего пользования: флэш (нажмите и быстро отпустите) пауза при наборе номера (удерживайте нажатой)
 VoIP: флэш (настраивается, стр. 147)
- 10 **Клавиша „звезда“**
 Режим готовности: включение/выключение звукового сигнала (удерживайте нажатой)
 Сеть общего пользования: Переключение режимов импульсного и тонального набора номера
 Редактор: вызов таблицы специальных символов
- 11 **Разъем для подключения гарнитуры** (стр. 24)
- 12 **Клавиша 1** (нажмите и удерживайте нажатой)
 Вызов автоответчика телефонной сети
- 13 **Клавиша соединения**
 прием вызова, вызов списка повторного набора (нажмите и быстро отпустите в режиме готовности), выбор типа соединения (нажмите и быстро отпустите/удерживайте нажатой после ввода номера, стр. 31)
 Редактор SMS: отправка SMS-сообщения:
- 14 **Клавиша громкой связи**
 переключение режимов разговора через трубку и громкой связью
 Горит: включена громкая связь
 Мигает: входящий вызов



15 **Управляющая клавиша** (стр. 40)

16 **Уровень принимаемого сигнала**

■»»■»»■»» (слабый - сильный)

□»» мигает: нет сигнала

17 **Режим Есо** включен (стр. 25)

1 Базовый блок



Клавиша базового блока

1 **Клавиша пейджинга**

Горит:

Активно соединение с локальной сетью
(телефон соединен с маршрутизатором)

Мигает:

Передача данных через порт локальной
сети

Нажмите и **быстро отпустите**:

Начало пейджинга (стр. 97), вывод
IP-адреса на дисплей переносного
телефона

Нажмите и **удерживайте нажатой**:

Переключение базового блока в режим
регистрации (стр. 95)

Содержание

Переносной телефон	1
Меры предосторожности	7
Gigaset C470 IP – больше, чем просто телефон	9
VoIP – телефонные соединения через интернет	10
Первые шаги	11
Комплект поставки	11
Подготовка переносного телефона к работе	11
Установка базового блока	14
Подключение базового блока	15
Настройка интернет-телефонии	18
Зажим для ношения на ремне и гарнитура	24
ECO DECT: Сокращение потребления электроэнергии и излучаемой мощности базового блока	25
Обзор меню	26
Меню телефона	26
Меню веб-интерфейса	30
Телефонные соединения через сеть общего пользования и интернет	31
Внешние соединения	31
Завершение соединения	34
Прием вызова	34
Передача абонентского номера	35
Громкая связь	38
Отключение микрофона	39
Управление переносным телефоном	40
Включение/выключение переносного телефона	40
Включение/выключение блокировки клавиатуры	40
Управляющая клавиша	40
Дисплейные клавиши	41
Возврат в режим готовности	41
Использование меню	42
Исправление неправильного ввода	42
Интернет телефония через Gigaset.net	43
Поиск абонентов в телефонном справочнике Gigaset.net	44
Ввод, изменение или удаление собственной записи,	46
Вызов абонента Gigaset.net	46

Функций телефонной сети	47
Анонимные вызовы - подавление индикации абонентского номера	47
Другие сетевые функции интернет-телефонии	48
Использование телефонного справочника и других списков	51
Телефонный справочник и список телефонных компаний	51
Использование онлайн-телефонного справочника	56
Список повторного набора	59
Вызов списков с помощью клавиши сообщений	60
Сокращение расходов на телефонную связь	63
SMS (текстовые сообщения)	65
Ввод/отправка SMS	66
Прием сообщений SMS	69
Извещения с помощью SMS	72
Почтовые ящики SMS	72
Настройка SMS-центра	74
Информационные SMS-услуги	75
Функции SMS при подключении телефона к офисной АТС	76
Включение/отключение функции SMS	76
Устранение неисправностей (SMS)	76
Извещения об электронной почте	78
Вызов списка входящей почты	78
Просмотр заголовка электронной почты	80
Просмотр адреса отправителя электронной почты	80
Мгновенные сообщения	81
Установление соединения, переход в режим онлайн	82
Изменение/опрос собственного статуса, переход в режим офлайн	83
Вызов списка контактов	85
Прием сообщений	87
Ввод и отправка сообщений	88
Вызов контакта	89
Самостоятельное устранение неисправностей	90
Использование автоответчика телефонной сети (голосовая почта)	91
Включение/выключение сетевого автоответчика, ввод номера	91
Настройка быстрого вызова для автоответчика телефонной сети	92
Прослушивание сообщений автоответчика телефонной сети	93
Использование нескольких переносных телефонов	95
Регистрация переносных телефонов	95
Отмена регистрации переносных телефонов	96
Поиск переносного телефона („пейджинг“)	97
Изменение внутреннего номера переносного телефона	97
Изменение названия переносного телефона	98

Внутренние соединения	98
Использование переносного телефона для акустического контроля помещения	100
Настройка переносного телефона	103
Выбор языка дисплейных сообщений	103
Настройка дисплея	103
Дисплейная заставка	103
Настройка подсветки дисплея	104
Быстрый вызов функций	105
Включение/выключение автоматического прима вызовов	106
Регулировка громкости телефона/громкой связи	106
Изменение вызывного сигнала	107
Включение/выключение предупредительных сигналов	108
Настройка будильника	109
Возврат настроек переносного телефона в состояние при поставке	110
Настройка базового блока	111
Защита телефона от использования посторонними	111
Возврат настроек базового блока в состояние при поставке	111
Включение/отключение мелодии при ожидании соединения	112
Поддержка ретранслятора	113
Задание стандартной линии	113
Обновление встроенного программного обеспечения базового блока	113
Настройка интернет-телефонии	115
Использование помощника соединения	115
Изменение настроек без использования помощника соединения	116
Задание IP-адреса телефона в локальной сети	117
Включение/выключение вывода на дисплей статусных сообщений интернет-телефонии	119
Просмотр MAC-адреса базового блока	119
Подключение базового блока к офисной АТС	120
Изменение способа набора номера	120
Настройка времени „флэш“	120
Настройка продолжительности пауз	120
Временное переключение на тональный набор	121
Веб-интерфейс - настройка телефона с компьютера	122
Соединение компьютера с веб-интерфейсом телефона	123
Вход, выбор языка веб-интерфейса	124
Выход	124
Структура страниц	125
Вызов страниц веб-интерфейса	127
Настройка телефона с помощью веб-интерфейса	128
Конфигурация IP	129
Настройка телефонных линий	131
Оптимизация качества передачи речи по линиям интернет-телефонии	140
Задание стандартной линии телефона	144

Назначение номеров исходящей и входящей связи переносных телефонов . .	144
Включение функции Переадресация вызова для линий интернет-телефонии .	145
Настройка передачи тональных сигналов (DTMF) для интернет телефонии . . .	146
Функция клавиши R для интернет телефонии (Hook Flash)	147
Задание локальный портов для интернет-телефонии	147
Настройка переадресации вызовов через интернет-телефонию	148
Настройка автоматического ввода кода города	148
Задание правил набора – контроль стоимости соединений	149
Включение/выключение сетевого автоответчика, ввод номера	152
Сохранение данных доступа к службе обмена мгновенными сообщениями . . .	153
Настройки электронной почты	155
Включение/отключение информационных услуг	155
Выбор онлайн-телефонного справочника и регистрация доступа	156
Изменение внутренних номеров и названий переносных телефонов	157
Телефонный справочник переносного телефона - загрузка на компьютер/ с компьютера, удаление	158
Включение индикации статусных сообщений интернет-телефонии	161
Запуск обновления встроенного программного обеспечения	161
Включение/отключение автоматической проверки версии	162
Синхронизация даты/времени с сервером точного времени	163
Опрос статуса телефона	164
Приложение	165
Уход	165
Контакт с жидкостью	165
Вопросы и ответы	165
Просмотр сервисной информации	172
Сервисная служба	173
Допуск к эксплуатации	173
Технические характеристики	176
Используемые обозначения	177
Пример использования меню	178
Пример многострочного ввода	179
Ввод и редактирование текста	180
Gigaset C470 IP – бесплатное программное обеспечение	182
Аксессуары	189
Глоссарий	192
Алфавитный указатель	207
Настенный монтаж/подключение зарядной подставки	221
Настенный монтаж базового блока	222

Меры предосторожности

Внимание:

Перед использованием телефона внимательно прочитайте раздел „Меры предосторожности“. Объясните вашим детям их содержание и возможные опасности при использовании телефона.



Используйте только прилагаемое зарядное устройство, как это указано на нижней стороне базового блока или зарядной подставки.



Используйте только **разрешенные перезаряжаемые аккумуляторы** (стр. 176). Никогда не используйте обычные (неперезаряжаемые) батарейки, так как это может привести к травмам.

Аккумуляторы нельзя выбрасывать с бытовым мусором. При утилизации аккумуляторов следует соблюдать местные предписания по утилизации отходов, которые вы можете узнать в местных органах власти или у продавца, у которого вы приобрели изделие.



Телефон может создавать помехи медицинскому оборудованию. Следите за соблюдением соответствующих технических требований (например, в медицинских учреждениях).



Не подносите телефон к уху обратной стороной, если он звонит или если включена функция громкой связи. При несоблюдении этого требования возможно хроническое повреждение слуха.

Переносной телефон может вызывать неприятное жужжание в слуховых аппаратах.



Не устанавливайте базовый блок и зарядную подставку в ванной или в душе. Переносной телефон, базовый блок и зарядная подставка не защищены от брызг (стр. 165).



Не пользуйтесь телефоном в помещениях с повышенной взрывоопасностью (например, на лакокрасочных производствах).



Передавайте ваш телефон Gigaset другим лицам только вместе с инструкцией по эксплуатации.



Неисправный базовый блок следует прекратить использовать или отремонтировать его в сервисном центре Siemens, так как он может создавать помехи другим устройствам.



Все электрические и электронные устройства должны утилизироваться отдельно от бытового мусора специальными организациями, назначенными правительством или местными властями.

Этот символ на устройстве означает, что изделие подпадает под действие европейской директивы 2002/96/ЕС.

Правильная утилизация и отдельный сбор старых устройств помогает предотвратить потенциальное отрицательное воздействие на окружающую среду и здоровье людей. Правильная утилизация является условием переработки использованного электронного и электрического оборудования.

Дополнительную информацию об утилизации старых бытовых устройств вы можете получить в органах местной власти, службе утилизации или в магазине, в котором вы приобрели изделие.

Внимание:

При включении блокировки клавиатуры набор номера экстренного вызова невозможен!

Рекомендация:

Некоторые из описанных в настоящей инструкции по эксплуатации функции доступны не во всех странах.

Gigaset C470 IP – больше, чем просто телефон

Ваш новый телефон позволяет вам устанавливать телефонные соединения не только через сеть общего пользования и через интернет (VoIP) **без использования компьютера!** – Ваш телефон может многое:

- ◆ При каждом вызове **одним нажатием клавиши** вы можете определить, будет ли соединение установлено по сети общего пользования или через интернет(стр. 31).
- ◆ На базовом блоке можно зарегистрировать до **шести** переносных телефонов. Через базовый блок можно одновременно установить два соединения интернет-телефонии и одно соединение через сеть общего пользования.
- ◆ **Несколько линий:** Вы можете настроить до шести учетных записей интернет-телефонии для разных провайдеров интернет-телефонии. Таким образом с учетом вашего телефонного номера сети общего пользования и номера службы Gigaset.net ваш телефон будет доступен по максимуму **восемью различным телефонным номерам**.
- ◆ Каждому переносному телефону можно назначить свой собственный номер интернет-телефонии для входящих и исходящих вызовов. Если кому-то из вашей семьи позвонят по его номеру интернет-телефонии, будет звонить только его переносной телефон (стр. 144).
- ◆ Вы можете использовать учетные записи у разных провайдеров интернет-телефонии для сокращения стоимости соединений. Выберите при установлении соединения интернет-телефонии учетную запись провайдера интернет-телефонии с самым выгодным тарифом (стр. 32).
- ◆ Если вы создадите правила набора для абонентских номеров и кодов предварительного набора, вы сможете автоматизировать выбор оптимальной учетной записи интернет-телефонии(стр. 149).
- ◆ Используйте сервис Gigaset.net для соединений интернет-телефонии. Подключите телефон к электросети и к интернету и бесплатно разговаривайте – без дополнительных настроек – через Gigaset.net (стр. 43).
- ◆ Интернет-телефонию можно сконфигурировать в телефоне без использования компьютера. Мастер соединения вашего телефона загружает общие данные вашего провайдера интернет-телефонии из интернета и помогает ввести персональные данные (учетная запись VoIP/SIP). Эта функция облегчает начало использования интернет-телефонии (стр. 19).
- ◆ Если необходимо, для расширенной настройки функций интернет-телефонии можно использовать компьютер. Телефон оснащен веб-интерфейсом (**веб-конфигуратор**), доступ к которому можно получить с помощью браузера вашего компьютера (стр. 122).
- ◆ Вы можете использовать телефон для **мгновенного обмена сообщениями**. Перейдите в режим онлайн и посмотрите, кто из ваших контактов (друзей) также находится в режиме онлайн. Вы можете обмениваться с друзьями короткими сообщениями или просто позвонить им (стр. 81). На сервере Gigaset.net-Jabber для вас уже создана бесплатная учетная запись для обмена сообщениями (стр. 154).

- ◆ Вы можете получать на телефон **без использования компьютера** извещения о поступлении в ваш почтовый ящик новой **электронной почты** (стр. 78). Также вы можете удалять из почтового ящика ненужные письма электронной почты.
- ◆ Вы можете обновлять программное обеспечение телефона. Вы можете получать из интернета информацию о новых версиях **микропрограммы** и загружать из в телефон (стр. 113).
- ◆ Вы можете уменьшить мощность излучения, включив режим Eco (стр. 25).

Телефон Gigaset C470 IP обеспечивает **надежную защиту от вирусов** благодаря своей защищенной операционной системе.

Желаем вам получить удовольствие от использования нового телефона!

VoIP – телефонные соединения через интернет

При использовании VoIP (**Voice over Internet Protocol** - Передача речи по IP -сетям) соединение устанавливается не по телефонной сети а через интернет.

С помощью этого телефона вы можете использовать все преимущества интернет-телефонии:

- ◆ Вы можете устанавливать дешевые и качественные соединения с абонентами сетей интернет-телефонии, сетей общего пользования и мобильных сетей.
- ◆ Провайдер интернет-телефонии предоставит вам индивидуальный номер, по которому вы будет доступны для абонентов сетей интернет-телефонии, сетей общего пользования и мобильных сетей.

Для использования интернет-телефонии (VoIP) вам нужно следующее:

- ◆ Широкополосный доступ в интернет (например, DSL) с безлимитным тарифом (рекомендуется) или с тарифом с оплатой за трафик.
- ◆ Для подключения телефона к интернету вам нужен маршрутизатор.

Список рекомендуемых маршрутизаторов можно найти по адресу:

www.siemens.com/gigasetcustomercare

Откройте страницу с ответами на часто задаваемые вопросы и выберите „Gigaset C470 IP“. Выполните поиск, например, по слову „Router“.

- ◆ Доступ к услугам провайдера интернет-телефонии (VoIP). Вы может настроить до шести **разных** учетных записей для разных провайдеров интернет-телефонии.

Первые шаги

Комплект поставки

В комплект поставки входят:

- ◆ базовый блок Gigaset C470 IP
- ◆ переносной телефон Gigaset C47H
- ◆ блок питания базового блока
- ◆ зарядная подставка с блоком питания
- ◆ телефонный кабель
- ◆ кабель локальной сети (LAN)
- ◆ два аккумулятора
- ◆ крышка аккумуляторного отсека
- ◆ зажим для крепления телефона на ремне
- ◆ краткая инструкция по эксплуатации

Обновление встроенного программного обеспечения:

Телефон поставляется с версией встроенного программного обеспечения начиная с 097. При добавлении новых или улучшении существующих функций телефона Gigaset C470 IP выпускается обновление базового встроенного программного обеспечения, которое вы можете загрузить в телефон (стр. 113). Если при этом изменяется управление телефоном, новую версию настоящей инструкции по эксплуатации вы найдете в интернете по адресу www.siemens.com/gigaset

Подготовка переносного телефона к работе



Дисплей заклеен защитной пленкой. **Снимите защитную пленку!**

Вставьте аккумуляторы

Внимание:

Используйте только рекомендованные Siemens Home and Office Communication Devices GmbH & Co. KG перезаряжаемые аккумуляторы (стр. 176). Никогда не устанавливайте обычные (неперезаряжаемые) батарейки или аккумуляторы других типов, так как это может привести к травмам и причинению материального ущерба. Например, возможно повреждение покрытия батарейки или аккумулятора или взрыв аккумулятора. Кроме того, возможно нарушение работоспособности или повреждение устройства.

- ▶ Вставьте аккумуляторы в телефон, соблюдая полярность (см. схематический рисунок).

Полярность указана в аккумуляторном отсеке или на нем.



Переносной телефон автоматически включается. Звучит сигнал подтверждения.

Закрывание крышки аккумуляторного отсека

- ▶ Сначала установите верхнюю часть крышки.
- ▶ Затем надавите на крышку. Крышка должна зафиксироваться.

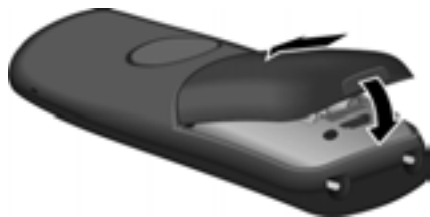

Открытие крышки аккумуляторного отсека

- ▶ Возьмитесь за выемку в корпусе телефона и раскройте крышку вверх.



Подключение зарядной подставки

Зарядная подставка предназначена для использования в закрытых сухих помещениях при температуре от +5 °С до +45 °С.

Подключение и возможности настенного монтажа зарядной подставки - см. стр. 221.

- ▶ Оставьте переносной телефон в зарядной подставке для зарядки аккумуляторов.

Рекомендация:

- Устанавливать переносной телефон следует только в предназначенную для использования с этим телефоном зарядную подставку.
- Если переносной телефон выключился из-за разряда аккумуляторов, то после установки в зарядную подставку он включается автоматически.

Способы устранения возможных неисправностей - см. стр. 165.

Первая зарядка и разряд аккумуляторов

Если переносной телефон включен, то во время зарядки в верхнем правом углу дисплея мигает индикатор зарядки аккумуляторов .

Во время работы этот символ показывает уровень зарядки аккумуляторов (стр. 1).

Правильная индикация состояния аккумуляторов возможна только после полной зарядки и последующего полного разряда аккумуляторов.

- ▶ Поэтому переносной телефон следует оставить в зарядной подставке, пока символ аккумуляторов не перестанет мигать (около 5 часов).
- ▶ Выньте телефон из зарядной подставки и снова поставьте его туда только, после полного разряда аккумуляторов.

Рекомендация:

После первой зарядки и разрядки аккумуляторов переносной телефон можно устанавливать в зарядную подставку после каждого разговора.

Обратите внимание:

- ◆ Повторяйте процедуру зарядки и полного разряда аккумуляторов, если вы вынули аккумуляторы из телефона и установили их вновь.
- ◆ Во время зарядки аккумуляторы могут нагреваться. Это нормальное явление, не представляющее опасности.
- ◆ Емкость аккумуляторов снижается через определенное время по техническим причинам.

Рекомендация:

Используемые в настоящей инструкции символы и обозначения описываются в приложении - см. стр. 177.

Ввод даты и времени

Дата и время необходимы, например, для правильной регистрации времени поступления входящих вызовов и использования будильника и календаря.

Рекомендация:

В телефоне сохранен адрес сервера точного времени в интернете. Время и дата синхронизируются с этим сервером, если базовый блок подключен к интернету и включена функция синхронизации времени с сервером точного времени - (стр. 163). В этом случае введенные вручную дата и время перезаписываются.

Если дата и время еще не введены выводится дисплейная клавиша **Время**.

Ввод вручную







Позднее вы сможете ввести дату и время с помощью меню:

- ▶ Нажмите дисплейную клавишу **Время** или вызовите меню  → **Настройки**
→ **Дата/время**.





Установка базового блока

- ▶ Многострочный ввод:

Дата:

Введите день, месяц и год - 6 цифр, например,       для 7.01.2008.

Время:

Введите часы и минуты - 4 цифры, например,     для 7 часов 15 минут.

Сохран. Нажмите дисплейную клавишу

Дата и время выводятся на дисплей переносного телефона в режиме готовности - (стр. 1).

Регистрация переносного телефона на базовом блоке

При поставке переносной телефона уже зарегистрирован на базовом блоке.

Регистрация других переносных телефонов на базовом блоке и внутренние бесплатные соединения - см. стр. 95.

Установка базового блока

Базовый блок предназначен для использования в закрытых сухих помещениях при температуре от +5°C до +45°C.

- ▶ Устанавливайте базовый блок в центре квартир или дома.

Настенный монтаж базового блока - см. стр. 222.

Обратите внимание:

- ◆ Не подвергайте телефон следующим воздействиям: Источники тепла, прямой солнечный свет, другие электрически устройства.
- ◆ Защищайте телефон Gigaset от сырости, пыли, агрессивных жидкостей и паров.

Подключение базового блока

Для установления соединений через сеть общего пользования и через интернет базовый блок нужно подключить к сети общего пользования и к интернету см. Рисунок 1.



Рисунок 1 Подключение телефона к сети общего пользования и к интернету

Выполнит перечисленные ниже действия в указанном порядке (см. Рисунок 1):

1. Подключите телефонный кабель и кабель питания базового блока.
2. Подключите базовый блок к телефонной сети и к электросети.
3. Для подключения базового блока к интернету соедините базовый блок с маршрутизатором (подключение через маршрутизатор и модем или через маршрутизатор со встроенным модемом).
4. Подключите к маршрутизатору компьютер (опция) - для расширенной настройки базового блока (см. стр. 122).

1. Подключение телефонного кабеля и кабеля питания базового блока

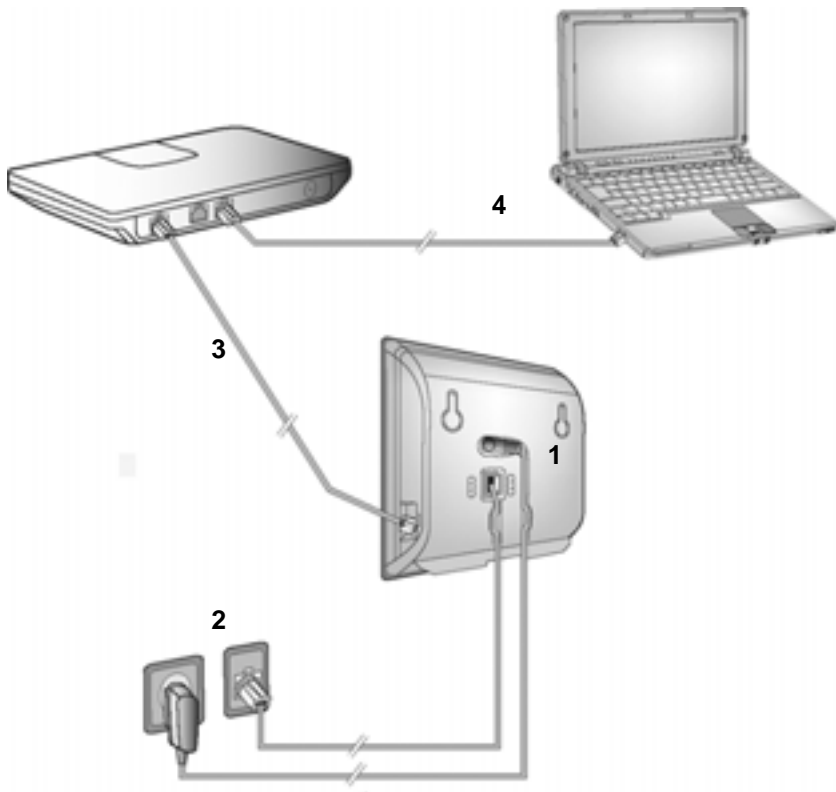
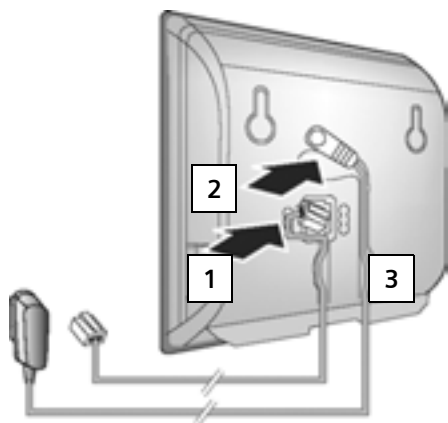

1. Подключите телефонный кабель к нижнему разъему на задней стороне базового блока.
2. Подключите кабель питания к верхнему разъему на задней стороне базового блока.
3. Проложите оба кабеля через канавки.

2. Подключение базового блока к телефонной сети и к электросети

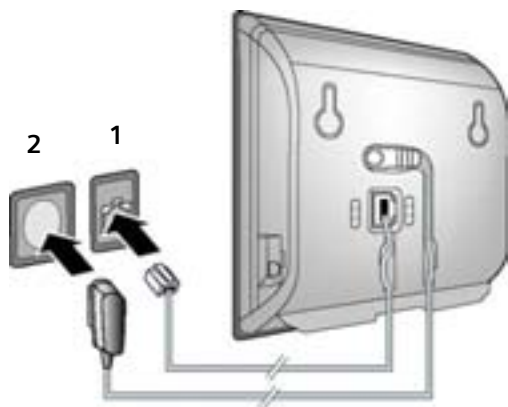

1. Подключите телефонный кабель к телефонной розетке.
2. **Затем** подключите блок питания к электросети.

Обратите внимание:

- ◆ Блок питания **всегда должен быть подключен**, так как телефон не работает без электропитания.
- ◆ Используйте только **прилагаемые** телефонный кабель и блок питания.
- ◆ При покупке телефонного кабеля обратите внимание на правильное назначение контактов.

Контакты телефонного кабеля

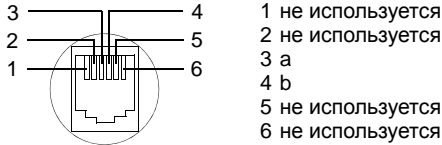

Теперь можно устанавливать телефонные соединения через сеть общего пользования и принимать входящие вызовы из сети общего пользования!

3. Соединение базового блока с маршрутизатором (интернет)

Для подключения базового блока к интернету вам нужен маршрутизатор, который соединяется с интернетом через модем (возможно встроенный в маршрутизатор).

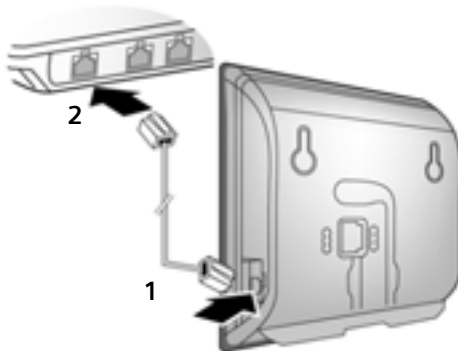

1. Подключите кабель локальной сети к разъему локальной сети (LAN) на боковой стороне базового блока.
2. Подключите другой конец кабеля локальной сети к разъему локальной сети (LAN) маршрутизатора.

После подключения кабеля между телефоном и маршрутизатором загорается кнопка на передней стороне базового блока (кнопка пейджинга).

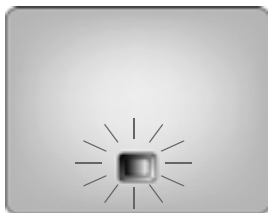

Теперь вы можете устанавливать соединения интернет-телефонии через службу Gigaset.net (стр. 43).

Настройка интернет-телефонии

Для соединения через интернет (VoIP) с любыми абонентами в интернете, сетях общего пользования и мобильных сетях необходимы услуги провайдера интернет-телефонии, поддерживающего стандарт SIP.

Условие: Вы зарегистрировались (например, с вашего компьютера) у такого провайдера интернет-телефонии и получили, по крайней мере одну, учетную запись VoIP.

Для использования интернет-телефонии в телефоне необходимо выполнить следующие настройки. Все необходимые данные вам сообщит провайдер интернет-телефонии.

- ◆ Имя пользователя у провайдера интернет-телефонии, если оно требуется провайдером
- ◆ Ваше имя регистрации
- ◆ Пароль провайдера интернет-телефонии
- ◆ Общие настройки провайдера интернет-телефонии

Помощник соединения поможет вам ввести настройки.

Автоматическая конфигурация:

Если ваш провайдер поддерживает „Автоматическую конфигурацию“, то вместо имени регистрации и пароля провайдер сообщит вам „Код автоматической конфигурации“.

Конфигурация интернет-телефонии с помощью кода автоматической конфигурации должна осуществляться через веб-интерфейс базового блока (см. стр. 123 „Соединение компьютера с веб-интерфейсом телефона“ и стр. 133 „Настройка линии интернет-телефонии“)



Запуск помощника соединения

Условие: Базовый блок подключен электросети и к маршрутизатору. Маршрутизатор подключен к интернету (стр. 17).

Совет: Оставьте VoIP стандартным способом соединения телефона (настройка при поставке, стр. 113). В этом случае после завершения работы с помощником соединения телефон сразу попытается установить соединение с сервером вашего провайдера интернет-телефонии. Если соединение не удастся установить из-за неправильных/неполных настроек, на дисплей будет выведено сообщение (стр. 22).

Рекомендация:

В телефоне настроено динамическое получение IP-адреса. Для того, чтобы маршрутизатор смог "распознать" телефона, в маршрутизаторе также должно быть включено динамическое назначение IP-адресов, т. е. включен DHCP-сервер. Назначение телефону статического IP-адреса - см. стр. 117.

При достаточном уровне заряда аккумулятора (примерно через 20 минут после установки переносного телефона в зарядную подставку), на переносном телефоне начинает мигать клавиша сообщений . Нажмите клавишу сообщений  для запуска помощника соединения.

На дисплей выводится:



Нажмите дисплейную клавишу **Да** для запуска помощника соединения.



Введите системный PIN-код (при поставке „0000“) и нажмите дисплейную клавишу **OK**.

Если вы нажмете дисплейную клавишу **Нет**, дальнейшие действия описаны в разделе „Ввод имен в телефонный справочник Gigaset.net“ на стр. 21.

Рекомендация:

Также помощник соединения запускается автоматически, если вы попытаетесь установить соединение через интернет, до ввода необходимых настроек. Вы можете запустить помощника соединения в любое время с помощью меню (стр. 115).

Загрузка данных провайдера интернет-телефонии

Телефон устанавливает соединение с интернет-сервером Siemens. Там для загрузки доступны различные профили с общими настройками доступа для различных провайдеров интернет-телефонии.

Спустя некоторое время на дисплей выводится индикация:



Выберите страну (нажимайте управляющую клавишу вверх/вниз) и нажмите дисплейную клавишу **OK**. Выводится список провайдеров интернет-телефонии, для которых имеются профили настроек.



Выберите провайдера интернет-телефонии и нажмите дисплейную клавишу **OK**.

Необходимые общие настройки провайдера интернет-телефонии загружаются и сохраняются в телефоне.

Если данных для вашего провайдера интернет-телефонии нет, нажмите два раза дисплейную клавишу **↶**. После этого можно выполнить следующие этапы настройки с помощью помощника соединения.

В этом случае необходимые настройки провайдера интернет-телефонии необходимо ввести с помощью веб-интерфейса (стр. 133). Необходимые данные вам сообщит ваш провайдер интернет-телефонии.

Ввод пользовательских данных первой учетной записи интернет-телефонии

Введите пользовательские данные первой учетной записи интернет-телефонии. Эти данные вам сообщит ваш провайдер интернет-телефонии.

С помощью веб-интерфейса можно ввести данные еще пять учетных записей интернет-телефонии (абонентских номеров VoIP) (стр. 131). В этом случае ваш телефон будет доступен по семи номерам (включая номер сети общего пользования). Абонентские номера можно назначать отдельным зарегистрированным на базовом блоке переносным телефонам как номера для исходящей и входящей связи (стр. 144).

Имя пользователя:

Если эта настройка требуется провайдером, введите имя пользователя и нажмите дисплейную клавишу **OK**.

Имя :

Введите имя регистрации и нажмите дисплейную клавишу **OK**.

Пароль:

Введите пароль и нажмите дисплейную клавишу **OK**.

Рекомендация:

При вводе пользовательских данных интернет телефонии обращайтесь внимание на регистр символов. При вводе текста по умолчанию первая буква вводится прописной. Для переключения режимов ввода прописных/строчных букв и цифр нажмите и удерживайте нажатой клавишу .

После ввода всех необходимых данных на дисплей ненадолго выводится сообщение „Передача данных завершена“.

После этого запускается помощник Gigaset.net.

Ввод имен в телефонный справочник Gigaset.net

С помощью службы Gigaset.net вы можете устанавливать бесплатные соединения через интернет с другими пользователями Gigaset.net – не создавая учетную запись у провайдера интернет-телефонии и не выполняя дополнительных настроек.

Абонентов Gigaset.net можно найти с помощью функции поиска имен в телефонном справочнике Gigaset.net (стр. 44).

На дисплей переносного телефона выводится:



Да Нажмите дисплейную клавишу

Введите Ваше имя myGigaset:

Введите имя, которое вы хотите использовать в телефонном справочнике Gigaset.net и нажмите дисплейную клавишу **OK**. Максимальная длина имени - 25 символов.

Устанавливается соединение с сервером Gigaset.net.

Если запись с таким именем уже существует, выводится соответствующее сообщение и предлагается ввести имя еще раз.

После успешного ввода записи в телефонный справочник Gigaset.net на дисплей на короткое время выводится сообщение „Ваше имя добавлено в myGigaset!“.

Если создать новую запись не удалось (например, из-за того, что телефон не подключен к интернету), то на дисплей на короткое время выводится соответствующее сообщение (см. стр. 22). Вы можете ввести запись позже с помощью телефонного справочника Gigaset.net (см. стр. 46).

Завершение настройки VoIP

После завершения настроек телефон возвращается в режим готовности.

Если все настройки введены правильно и телефон может установить соединение с сервером интернет-телефонии, то на дисплей выводится внутреннее название переносного телефона (например):

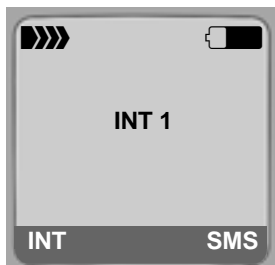

Теперь можно устанавливать телефонные соединения через сеть общего пользования и через интернет! Вы доступны по вашему номеру сети общего пользования и номеру интернет-телефонии!

Рекомендация:

- Для того, чтобы постоянно были доступны через интернет, маршрутизатор должен всегда быть подключен к интернету.
- Если вы попытаетесь установить соединение через неправильно настроенную учетную запись интернет-телефонии, на дисплей будет выведено следующее сообщение: IP конфигурация ошибка: xxx или Конфигурация IP-ошибка: xxx (xxx = код статуса VoIP). Возможные коды и их значения приведены в приложении на стр. 169.

Не соединения с интернетом/сервером интернет-телефонии

Если после завершения работы помощника соединения вместо внутреннего имени на дисплей выводится одно из приведенных ниже сообщений, произошла ошибка:

- ◆ Сервер не доступен!
- ◆ Регистр. оператора прервана!

Ниже перечислены возможные причины ошибки и способы их устранения.

Сервер не доступен!

Телефон не подключен к интернету.

- ▶ Проверьте кабель, соединяющий базовый блок и маршрутизатор (индикатор на базовом блоке должен гореть), а также подключение маршрутизатора к интернету.
- ▶ Проверьте, подключен ли телефон к локальной сети.
 - Возможно, телефон не может получить динамический IP-адрес или
 - Телефону назначен статический IP-адрес, который уже назначен другому устройству локальной сети или не входит в диапазон адресов маршрутизатора.

- ▶ Нажмите клавишу пейджинга базового блока На дисплей переносного телефона выводится IP-адрес:
- ▶ Нажмите на переносном телефоне клавишу соединения для завершения вызова пейджинга.
- ▶ Вызовите веб-интерфейс по этому IP-адресу.
- ▶ Если соединение не может быть установлено, измените настройки маршрутизатора (включите DHCP-сервер) или измените IP-адрес телефона.

Регистр. оператора прервана!

- ◆ Введены неполные или неправильные персональные данные регистрации у провайдера интернет-телефонии.
 - ▶ Проверьте настройки **Имя пользователя**, **Имя** и **Пароль**. Обратите особое внимание на регистр букв.
Для этого на переносном телефоне вызовите меню:
 → **Настройки** → **Телефония** → **VoIP** (введите системный PIN-код)
→ **Регистр. оператора**(см. стр. 117)
- ◆ Не введен адрес сервера интернет телефонии или введен неправильный адрес.
 - ▶ Откройте веб-интерфейс.
 - ▶ Откройте страницу **Настройки** → **Телефония** → **Соединения**.
 - ▶ Нажмите кнопку **Правка** для первого соединения интернет-телефонии.
 - ▶ Если необходимо, измените адрес сервера.

Рекомендация:

Если в вашем маршрутизаторе включена переадресация портов для порта SIP (стандартное значение 5060) и порта RTP (стандартное значение 5004), целесообразно отключить DHCP-сервер и назначить телефону статический IP-адрес (возможно, без этой настройки вы не сможете слышать собеседника при соединениях через интернет):

– Назначение IP-адреса через меню переносного телефона:

 → **Настройки** → **Базовый блок** → **Локальная сеть**
или

– Назначение IP-адреса через веб-интерфейс:

- ▶ Откройте страницу **Настройки** → **Конфигурация IP**.
- ▶ Выберите **Тип IP-адреса**.

Следите за тем, чтобы IP-адрес и маска подсети соответствовали настройкам маршрутизатора.

Дополнительно вы должны задать шлюз по умолчанию и DNS-сервер. Как правило в эти поля вводится IP-адрес маршрутизатора.

Зажим для ношения на ремне и гарнитура

С помощью зажима для ношения на ремне и гарнитуры (аксессуар) вы можете сделать более удобным ношение переносного телефона по дому или по двору.

Крепление зажима для ношения на ремне

На переносном телефоне на уровне динамика имеются боковые пазы для крепления зажима для ношения на ремне.

- ▶ Установите зажим на заднюю сторону телефона и надавите на него, чтобы выступы зажима зафиксировались в пазах.

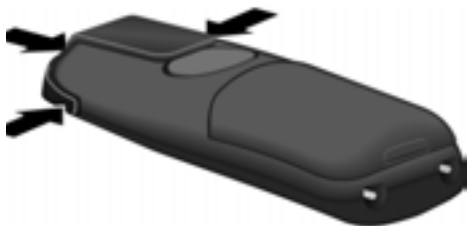

Разъем для подключения гарнитуры

Вы можете подключать гарнитуры с штекером 2.5 мм - HAMA, Plantronics M40, MX100 и MX150.

Список совместимых гарнитур можно найти по адресу:

www.plantronics.com/productfinder

ECO DECT: Сокращение потребления электроэнергии и излучаемой мощности базового блока

Базовый блок вашего телефона поддерживает режим ECO DECT - это означает:

- ◆ Базовый блок потребляет меньше электроэнергии благодаря использованию экономичного блока питания.
- ◆ Мощность излучения переносного телефона уменьшается в зависимости от расстояния до базового блока.
- ◆ Дополнительно вы можете переключить базовый блок в режим Eco. При этом уменьшаются излучаемая мощность и потребление энергии базовым блоком. Эта настройка выполняется с переносного телефона.

Включение/выключение режима Eco

Условие: Поддержка ретранслятора отключена.

 → Настройки → Базовый блок → Спец.функции

Выберите **Эко. режим** и нажмите дисплейную клавишу **OK** ( = вкл).

При включении режима Eco дополнительно уменьшается излучаемая мощность переносного телефона **Gigaset C47H**. Если при включении режима Eco уменьшены и излучаемая мощность базового блока и излучаемая мощность переносного телефона, в верхней строке дисплея выводится символ «Ф».

Рекомендация:

- При включении режима Eco сокращается дальность связи базового блока.
- Режим Eco несовместим с поддержкой ретранслятора, т. е. эти функции нельзя включать одновременно.

Обзор меню

Меню телефона

Главное меню телефона вызывается в режиме готовности нажатием на правую часть управляющей клавиши: .

Вы можете вызывать функции двумя способами:

С помощью комбинаций цифр („быстрый вызов“)

- ▶ Введите комбинацию цифр, указанную перед функцией в обзоре меню.

Пример:     - „Выбор языка переносного телефона“.

Листая меню

- ▶ Нажимая управляющую клавишу  (вверх/вниз) выберите нужную функцию и нажмите дисплейную клавишу **OK**.

1 Сообщения

1-1	SMS	Вы настроили почтовый ящик SMS (общий или личный) без PIN-кода		стр. 65
		1-1-1	Ввод SMS	стр. 66
		1-1-2	Входящие (0)	стр. 69
		1-1-3	Черновики (0)	стр. 67
		Вы настроили почтовый ящик SMS с PIN-кодом или 2-3 почтовых ящика		
		1-1-1	Почт. ящик	
			1-1-1-1 Ввод SMS	стр. 66
			1-1-1-2 Входящие (0)	стр. 69
			1-1-1-3 Черновики (0)	стр. 67
		1-1-2 до 1-1-4	Почт. ящик 1 Почт. ящик 2 Почт. ящик 3	
			1-1-2-1 Ввод SMS	стр. 66
			1-1-4-1	
			1-1-2-2 Входящие (0)	стр. 69
			до 1-1-4-2	
			1-1-2-3 Черновики (0)	стр. 67
			до 1-1-4-3	
		1-1-5	Информ.услуги	стр. 75

		1-1-6	Настройки	1-1-6-1	SMS-центры	стр. 74
				1-1-6-2	Ящики	стр. 73
				1-1-6-3	Номер сообщ.	стр. 72
				1-1-6-4	Тип сообщ.	стр. 72
				1-1-6-5	Статус SMS	стр. 67
				1-1-6-6	Подпис.на SMS	стр. 66
1-2	E-mail					стр. 78
1-3	Центр сообщ.	1-3-1	Друзья			стр. 85
		1-3-2	Состояние	1-3-2-1	Изменить статус	стр. 84
				1-3-2-2	Инфо	стр. 84
		1-3-3	Сообщения			стр. 87

2 Сетев.услуги

2-1	VoIP	2-1-6	Перекл.вызова			стр. 48
		2-1-7	Второй вызов			стр. 48
2-4	Всегда аноним.					стр. 47
2-5	Следующий вызов					стр. 47

3 Будильник

стр. 109

4 Спец. Функции

4-3	"Нянька"					стр. 100
-----	----------	--	--	--	--	----------

5 Настройки

5-1	Дата/время					стр. 13
5-2	Аудио	5-2-1	Громкость трубки			
		5-2-2	Мелодия	5-2-2-1	Для внеш.выз.	стр. 107
				5-2-2-2	Для внут.выз.	
				5-2-2-3	Один для всех	
		5-2-3	Предупр.сигн.			стр. 108
5-3	Дисплей	5-3-1	Логотип			стр. 103
		5-3-2	Цветов. схема			стр. 103
		5-3-3	Контрастность			стр. 103
		5-3-4	Яркость			стр. 104
5-4	Трубка	5-4-1	Язык			стр. 103
		5-4-2	Авт.прием выз.			стр. 106
		5-4-3	Регистр.трубки			стр. 95
		5-4-4	Сброс.настр.тр.			стр. 110
5-5	Базовый блок	5-5-1	Тип списка	5-5-1-1	Пропущ.выз	стр. 61
				5-5-1-2	Все вызовы	
		5-5-2	Мелодия паузы			стр. 112
		5-5-3	Сист.PIN			стр. 111
		5-5-4	Сбр.наст.баз.бл			стр. 111
		5-5-5	Спец.функции	5-5-5-1	Ретранслятор	стр. 113
				5-5-5-3	Eco Mode	стр. 25
		5-5-6	Локальная сеть			стр. 117
	5-5-8	Обновление ПО			стр. 113	
5-6	Голос. Почта	5-6-2	Сетевые автоотв.	5-6-2-1	СетьАО Телеф.	стр. 91
		5-6-2		5-6-2-1	СетьАО Телеф.	стр. 91
				5-6-2-2	СетьАО IP1	
					: (зависит от количества настроенных абонентских номеров интернет-телефонии и номеров входящей связи переносных телефонов)	
			5-6-2-7	СетьАО IP6		

		5-6-3	Назнач. клав.1	Локал.АО (только для базового блока С475 IP)		стр. 94	
					СетьАО Телеф.		стр. 92
					СетьАО IP1		стр. 92
					:		
					(зависит от количества настроенных абонентских номеров интернет-телефонии и номеров входящей связи переносных телефонов)		
СетьАО IP6		стр. 92					
5-7	Телефония	5-7-1	Стандартная линия	5-7-1-1	VoIP	стр. 113	
				5-7-1-2	Телефон		
		5-7-2	Помощник соедин.			стр. 115	
		5-7-6	Телефон	5-7-6-1	Способ набора	стр. 120	
				5-7-6-2	Время "Флэш"	стр. 120	
		5-7-7	VoIP		Введите системный PIN-код	Показ статус тр	стр. 119
						Выбор оператора	стр. 116
Регистр. оператора	стр. 117						

Меню веб-интерфейса

Главная		стр. 123
Настройки		
	Конфигурация IP	стр. 129
	Телефония	
	Соединения	стр. 131
	Аудио	стр. 140
	Назначение номера	стр. 144
	Переадресация вызова	стр. 145
	Планы набора номера	стр. 149
	Автоответчик сети	стр. 152
	Дополнительные настройки	стр. 146
	Обмен сообщениями	
	Мессенджер	стр. 153
	Эл. почта	стр. 155
	Службы	стр. 155
	Трубки	стр. 157/ стр. 158
	Прочее	стр. 161 до стр. 161
Состояние		
	Устройство	стр. 164

Телефонные соединения через сеть общего пользования и интернет

Внешние соединения

Внешние соединения - это соединения с абонентами телефонной сети общего пользования или через интернет (VoIP). Способ установления соединения как правило выбирается при наборе номера.



Рекомендация:

- Через базовый блок одновременно можно установить три внешних соединения (с разных переносных телефонов): два соединения через интернет и одно через сеть общего пользования.
- Вы можете задать правила набора для определенных номеров или кодов предварительного набора, в которых вы определите, через какого провайдера будет набираться этот номер (Контроль стоимости соединений - см. стр. 149).
- Использование телефонного справочника (стр. 51), клавиш сокращенного набора (стр. 52) и списка повторного набора (стр. 59) позволит вам избежать многократного набора одних и тех же номеров. Эти номера вы можете изменить или дополнить для текущего вызова.
- Если вы звоните на номер сети общего пользования через провайдера интернет-телефонии, то код города нужно вводить и для местных соединений (зависит от провайдера интернет-телефонии). Вы можете не вводить код собственного города, если настроите его добавление в веб-интерфейсе (стр. 148). В этом случае код города будет автоматически добавляться при местных соединениях.



Выбор линии с помощью клавиши соединения и вызов

Нажмите и быстро отпустив или нажав и удерживая нажатой клавишу соединения  можно выбрать линию (сеть общего пользования или линию интернет-телефонии).

Условие: Вы вводите номер без кода линии (стр. 32) и не создали для этого номера правила набора.

  Номер (без кода линии) или IP-адрес и нажмите и **быстро отпустите/ удерживайте нажатой** клавишу соединения.

В телефоне настроена стандартная линия канал связи (телефонная линия общего пользования или интернет-телефония - стр. 113/стр. 144).

- ▶ Нажмите и **быстро отпустите** клавишу соединения  для установления соединения через стандартную линию.
- ▶ Нажмите и **удерживайте нажатой** клавишу соединения  для установления соединения через другую линию.

Если для телефона настроено несколько номеров интернет-телефонии, то для переносных телефонов можно задать, какой из номеров (учетных записей) интернет-телефонии (будет использоваться для исходящих внешних интернет-соединений (номер исходящий связи переносного телефона - стр. 144).

Внешние соединения

Рекомендация:

При использовании других переносных телефонов стандарта GAP (кроме Gigaset C47H, S67H, S68H, SL37H, S45 и C45) все соединения будут устанавливаться через стандартную линию, даже, если удерживать клавишу соединения нажатой. Если вы хотите установить соединение через другую линию, после номера введите звездочку (*).

Выбор линии с помощью дисплейных клавиш и вызов

Условие: Для дисплейных клавиш переносного телефона назначены функции **Тел.** и/или **IP** (стр. 105).

Тел. / **IP**

Нажмите дисплейную клавишу для выбора линии.



Введите номер или выберите его из телефонного справочника.



Нажмите клавишу соединения или громкой связи.

Соединение устанавливается через выбранную линию.

Рекомендация:

Если перед набором вы нажали дисплейную клавишу **IP** и...

- ... набрали номер с кодом линии с #1 до #6, то соединение устанавливается через соответствующую этому коду линию интернет-телефонии. Если код линии недействителен (например, не соответствует учетной записи интернет-телефонии), то номер не набирается.
- ... набрали номер без кода линии или с кодом линии #0, то соединение устанавливается через линию интернет-телефонии исходящей связи для этого переносного телефона.

Если перед набором вы нажали дисплейную клавишу **Тел.**, то добавить код линии нельзя. Если это сделать, то код линии будет набран вместе с номером и соединение будет установлено по сети общего пользования. Это может привести к ошибкам!

Выбор линии с помощью кода линии и вызов

Кроме сети общего пользования и Gigaset.net в телефоне можно настроить до шести номеров интернет-телефонии. Каждому номеру (линии) соответствует код линии:

- ◆ номер линии телефонной сети общего пользования - #0
- ◆ коды линий номеров интернет-телефонии - с #1 до #6 (стр. 132)
- ◆ номер линии Gigaset.net - #9

С помощью кодов линий при наборе можно указать, через какого провайдера будет осуществляться соединение.



Наберите абонентский номер.



Наберите код линии, через которую должно устанавливаться соединение.



Нажмите клавишу соединения.

Соединение всегда устанавливается через линию, соответствующую введенному коду линии, независимо от того, будет ли клавиша соединения  нажата и **быстро отпущена** или будет **удерживаться нажатой**.



Пример: Если вы введете номер 1234567890#1 и нажмете клавишу соединения , то через первую линию интернет-телефонии будет набран номер 1234567890.

Рекомендация:

Если ввести код линии, для которого не строена линия интернет-телефонии, будет выведен код ошибки 0x33. Набор номера осуществляться не будет.

Ввод IP-адреса

Для интернет-соединений вместо абонентского номера можно ввести IP-адрес.

- ▶ Для разделения блоков цифр IP-адреса нажимайте клавишу звезда  (например, 149*246*122*28).
- ▶ Для добавления к IP-адресу номера SIP-порта нажмите клавишу решетка  (например, 149*246*122*28#5060).

IP-адреса **нельзя** набрать с кодом линии.

Прерывание набора

Набор номера можно прервать, нажав клавишу отбой .

Набор номеров экстренного вызова - задание правил набора

С помощью веб-интерфейса вы можете заблокировать набор определенных номеров или задать через какую линию (телефонную сеть общего пользования или через интернет) будут набираться определенные номера (Планы набора номера, см. стр. 149).

При вводе номера, для которого определено правило набора, он будет набираться через заданную линию, независимо от того, будет ли клавиша соединения нажата и быстро отпущена или будет удерживаться нажатой. Автоматический код предварительного набора **не** добавляется.

Номера экстренного вызова

В некоторых странах заданы правила набора номеров экстренного вызова (например, **местной** милиции). Номера экстренного вызова всегда набираются по телефонной сети общего пользования.

Эти правила набора нельзя удалить или отключить. Однако вы можете выбрать канал связи, через который должны набираться номера, (например, если телефон не подключен к телефонной сети общего пользования). Убедитесь, что выбранный провайдер интернет-телефонии поддерживает набор номеров экстренного вызова.

Если в телефоне нет правил набора для номеров экстренного вызова, вы должны создать эти правила набора самостоятельно (стр. 149). Для набора номеров экстренного вызова выберите канал связи, поддерживающий номера экстренного вызова. Телефонная сеть общего пользования всегда поддерживает набор номеров экстренного вызова.

Обратите внимание: Если для номеров экстренного вызова не созданы правила набора и настроено автоматическое добавление кода города, (стр. 148), то код города будет добавляться и при наборе номеров экстренного вызова через интернет-телефонию.

Завершение соединения

Обратите внимание:

При включении блокировки клавиатуры набор номера экстренного вызова невозможен. Перед набором нажмите и **удерживайте нажатой** клавишу решетка  для отключения блокировки клавиатуры.

Завершение соединения



Нажмите клавишу отбой.

Прием вызова



Поступление входящего вызова сигнализируется на переносном телефоне тремя способами: телефон звонит, на дисплей выводится индикация и мигает клавиша громкой связи . Вы можете нажать дисплейную клавишу **АОН**, чтобы посмотреть номер или имя вызывающего абонента (см. „При вызовах из телефонной сети общего пользования на дисплей выводится номер , если выполнены следующие условия.“, стр. 35).

Рекомендация:

Сигнализируются только вызовы по номеру входящей связи, назначенному переносному телефону (стр. 144).

Если номер не назначен ни одному переносному телефону, как номер входящей связи, то вызовы по этому номеру не сигнализируются ни на одном переносном телефоне.

Вы можете принять вызов одним из следующих способов:

- ▶ Нажмите клавишу соединения .
- ▶ Нажмите клавишу громкой связи .

Если переносной телефон находится в зарядной подставке и включена функция **Авт.прием выз.** (стр. 106), то вызов автоматически принимается при вынимании телефона из зарядной подставки. Учтите, что для индикации абонентского номера или имени вызывающего абонента (смотри следующий раздел) необходимо нажать дисплейную клавишу **АОН перед приемом вызова**.

Если вам мешает вызывной сигнал, вы можете отключить его, нажав дисплейную клавишу **Вык.зв.**. Вы можете принять вызов, пока он сигнализируется на дисплее.

Рекомендация:

Вызовы интернет-телефонии можно отклонить, нажав клавишу отбой . Вызывающий абонент слышит соответствующее объявление (зависит от провайдера).

Для вызовов по сети общего пользования при нажатии клавиши отбой отключается вызывной сигнал (как при нажатии дисплейной клавиши **Вык.зв.**).

Передача абонентского номера

При вызовах через интернет на дисплей выводится номер вызывающего абонента или его имя.

При вызовах из телефонной сети общего пользования на дисплей выводится номер , если выполнены следующие условия:

- ◆ Ваша телефонная сеть поддерживает функции CLIP, CLI:
 - CLI (Calling Line Identification): Функция передачи абонентского номера вызывающего абонента
 - CLIP (Calling Line Identification Presentation): Функция индикации абонентского номера вызывающего абонента
- ◆ Вы заказали в вашей телефонной компании услугу передачи абонентского номера вызывающего абонента.
- ◆ Вызывающий абонент заказал в своей телефонной компании услугу передачи своего абонентского номера (CLI).
- ◆ **Перед** приемом входящего вызова вы нажали дисплейную клавишу **АОН**, если не включена функция FSK-CLIP.

Если передается номер вызывающего абонента и его номер сохранен в локальном телефонном справочнике переносного телефона , то на дисплей выводится имя абонента.

Если абонентский номер не сохранен в локальном телефонном справочнике, то выводятся имя и фамилия из активного онлайн-телефонного справочника.

Условие: Вы включили эту опцию (см. Веб-интерфейс на стр. 156).

Индикация вызова

По индикации на дисплее вы можете определить, на какой из ваших номеров поступил вызов - на ваш номер телефонной сети общего пользования или на один из ваших номеров интернет-телефонии.

Вы должны включить функцию FSK-CLIP или ввести количество цифр в телефонном номере. Количество передаваемых цифр абонентского номера вызывающего абонента зависит от вашей телефонной сети. Для правильной индикации номера вызывающего абонента необходимо выполнить соответствующую настройку телефона:



Переключите индикацию номера вызывающего абонента в режим FSK-CLIP (0) или введите количество цифр (1...9) и нажмите дисплейную клавишу **OK**.

Стандартная настройка: 7 цифр.

Если вы **не** включили функцию FSK, то для просмотра номера вызывающего абонента вы должны нажать дисплейную клавишу **АОН** **перед** приемом вызова.

Вызовы по вашему номеру сети общего пользования



Вызовы по вашему номеру интернет-телефонии

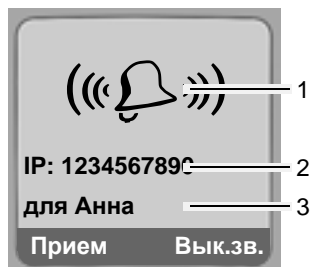

- 1 Символ звонка
- 2 Номер или имя вызывающего абонента
- 3 Номер входящей связи: Указывает, какой из ваших номеров набрал вызывающий абонент. Имена задаются при настройке телефона через веб-интерфейс (стр. 133/стр. 139). При вызовах из сети Gigaset.net выводится индикация для Gigaset.net.

Копирование имен из онлайнного телефонного справочника

На дисплей может выводиться имя, сохраненное для абонента в онлайнном телефонном справочнике.

Условия:

- ◆ Настроенный в телефоне онлайнный телефонный справочник (стр. 156) поддерживает эту функцию.
- ◆ Вы включили индикацию имен абонентов в веб-интерфейсе (стр. 156).
- ◆ Вызывающий абонент заказал передачу абонентского номера и не включил функцию подавления передачи абонентского номера.
- ◆ Телефон подключен к интернету.
- ◆ Номер вызывающего абонента не сохранен в локальном телефонном справочнике переносного телефона.

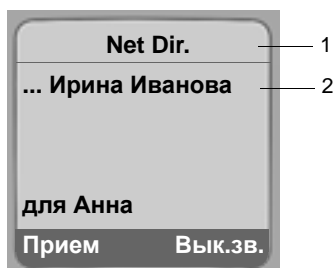

- 1 Название активного онлайнного телефонного справочника, из которого взято имя
- 2 Имя вызывающего абонента (возможно на нескольких строчках). Если имя абонента не сохранено ни в локальном телефонном справочнике, ни в онлайнном телефонном справочнике, то выводится номер абонента.

Индикация при включении функции подавления передачи абонентского номера

Если вызывающий абонент включил функцию подавления передачи абонентского номера, то его имя или номер не выводятся:

- ◆ Интернет-телефония: Вызывающий абонент включил функцию „анонимный вызов“.
- ◆ Сеть общего пользования: Вызывающий абонент включил функцию „анонимный вызов“ или не заказа в свой телефонной компании функцию передачи абонентского номера.

Вместо номера выводится индикация:

- ◆ Вызов по вашему номеру интернет-телефонии (пример):



- ◆ Вызов по вашему номеру сети общего пользования:

Функция FSK-CLIP выключена:

Вместо абонентского номера выводится надпись **Внешний вызов:**

- ◆ Если номер не передается или вы не нажали дисплейную клавишу **АОН**.
- ◆ Если вызывающий абонент включил функцию подавления передачи абонентского номера.
- ◆ Если вызывающий абонент не заказал услугу передачи абонентского номера.

Функция FSK-CLIP включена:

- **Внешний вызов**, если номер не передается.
- **Анонимный**, если вызывающий абонент включил функцию подавления передачи абонентского номера.
- **Неопределен**, если вызывающий абонент не заказал услугу передачи абонентского номера.

Интернет-телефония: Индикация номера вызываемого абонента (COLP)**Условия:**

- ◆ Ваш провайдер интернет-телефонии поддерживает функцию COLP (**C**onnecte**d** **L**ine **I**dentification **P**resentation - Идентификация вызываемого абонента). Возможно, эту функцию потребуется включить отдельно (узнайте у вашего провайдера интернет-телефонии).
- ◆ Вызываемый абонент не включил функцию COLR (**C**onnecte**d** **L**ine **I**dentification **R**estriction - Подавление индикации номера вызываемого абонента).

Громкая связь

При исходящих вызовах интернет-телефонии на дисплей переносного телефона выводится номер принявшего вызов абонента.

Выводимый на дисплей номер может отличаться от набранного вами номера.

Примеры:

- ◆ Вызываемый абонент включил переадресацию вызова.
- ◆ Вызов был переключен на другой телефон УАТС.

Если в телефонном справочнике существует запись для этого абонентского номера, то на дисплей выводится соответствующее имя.

Рекомендация:

- При использовании функций разговор по двум линиям, конференция и наведение справки также вместо набранного номера выводится номер (или имя) вызываемого абонента.
- При копировании номера в телефонный справочник (**Выбор** → **Ном.в тел.справ.**) и в списке повторного набора используется набранный номер (а не выводимый на дисплей).

Громкая связь

При использовании громкой связи не держите телефон возле уха, а положите его, например, на стол. Так в разговоре смогут принять участие другие находящиеся в помещении люди.

Включение/выключение громкой связи

Включение при наборе номера



Введите абонентский номер и нажмите **и быстро отпустите/удерживайте нажатой** клавишу громкой связи для выбора канала связи (стр. 31).

- ▶ Перед включением громкой связи вы должны сообщить об этом вашему собеседнику.

Переключение режимов громкой связи и разговора через трубку

- ▶ Нажмите клавишу громкой связи для включения или отключения громкой связи о время разговора.

Если во время разговора вы хотите поставить телефон в зарядную подставку:

- ▶ При установке телефона следует держать нажатой клавишу громкой связи .
- ▶ Если клавиша громкой связи не мигает, нажмите клавишу еще раз.

Регулировка громкости - см. стр. 106.

Отключение микрофона

Во время внешнего разговора вы можете отключить микрофон переносного телефона. Ваш собеседник слышит мелодию при ожидании соединения, если эта функция включена (стр. 112).

Отключение микрофона



Для отключения микрофона нажмите управляющую клавишу с левой стороны.

Включение микрофона



Для включения микрофона нажмите дисплейную клавишу или клавишу отбой.

Управление переносным телефоном

Включение/выключение переносного телефона



Нажмите и **удерживайте нажатой** клавишу отбой.

Звучит сигнал подтверждения.

Включение/выключение блокировки клавиатуры



Нажмите и **удерживайте нажатой** клавишу решетка.

Звучит сигнал подтверждения. Если включена блокировка клавиатуры, на дисплей выводится символ—о.

Блокировка клавиатуры автоматически отключается при поступлении входящего вызова. По окончании соединения она снова автоматически включается.

Рекомендация:

Если при включенной блокировке клавиатуры случайно нажать клавишу, на дисплей выводится предупреждение. Для отключения блокировки клавиатуры нажмите клавишу решетка  и **удерживайте ее нажатой**.

Управляющая клавиша



В инструкции по эксплуатации та часть управляющей клавиши (верхняя, нижняя, левая или правая), которую вы должны нажать, отмечена черным цветом. Пример:  означает нажатие управляющей клавиши с верхней стороны.

Функции управляющей клавиши:

В режиме готовности



Нажмите и быстро отпустите: Вызов телефонного справочника переносного телефона.

Удерживайте нажатой: Вызов списка доступных онлайн-телефонных справочников.



Вызов главного меню.



Вызов списка переносных телефонов.



Вызов меню для настройки громкости телефона (стр. 106), вызывного сигнала (стр. 107) и предупредительных сигналов (стр. 108) переносного телефона.

В полях ввода

Перемещение курсора **вверх** , **вниз** , **вправо**  или **влево** .

В списках и меню



Листание вверх/вниз по строкам.



Вызов подменю.



Возврат в предыдущее меню или прерывание процедуры.

Во время внешнего соединения



Нажмите и быстро отпустите: Вызов телефонного справочника переносного телефона.

Удерживайте нажатой: Вызов телефонного справочника Gigaset.net.



Внутреннее наведение справки.



Регулировка громкости трубки или громкой связи.

Дисплейные клавиши

Текущие функции дисплейных клавиш указываются в нижней строке дисплея. Функции дисплейных клавиш изменяются в зависимости от текущей ситуации.

Пример:

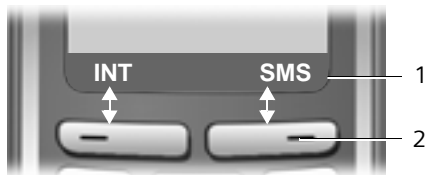

1 Текущие функции дисплейных клавиш указываются в нижней строке дисплея.

2 Дисплейные клавиши

Символы основных функций дисплейных клавиш:

Выбор

Вызов меню функций, доступных в текущей ситуации (контекстного меню)

<C

Клавиша удаления: удаление введенных символов по одному справа налево.

↶

Возврат в предыдущее меню или прерывание процедуры.

E-Mail

Выбор адреса электронной почты из телефонного справочника.

→ ☎

Копирование номера в телефонный справочник.

Возврат в режим готовности

Вы можете вернуться в режим готовности из любого пункта меню:

► Нажмите клавишу отбой  и **удерживайте ее нажатой**.

или:

- ▶ Не нажимайте ни одну клавишу: через 2 минуты телефон **автоматически** вернется в режим готовности.

Изменения, которые не были подтверждены или сохранены нажатием дисплейных клавиш **OK**, **Да**, **Сохран.**, **Отправ.** или выбором опции **Сохранить OK** теряются.

Пример индикации на дисплее в режиме готовности приведен на стр. 1.

Использование меню

Функции телефона вызываются с помощью меню, которое состоит из нескольких уровней.

Главное меню (первый уровень меню)

- ▶ Для вызова главного меню нажмите в режиме готовности управляющую клавишу .

Функции главного меню представлены на дисплее цветными символами.

Вызов функции

- ▶ Нажимая управляющую клавишу / выберите нужную функцию. В верхней строке дисплея выводится название функции. Нажмите дисплейную клавишу **OK**.

или:

- ▶ Введите цифру, указанную перед функцией в обзоре меню (стр. 26).

Открывается соответствующее подменю (меню следующего уровня).

Подменю

Функции подменю выводятся на дисплей в виде списка.

Вызов функции:

- ▶ Нажимая управляющую клавишу  выберите нужную функцию и нажмите дисплейную клавишу **OK**.

или:

- ▶ Введите комбинацию цифр, указанную перед функцией в обзоре меню (стр. 26).

Если один раз нажать и **быстро отпустить** клавишу отбой , то осуществляется возврат в предыдущее меню или прерывание процедуры.

Исправление неправильного ввода

С помощью управляющей клавиши перейдите к неправильному символу. После этого вы можете:

- ◆ Удалить символы слева от курсора с помощью дисплейной клавиши **<C**.
- ◆ Добавить символы слева от курсора.
- ◆ Заменить мигающие символы при вводе времени, даты, IP-адреса и т. д.

Подробные примеры используемых обозначений, ввод данных с помощью меню и многострочный ввод описаны в приложении на стр. 177.

Интернет телефония через Gigaset.net

С помощью службы **Gigaset.net** вы можете устанавливать бесплатные соединения через интернет **непосредственно** с другими пользователями Gigaset.net – не создавая учетную запись у провайдера интернет-телефонии и не выполняя дополнительных настроек. Для этого достаточно подключить телефон к сети электропитания и к интернету и зарегистрироваться с выбранным именем в онлайн-номерном справочнике Gigaset.net (стр. 21/стр. 46).

Gigaset.net - это сервис интернет-телефонии фирмы Siemens Home and Office Communication Devices GmbH und Co KG, которым могут пользоваться все владельцы телефонов Gigaset VoIP.

Вы можете **бесплатно** устанавливать соединения с другими пользователями Gigaset.net, т. е. кроме оплаты услуг вашего интернет-провайдера дополнительные затраты на телефонную связь не требуются. Входящие/исходящие соединения с другими сетями невозможны.

Каждому телефону Gigaset VoIP при поставке уже назначен телефонный номер Gigaset.net (стр. 172).

Все зарегистрированные абоненты включены в телефонный справочник Gigaset.net, к которому вы имеете доступ.

В Gigaset.net есть служба **12341#9** (английский) эхо, с помощью которой можно проверить соединение интернет-телефонии.

После воспроизведения объявления служба эхо передает обратно принятые от вас голосовые данные.

Отказ от ответственности

Служба Gigaset.net бесплатно предоставляется фирмой Siemens Home and Office Communication GmbH & Co KG без гарантий и ответственности за доступность услуги. Предоставление услуги может быть прекращено в любое время с предварительным извещением за три месяца.

Рекомендация:

Если вы не используете соединения через Gigaset.net в течение шести недель, ваша учетная запись автоматически деактивируется. Вы не сможете принимать входящие вызовы через Gigaset.net.

Учетная запись снова активизируется:

- если вы выполните поиск в телефонном справочнике Gigaset.net или
- установите соединение через Gigaset.net (наберете номер с #9 на конце) или
- активизируете Gigaset.net через веб-интерфейс (стр. 139)

Поиск абонентов в телефонном справочнике Gigaset.net

Переносной телефон находится в режиме готовности.





Удерживайте нажатой.



Если необходимо, выберите Gigaset.net из списка доступных онлайн-овых телефонных справочников и нажмите дисплейную клавишу **OK**.

или:

- ▶ Вызовите телефонный справочник с помощью управляющей клавиши .
- ▶ Выберите запись телефонного справочника Gigaset.net и нажмите клавишу соединения . Устанавливается соединение с телефонным справочником Gigaset.net.

Рекомендация:

- Запись телефонного справочника Gigaset.net передается в переносной телефон при его регистрации на базовом блоке. Условием этого является способность переносного телефона передавать и принимать записи телефонного справочника.
- Соединения с телефонным справочником Gigaset.net всегда **бесплатны**.
- Также вы можете открыть телефонный справочник Gigaset.net, набрав номер **1188#9** (абонентский номер телефонного справочника Gigaset.net) и нажав клавишу соединения .

Если установить соединение с телефонным справочником Gigaset.net не удастся, на дисплей выводится соответствующее сообщение и переносной телефон возвращается в режим готовности.

После установления соединения предлагается ввести имя для поиска.

Поиск имени:

Введите имя или часть имени (максимум 25 символов).

Выбор

Нажмите дисплейную клавишу

Начать поиск

Выберите и нажмите дисплейную клавишу **OK**.

Если поиск завершится успешно, на дисплей будет выведен вписок всех имен, начинающихся с введенной последовательности символов.

Пример:

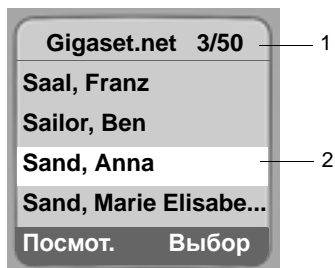

1. 3/50: Текущий номер/количество результатов поиска
2. Имя записи, возможно, сокращенное

С помощью управляющей клавиши  вы можете листать список результатов поиска.

Если подходящие записи **не** найдены, выводится соответствующее сообщение. Вы можете:

- ▶ Нажать дисплейную клавишу **Новый** для начала нового поиска.



или

- ▶ Нажать дисплейную клавишу **Измен.** для изменения критериев поиска. Выводится введенное ранее имя, которое можно изменить.

Если в телефонном справочнике Gigaset.net **слишком много подходящих** записей, то вместо списка результатов выводится сообщение **Слишком много записей найдено**.

- ▶ Нажмите дисплейную клавишу **Улучшен.** для начала более подробного поиска. Выводится введенное ранее имя, которое можно изменить/дополнить.

Вызов абонента

  Выберите запись из списка результатов и нажмите клавишу соединения.

Просмотр номера абонента

 Выберите запись из списка результатов.

Посмот. Нажмите дисплейную клавишу

На дисплей выводится номер Gigaset.net и имя абонента, имя может выводиться на нескольких строчках.

Рекомендация:

- Соединения с Gigaset.net всегда устанавливаются через интернет. Независимо от того, какой стандартный канал связи выбран в вашем телефоне. Нажатие и быстрое отпускание или удерживание нажатой клавиши соединения  или добавление в конце номера символа "*" не влияют на набор.
- Вы можете открыть телефонный справочник Gigaset.net и установить соединение, даже если вашего собственного имени нет в телефонном справочнике Gigaset.net.

Использование других функций

Условие: На дисплей выведен список результатов поиска.

 (выберите запись) → **Выбор**

С помощью управляющей клавиши  вы можете выбрать следующие функции:

Добавить запись

Копирование номера телефонный справочник переносного телефона. Номер и имя (возможно сокращенное до макс. 16 символов) копируются в телефонный справочник.

- ▶ Изменение и сохранение записи (стр. 52).

На дисплей снова выводится список результатов поиска.

Новый поиск

Поиск другого имени (стр. 44).

Личные данные

См. „Ввод, изменение или удаление собственной записи ,“ на стр. 46.

Рекомендация:

При наборе номера Gigaset.net из локального телефонного справочника соединение автоматически устанавливается через Gigaset.net (интернет).

Ввод, изменение или удаление собственной записи ,

Вы можете:

- ◆ Изменить имя вашей записи в телефонном справочнике Gigaset.net
- ◆ Удалить ваше имя из телефонного справочника Gigaset.net
- ◆ Ввести имя в телефонный справочник, если при подготовке телефона к работе вы не ввели имя (стр. 21).

Посмотреть собственную запись

Установлено соединение с телефонным справочником Gigaset.net:

▶ **Выбор** → **Личные данные** выберите и нажмите дисплейную клавишу **OK**.

На дисплей выводятся ваш номер Gigaset.net и введенное имя.

Ввод/изменение имени

Измен.

Нажмите дисплейную клавишу



Измените имя или введите новое имя (макс. 25 символов) и нажмите дисплейную клавишу **OK**.

С помощью дисплейной клавиши **CS** вы можете удалить имя.

Если записи с таким именем еще нет в телефонном справочнике Gigaset.net, то имя сохраняется. На дисплей выводится соответствующее сообщение. Переносной телефон переключается в режим готовности.

Если запись с таким именем уже существует или имя содержит недопустимые символы, выводится предложение ввести имя еще раз.

Рекомендация:

При удалении имени ваша запись удаляется из телефонного справочника. Вы становитесь "невидимы" для других абонентов Gigaset.net. Однако вы по-прежнему доступны по вашему номеру Gigaset.net. Просмотр номера - см. стр. 172.

Вызов абонента Gigaset.net

Вы можете вызвать абонента Gigaset.net непосредственно из телефонного справочника (см. выше) или с помощью его номера Gigaset.net:



Введите номер Gigaset.net (включая #9) или выберите номер из телефонного справочника переносного телефона.



Нажмите клавишу соединения.

Все номера, оканчивающиеся на #9 набираются через Gigaset.net.

Функций телефонной сети

Функций телефонной сети - это функции, которые вам предоставляет ваша телефонная компания или провайдер интернет-телефонии.

Анонимные вызовы - подавление индикации абонентского номера

Вы можете отключить передачу вашего абонентского номера (CLIR = Calling Line Identification Restriction - ограничение идентификации вызывающего абонента). Ваш номер не будет выводиться на дисплей телефона вызываемого абонента. Ваши вызовы будут анонимны.

Условия:

- ◆ Анонимные вызовы через интернет возможны только в том случае, если провайдер интернет-телефонии поддерживает функцию „анонимные вызовы“. Возможно эту функцию нужно включать отдельно.

Включение/выключение функции „анонимные вызовы“ для всех вызовов

Вы можете включить или отключить функцию подавления индикации абонентского номера для всех соединений (через сеть общего пользования и через интернет).

При включении функции индикация номера отключается как для вызовов через сеть общего пользования, так и через интернет. Функция подавления индикации абонентского номера включается для всех переносных телефонов.

 → Сетев.услуги

Всегда аноним.

Выберите и нажмите дисплейную клавишу **OK** () = вкл).

Если функция **Всегда аноним**. включена, в режиме готовности на дисплей переносного телефона выводится надпись **Отказ в номере**.

Включение/выключение функции „анонимные вызовы“ для следующего вызова

Вы можете изменить настройку функции подавления индикации абонентского номера для следующего вызова.

 → Сетев.услуги → Следующий вызов

анонимно:

Выберите **Да / Нет** для включения/выключения функции подавления индикации абонентского номер и нажмите дисплейную клавишу **Набор**.



Введите номер, если необходимо, с кодом линии.

Отправ.

Нажмите дисплейную клавишу. Осуществляется набор номера. Если вы не ввели код линии, соединение устанавливается через стандартный канал связи.

Другие сетевые функции интернет-телефонии

Следующие функции вы можете использовать для вызовов через интернет.

Настройки для всех вызовов

Общее переключение вызовов

Условие: Провайдер интернет-телефонии поддерживает переключение вызовов.

 → Сетев.услуги → VoIP → Перекл.вызова

На дисплей выводится список сконфигурированных и активизированных номеров интернет-телефонии и номер Gigaset.net вашего телефона. Номера, для которых включено переключение вызовов отмечены символом .

- ▶ Выберите номер для которого вы хотите включить или отключить переключение вызовов и нажмите дисплейную клавишу **OK**.
- ▶ Многострочный ввод:

Когда

Выберите **Все вызовы** / **Есл.неотв** / **Есл.занят**.

Ном.

Нажмите дисплейную клавишу **Измен.**. Введите абонентский номер, на который должны переключаться вызовы и нажмите дисплейную клавишу **Сохран.**

При переключении вызовов, поступающих на ваш номер интернет-телефонии, вы можете ввести номер телефонной сети общего пользования, номер интернет-телефонии или номер сети мобильной связи.

При переключении вызовов, поступающих на ваш номер Gigaset.net вы должны ввести другой номер Gigaset.net.

Статус

Включения/выключение переключения вызовов

- ▶ Нажмите дисплейную клавишу **Сохран.**

Обратите внимание на то, что при переключении вызовов на ваш номер интернет-телефонии возможна дополнительная тарификация. Узнайте у вашего провайдера интернет-телефонии.

Включение/выключение сигнализации второго вызова

Условие: В телефоне разрешены два параллельных интернет-соединения (см. Разрешить только 1 вызов VoIP на стр. 141).

При включении сигнализации второго вызова вызывающий абонент интернет-телефонии слышит сигнал "свободно", если вы уже ведете разговор по этой линии интернет-телефонии. Этот вызов сигнализируется акустически и на дисплее переносного телефона.

Вызовы по сети общего пользования не сигнализируются как второй вызов. Они сигнализируются на другом зарегистрированном переносном телефоне, для которого номером входящей связи назначен номер телефонной сети общего пользования. Если другого переносного телефона нет, вызывающий абонент слышит сигнал "занято".

Прием/отклонение второго вызова - см. стр. 50.

 → Сетев.услуги → VoIP → Второй вызов

Статус Включение/выключение.

▶ Нажмите дисплейную клавишу **Сохран.**

Рекомендация:

Настройка действует для всех номеров интернет-телефонии.

Функции во время соединения

Условие: В телефоне разрешены два параллельных интернет-соединения (см.Разрешить только 1 вызов VoIP на стр. 141).

Наведение справки

Во время соединения:

Обр.выз Нажмите дисплейную клавишу





Введите номер или выберите его из телефонного справочника и нажмите и **быстро отпустите/удерживайте нажатой** клавишу соединения .

Номер должен набираться через сеть интернет-телефонии.

Рекомендация:

Набранный для наведения справки номер через несколько секунд сохраняется с списке повторного набора.

После того, как абонент ответит, вы можете выбрать:

- ◆ Попеременный разговор по двум линиям:
 - ▶ Нажимайте управляющую клавишу  для переключениями между соединениями.
 - ▶ Завершение разговора с текущим абонентом: **Выбор** Разъедин.текущ..
- ◆ Конференц-связь:
 - ▶ Разговор с обоими абонентами: Нажмите дисплейную клавишу **Конфер.**
 - ▶ Конференц-связь (попеременный разговор по двум линиям). Нажмите дисплейную клавишу **Одиноч.**
 - ▶ Завершение соединений с обоими абонентами: Нажмите клавишу отбой .
- ◆ Переключение (зависит от провайдера):

Условие: Вы попеременно говорите по двум линиям и сами установили соединение с активным абонентом.

▶ Для соединения двух абонентов: **Выбор** Переключ.вызова

Если переключение выполнено успешно, на дисплей выводится соответствующее сообщение. После этого переносной телефон переключается в режим готовности.

Прием второго вызова

Условие: Включена функция сигнализация второго вызова (стр. 48).

Прием Нажмите дисплейную клавишу

Вы можете попеременно говорить с двумя абонентами или организовать конференц-связь.

Рекомендация:

- Если первое соединение было внутренним, то оно прерывается.
- Второй внутренний вызов сигнализируется на дисплее. Вы можете снова принять или отклонить внутренний вызов.

Использование телефонного справочника и других списков

В телефоне имеются:

- ◆ телефонный справочник
- ◆ список телефонных компаний
- ◆ онлайн-телефонный справочник
- ◆ список повторного набора
- ◆ списки контактов SMS электронной почты и мгновенных сообщений
- ◆ список позвонивших

В телефонном справочнике и списке телефонных компаний можно сохранить в общей сложности до 250 записей. (количество зависит от размера отдельных записей).

Телефонный справочник и список телефонных компаний настраиваются индивидуально для переносного телефона. Однако вы можете пересылать списки/отдельные записи на другой переносной телефон (стр. 55).

Телефонный справочник и список телефонных компаний

Рекомендация:

Вы можете назначать абонентские номера из телефонного справочника или списка телефонных компаний клавишам для сокращенного набора (стр. 54).

Телефонный справочник

В телефонном справочнике можно сохранять имена и номера абонентов.

- ▶ Для вызова телефонного справочника в режиме готовности нажмите управляющую клавишу .

Размер записей

Номер: максимум 32 цифры

Имя: максимум 16 символов

Рекомендация:

Некоторые провайдеры интернет-телефонии при вызовах в телефонную сеть общего пользования не поддерживают местные соединения. В этом случае вводите в телефонный справочник номера телефонной сети общего пользования с кодом города. Также с помощью веб-интерфейса мы можете задать код предварительного набора, который будет автоматически добавляться при вызовах интернет-телефонии перед всеми номерами без кода города (стр. 148).

Список телефонных компаний

В **списке телефонных компаний** можно сохранять номера телефонных компаний, которые будут набираться перед абонентским номерами при вызовах по телефонной сети общего пользования.

- ▶ Для вызова списка телефонных компаний нажмите в режиме готовности клавишу .

Размер записей

Номер: максимум 32 цифры
Имя: максимум 16 символов

Сохранение абонентских номеров в телефонном справочнике

 → Новая запись

- ▶ Многострочный ввод:

Номер

Введите номер.

Имя

Введите имя.

Быстрый набор:

Выберите цифровую клавишу для быстрого набора.

- ▶ Сохраните изменения.

Рекомендация:

- Ввод IP-адресов описан на стр. 33.
- Если номер всегда должен набираться по определенной линии, вы можете добавить к номеру код линии (стр. 32).
- Если в конце номера добавить звездочку (*), то этот номер будет набираться через нестандартное соединение (стр. 113), даже если нажать и быстро отпустить клавишу соединения . При условии, что для номера не задано правило набора (стр. 149).
- С помощью веб-интерфейса вы можете сохранить телефонный справочник в файл на вашем компьютере, обработать его там, а затем снова загрузить в переносной телефон (стр. 158). Также вы можете скопировать контакты Outlook в телефонный справочник переносного телефона.

Сохранение абонентских номеров в списке телефонных компаний

 → Новая запись

- ▶ Многострочный ввод:

Номер:

Введите номер.

Имя:

Введите имя.

Порядок сортировки записей телефонного справочника

Записи телефонного справочника сортируются по алфавиту. Записи, начинающиеся с пробела и с цифр, выводятся в начале списка. Полный порядок сортировки:



1. Пробел.
2. Цифры (0–9).
3. Буквы (в алфавитном порядке).
4. Остальные символы.

Для обхода сортировки по алфавиту вы можете ввести перед именем пробел или цифру. Такие записи перемещаются в начало телефонного справочника. Начинающиеся со звездочки мена выводятся в конце телефонного справочника.

Выбор записи телефонного справочника/списка телефонных компаний

 /  Вызовите телефонный справочник или список телефонных компаний.

Вы можете:

- ◆ Выбрать нужную запись, листая список с помощью управляющей клавиши .
- ◆ Ввести первую букву имени и перейти к нужной записи с помощью управляющей клавиши .

Набор номера с использованием телефонного справочника/списка телефонных компаний

 /  →  (выберите запись; стр. 53)

 Нажмите или быстро отпустите/удерживайте нажатой клавишу соединения. Номер набирается по выбранной линии (стр. 31).

Рекомендация:

IP-адреса можно набирать только через линию интернет-телефонии.

Управление записями телефонного справочника/списка телефонных компаний

 /  →  (выберите запись; стр. 53)

Просмотр записи

Посмот. Нажмите дисплейную клавишу Запись выводится на дисплей. Для возврата к списку нажмите дисплейную клавишу **OK**.

Изменение записи

Посмот. **Измен.**

Нажмите дисплейные клавиши одну за другой.

- ▶ Внесите и сохраните изменения.



Использование других функций

 /  →  (выберите запись; стр. 53)

Выбор Вызовите меню.

С помощью управляющей клавиши  вы можете выбрать следующие функции:

Используй.номер

Вы можете изменить или дополнить номер, а затем набрать его (нажмите клавишу соединения ), или сохранить его как новую запись - для этого после вывода на дисплей номера нажмите дисплейную клавишу  .

Измен.запись

Изменение выбранной записи.

Удалить запись

Удаление выбранной записи.

Запись как VIP(только телефонный справочник)

Записи телефонного справочника можно назначить статус **VIP** выбрать для нее специальную мелодию звонка. Выбранная мелодия будет звучать при поступлении вызова от этого абонента.

Условие: передается номер вызывающего абонента (стр. 35).

Перед.запись

Передача отдельной записи в другой переносной телефон (стр. 55).

Удал. список

Удаление **всех** записей телефонного справочника или списка телефонных компаний.

Перед. список

Передача всего списка в другой переносной телефон (стр. 55).

Свобод.память

Вывод информации о свободной памяти для хранения записей телефонного справочника и списка телефонных компаний.

Сокращенный набор

Назначение абонентских номеров цифровым клавишам переносного телефона - см. стр. 52.

► Нажмите и **удерживайте нажатой** соответствующую клавишу сокращенного набор.

Если в телефонном справочнике в конце номера добавлен код линии (например, #1), то номер будет набираться через соответствующую суффиксу линии (стр. 132).

Если в конце номера сохранен только символ решетка (#), то номер будет набираться через стандартную линию.



Если в конце номера сохранена звездочка (*), то номер будет набираться через стандартную линию (стр. 113).

Если вы не ввели код линии, номер будет набираться через стандартную линию.
Исключение: Для номер задано правило набора (стр. 149).

Передача телефонного справочника/списка телефонных компаний в другой переносной телефон

Условия:

- ◆ Принимающий и передающий переносной телефон зарегистрированы на одном базовом блоке.
- ◆ Другой переносной телефон должен поддерживать функцию приема и передачи записей телефонного справочника.

 /  →  (выберите запись; стр. 53) → **Выбор** → Перед.запись / Перед. список

 Выберите внутренний номер переносного телефона и нажмите дисплейную клавишу **OK**.

Успешная передача данных подтверждается специальным сообщением и сигналом подтверждения на принимающем переносном телефоне.

Вы можете передать одну за другой несколько записей, нажав после вывода запроса **Отправить следу- ющую запись?** дисплейную клавишу **Да**.

Обратите внимание:

- ◆ Записи с одинаковыми абонентскими номерами не перезаписываются в принимающем телефоне.
- ◆ Передача прерывается, если телефон зазвонит или если будет заполнена память принимающего телефона.

Запись в телефонный справочник выведенного на дисплей номера

Вы можете сохранить в телефонном справочнике абонентский номер, который выводится на дисплей при просмотре списков, например, списка позвонивших или списка повторного набора, в SMS или во время разговора.

На дисплей выведен абонентский номер.

Выбор → **Ном.в тел.справ.**



или:

 Нажмите дисплейную клавишу.

▶ Дополните запись - см. стр. 52.

Использование номера из телефонного справочника

При использовании многих функций вы можете вызвать телефонный справочник, чтобы скопировать из него номер. Переносной телефон не должен находиться в режиме готовности.

▶ Вызовите телефонный справочник с помощью управляющей клавиши  или дисплейной клавиши  или опции **Выбор** **Тел.справочник**.

 Выберите запись (стр. 53).

Использование онлайнного телефонного справочника

Вы можете использовать онлайнный телефонный справочник (например, „желтые страницы“), если эта функция поддерживается вашим провайдером услуг интернет-телефонии.

С помощью веб-интерфейса вы можете задать, какой онлайнный телефонный справочник вы хотите использовать (стр. 156).

Отказ от ответственности

Фирмой Siemens Home and Office Communication GmbH & Co KG не несет ответственности за доступность этой услуги. Предоставление этой услуги может быть прекращено в любое время.

Вызов онлайнного телефонного справочника

Условие: Переносной телефон находится в режиме готовности и одна линия интернет-телефонии свободна.



Удерживайте нажатой. Вызов списка доступных онлайнных телефонных справочников. Выводятся названия справочников, определяемые провайдером.



Выберите телефонный справочник из списка и нажмите дисплейную клавишу **OK**.

или:

В локальном телефонном справочнике зарегистрированного переносного телефона вы найдете записи **Интеракт. ТС**, **Yellow Pages** для вызова онлайнных телефонных справочников. С помощью этих записей вы можете вызвать настроенные в телефонные онлайнные телефонные справочники (стр. 156).

- ▶ Вызовите телефонный справочник с помощью управляющей клавиши
- ▶ Выберите **Интеракт. ТС** для вызова онлайнного телефонного справочника или **Yellow Pages** для вызова справочника "желтые страницы" и нажмите клавишу соединения

Устанавливается соединение с онлайнным телефонным справочником или справочником "желтые страницы".

Рекомендация:

- Записи телефонного справочника **Интеракт. ТС / Yellow Pages** передаются в переносной телефон при его регистрации на базовом блоке (стр. 95). Условие: Переносной телефон должен поддерживать функцию приема и передачи записей телефонного справочника.
 - Также соединение с онлайнным телефонным справочником можно установить следующим способом:
 - ▶ В режиме готовности наберите номер 1#91 и нажмите клавишу соединения
 - ▶ Для соединения со справочником "желтые страницы" наберите номер 2#91.
 - ▶ Для соединения с телефонным справочником Gigaset.net наберите 1188#9.
- Соединения с онлайнным телефонным справочником всегда бесплатны.

Поиск записи

Условие: Вы открыли онлайнный телефонный справочник/справочник "желтые страницы"

▶ Многострочный ввод:

Фамилия: (Онлайнный телефонный справочник /

Категория/Имя: (справочник "желтые страницы")

Введите имя или часть имени или название раздела (максимум 30 символов).

Город: Введите название города, в котором живет разыскиваемый абонент.

Номер: Введите номер (максимум 30 символов).

▶ Нажмите дисплейную клавишу **Поиск** для начала поиска.

Вы должны ввести данные либо в поля **Фамилия:** или **Категория/Имя:** и в **Город:** либо в поле **Номер**. Поиск по номерам возможен только в том случае, если выбранный онлайнный телефонный справочник поддерживает эту функцию. Ввод текста см. стр. 180.

Если существует несколько городов с таким названием, выводится список найденных городов:



Выберите город.

С помощью дисплейной клавиши **Посмот.** можно посмотреть подробную информацию о выбранном городе.

Если подходящий город не найден: Нажмите дисплейную клавишу **Измен.** для изменения критериев поиска. Данные полей **Категория/Имя** и **Город** можно изменить.

OK Нажмите дисплейную клавишу для продолжения поиска.

Если удовлетворяющий критериям поиска абонент не найден, выводится соответствующее сообщение. Вы можете:

▶ Нажать дисплейную клавишу **Новый** для начала нового поиска.

или

▶ Нажать дисплейную клавишу **Измен.** для изменения критериев поиска. Данные полей имя и город можно изменить.

Если список результатов слишком велик, результат поиска не выводится. На дисплей выводится соответствующее сообщение.

▶ Нажмите дисплейную клавишу **Улучшен.** для начала более подробного поиска (стр. 59).

или

▶ Зависит от провайдера: Если на дисплей выводится количество результатов поиска, вы можете посмотреть список результатов. Нажмите дисплейную клавишу **Посмот.**

Результаты поиска (список результатов)

Результаты поиска выводятся на дисплей в виде списка. Пример:

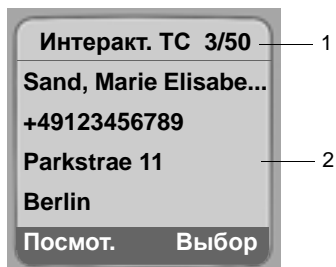

1. 2/50: текущий номер/количество результатов поиска (если количество результатов >99, то выводится только текущий номер)
2. Четыре строки с именем, разделом, телефонным номером и адресом абонента (возможно, сокращенным)

Вы можете:

- ▶ С помощью управляющей клавиши вы можете листать список результатов поиска.
- ▶ Нажмите дисплейную клавишу **Посмот.** Выводится вся информация записи (имя, раздел, адрес, телефонный номер) без сокращений. С помощью управляющей клавиши вы можете листать запись.

С помощью дисплейной клавиши **Выбор** можно вызвать дополнительные функции:

Расширенный поиск

Уточнение критериев поиска и ограничение списка результатов (стр. 59).

Новый поиск

Начало нового поиска.

Ном.в тел.справ.

Копирование телефонного номера записи в телефонный справочник (стр. 55). Фамилия копируется в поле имени телефонного справочника.

Вызов абонента

Условие: На дисплей выведен список результатов поиска.

- ▶ Выберите запись и нажмите клавишу соединения .

Если запись содержит только один номер, осуществляется набор этого номера.

Если запись содержит несколько номеров, на дисплей выводится список номеров.

- ▶ Выберите номер с помощью управляющей клавиши и нажмите клавишу соединения еще раз.

Начало подробного поиска

С помощью подробного поиска вы можете сократить количество результатов предыдущего поиска, задав дополнительные критерии поиска (имя и/или улицу).

Условие: На дисплей выведены результаты поиска (список результатов с несколькими записями или сообщение о слишком большом количестве результатов поиска).

Улучшен. Нажмите дисплейную клавишу

или

Выбор → **Расширенный поиск**

Выберите и нажмите дисплейную клавишу **OK**.

Поля заполняются критериями предыдущего поиска.

Фамилия: (Онлайновый телефонный справочник /

Категория/Имя: (справочник "желтые страницы")

Если необходимо измените имя/раздел или дополните сокращенное название.

Город: Если необходимо, измените название города.

Улица: Если необходимо, введите название улицы (максимум 30 символов).

Имя: (только онлайновый телефонный справочник)

Введите, если необходимо (максимум 30 символов).

Поиск Нажмите дисплейную клавишу для начала подробного поиска.

Список повторного набора

В список повторного набора включаются 20 последних номеров, набранных на переносном телефоне (максимум 32 цифры). Если номер записан в телефонный справочник или список телефонных компаний, то выводится соответствующее имя.

Набор номера из списка повторного набора

 Нажмите **и быстро отпустите** клавишу соединения.

 Выберите запись.

 Нажмите или быстро отпустите/удерживайте нажатой клавишу соединения. Номер набирается по выбранной линии (стр. 31).

Если на дисплей выведено имя, вы можете посмотреть соответствующий абонентский номер, нажав дисплейную клавишу **Посмотр.**

Управление записями списка повторного набора

 Нажмите **и быстро отпустите** клавишу соединения.

 Выберите запись.

Выбор Вызовите меню.

Вызов списков с помощью клавиши сообщений

С помощью управляющей клавиши  вы можете выбрать следующие функции:

Использ.номер

(как в телефонном справочнике - стр. 54)

Ном.в тел.справ.

Копирование записи в телефонный справочник (стр. 55).

Удалить запись

Удаление выбранной записи.

Удал. список

Удаление всего списка.

Вызов списков с помощью клавиши сообщений

С помощью клавиши сообщений  можно вызвать следующие списки:

◆ Список автоответчика телефонной сети, см. стр. 93

Для каждого автоответчика телефонной сети выводится собственный список.

Условие: Номер автоответчика сохранен на базовом блоке, автоответчик включен (стр. 91/стр. 152) соответствующий номер сети интернет-телефонии/сети общего пользования назначен переносному телефону как номер входящей связи.

◆ Список SMS, см. стр. 69

Если сконфигурировано **несколько** почтовых ящиков (стр. 72), то на дисплее выводится список этих ящиков.

◆ Список входящей электронной почты, см. стр. 78

Этот список выводится, только если в вашем почтовом ящике на сервер есть новые письма.

◆ список позвонивших

◆ Список мгновенных сообщений - см. стр. 87

Этот список выводится только на переносном телефоне, работающим в режиме онлайн.

Когда в одном из списков появляется **новая запись**, звучит предупредительный сигнал. Мигает клавиша сообщений  (гаснет после нажатия клавиши). В режиме готовности новые сообщения сигнализируются символами на дисплее:

Символ **Новое сообщение...**

... на вашем автоответчике телефонной сети

... в списке позвонивших

... в списке SMS, электронной почты и мгновенных сообщений

Под символом указывается количество новых сообщений.

Выбор списка

После нажатия клавиши сообщений  на дисплей выводятся только те списки, в которых имеются сообщения и список автоответчика телефонной сети **СетьАО**

Списки с новыми записями выводятся в начале списка и выделяются жирным шрифтом. В скобках указывается количество новых сообщений.

Если в списке нет новых сообщений, то указывается количество старых сообщений. Исключение: Для автоответчика телефонной сети **СетьАО** ... указывается (0).

Пример:

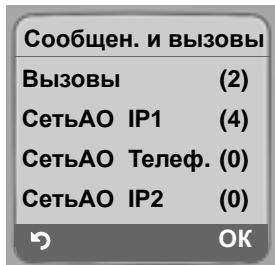

- ▶ Выберите список с помощью управляющей клавиши  и нажмите дисплейную клавишу **OK**.

Список позвонивших

Условие: Передается номер вызывающего абонента (CLIP - стр. 35).

В зависимости от настройки в списке позвонивших выводятся

- ◆ пропущенные вызовы
- ◆ принятые вызовы (отмеченные символом )

В списке сохраняются номера 30 последних вызовов.

Если имеется несколько пропущенных вызовов с одного номера, то сохраняется только последний вызов. В скобках указывается количество вызовов с этого номера.

Если имеется несколько принятых вызовов с одного номера, то сохраняются все вызовы.

Рекомендация:

В списке позвонивших сохраняются только вызовы по номеру входящей связи, назначенному переносному телефону (стр. 144).

Если номер входящей связи не назначен, все вызовы сохраняются в списках позвонивших всех переносных телефонов.

Настройка списка позвонивших

 → Настройки → Базовый блок → Тип списка

Пропущ.выз / Все вызовы

Выберите и нажмите дисплейную клавишу **OK** ( = вкл).



Нажмите и **удерживайте нажатой** клавишу отбой (возврат в режим готовности)

При изменении настройки записи в списке позвонивших сохраняются.

Записи списка позвонивших

Новые сообщения выводятся в начале списка.

Пример записи из списка:



- ◆ Название списка в заголовке: Пропущ.выз, Все вызовы
- ◆ Статус записи
Жирный шрифт: новая запись
- ◆ Номер или имя вызывающего абонента
Вы можете скопировать абонентский номер в телефонный справочник (стр. 55).
- ◆ Дата и время поступления вызова (если выполнена соответствующая настройка - стр. 13)
- ◆ Тип записи:
 - принятые вызовы (✓)
 - пропущенные вызовы

Управление записями списка позвонивших

При нажатии дисплейной клавиши **Удал.** удаляется выбранная запись.

При нажатии дисплейной клавиши **Выбор** вы можете выбрать другие функции с помощью управляющей клавиши (⇩).

Ном.в тел.справ.

Копирование номера в телефонный справочник.

Информация



Если для вызова интернет-телефонии принят и сохранен адрес (URI), он выводится на дисплей. Соединение с этим адресом осуществляется при нажатии клавиши соединения (↗). Адреса (URI) не сохраняются с списке повторного набора.

Удал. список

Удаление всего списка.

После выхода из списка позвонивших всем записям присваивается статус „старая“, т. е. при следующем просмотре списка эти записи не выделяются жирным шрифтом.

Набор номера из списка позвонивших

-  → Вызовы (2) / Автоответ. (1)
-  Выберите запись.
-  Нажмите или быстро отпустите/удерживайте нажатой клавишу соединения. Номер набирается по выбранной линии (стр. 31).

Сокращение расходов на телефонную связь



Старайтесь использовать интернет-телефонию, как самый экономичный способ соединений.

Для вызовов абонентов сетей общего пользования и сетей мобильной связи вы также можете использовать функции контроля стоимости вашего телефона. Создайте учетные записи у разных провайдеров интернет-телефонии, предлагающих самые выгодные тарифы на соединения с абонентами других сетей. В настройках телефона можно задать, например, набор определенных местных, национальных или мобильных кодов через соединение интернет-телефонии с самым выгодным тарифом **Планы набора номера**, стр. 149). Также вы можете выбрать линию интернет-телефонии, через которую будет устанавливаться соединение непосредственно при наборе (с помощью кода линии -стр. 32).

Если вы устанавливаете соединение через сеть общего пользования, вы можете выбрать телефонную компанию, предлагающую самые выгодные тарифы (Call-by-Call). Номера телефонных компаний сохраняются в списке телефонных компаний.



Объединение номера телефонной компании с абонентским номером

При вызовах через телефонную сеть общего пользования вы можете настроить добавление номера телефонной компании перед абонентским номером (объединение номеров).

-  Вызовите список телефонных компаний.
-  Выберите запись (номер телефонной компании).
- Выбор**  Нажмите дисплейную клавишу

Использ.номер

Выберите и нажмите дисплейную клавишу **OK**.

-   Введите абонентский номер или выберите номер из телефонного справочника (стр. 55).
-  Нажмите клавишу соединения (быстро отпустите/удерживайте нажатой), чтобы номер был набран через телефонную сеть общего пользования. Набираются оба номера.

Рекомендация:

Для набора объединенных номеров через сеть общего пользования вы можете создать соответствующие правила набора для номеров телефонных компаний (стр. 149). Также при наборе вы можете добавить к номеру код линии #0 (для телефонной сети общего пользования).

Индикация продолжительности соединения

Для всех соединений через сеть общего пользования или через интернет на дисплей выводится информация о продолжительности соединения

- ◆ во время соединения,
- ◆ в течение 3 секунд после завершения соединения, если вы не устанавливаете переносной телефон в зарядную подставку.

Рекомендация:

Фактическая продолжительность соединения может отличаться от выводимой на дисплей на несколько секунд.

SMS (текстовые сообщения)

Текстовые сообщения SMS можно передавать и принимать только по сети общего пользования.

При передаче SMS базовый блок автоматически устанавливает соединение по телефонной сети общего пользования.

При поставке телефон настроен так, что вы можете немедленно начать передавать сообщения SMS.

Условия:

- ◆ Для вашей телефонной линии сети общего пользования включена функция передачи абонентского номера.
- ◆ Ваша телефонная компания поддерживает передачу SMS (необходимую информацию вы можете получить в вашей телефонной компании).
- ◆ Вы заказали в вашей телефонной компании услуги передачи и приема сообщений SMS.

Обмен сообщениями SMS осуществляется через SMS-центр телефонной компании. Вы должны сохранить в телефоне номер сервисного центра, через который будет осуществляться прием и отправка SMS. Вы можете принимать сообщения из **каждого** введенного в телефон SMS-центра при условии, что вы зарегистрированы в соответствующем SMS-центре для приема сообщений.

Отправка сообщений SMS осуществляется через **SMS-центр**, настроенный как **центр отправки**. Однако, для отправки текущего сообщения вы можете выбрать любой другой SMS-центр (стр. 74).

Если SMS-центр не настроен, то раздел меню SMS состоит только из пункта **Настройки**. Вы должны ввести SMS-центр (стр. 74).

Советы по вводу сообщений SMS приведены в приложении (стр. 180).

Правила

- ◆ Максимальная длина сообщения SMS - 612 символа.
- ◆ Если длина сообщения больше 160 символов, то сообщение разбивается на несколько **частей** (максимум четыре сообщения SMS по 152 или 153 символа в зависимости от страны и формата разбиения).
При вводе сообщения SMS в правой части верхней строки выводится следующая информация (пример):

The diagram shows a grey rectangular input field containing the text 'SMS 596(1)'. To the right of the field, there are two horizontal lines. The top line is labeled '1' and extends to the right edge of the field. The bottom line is labeled '2' and extends to the right edge of the field. A vertical line connects the two horizontal lines at the position of the opening parenthesis in '596(1)', indicating that the number '1' represents the number of characters remaining and the number '2' represents the number of messages remaining.

1 Максимальное количество символов, которое еще можно ввести.

2 Количество сообщений SMS, на которые будет разбит уже введенный текст.

Обратите внимание на то, что при разбиении сообщения SMS на части как правило увеличивается его стоимость.

Обратите внимание:

- ◆ Если ваш телефон подключен к офисной АТС - см. стр. 76.
- ◆ Для приема сообщений вы должны зарегистрировать эту услугу в телефонной компании.

Регистрация с помощью помощника регистрации

При первом вызове меню  → **Сообщения** → **SMS** выводится запрос, хотите ли вы автоматически зарегистрироваться во всех сохраненных SMS-центрах (см. стр. 74). Подтвердите запрос, нажав дисплейную клавишу **Да**. После этого вы сможете получать сообщения SMS из всех сохраненных SMS-центров.

При выборе опции **Нет** автоматическая регистрация прерывается. В дальнейшем вы можете вызвать автоматическую регистрацию с помощью меню:

Условие: Введены SMS-центры.

 → **Сообщения** → **SMS** → **Настройки** → **Подпис.на SMS**

Помощник регистрации не поддерживает персональные почтовые ящики (стр. 72).

Ввод/отправка SMS

Ввод SMS

 → **Сообщения** → **SMS**

Почт. ящик 2

Если необходимо, выберите почтовый ящик и нажмите дисплейную клавишу **OK** (стр. 72).



Если необходимо, введите PIN-код почтового ящика и нажмите дисплейную клавишу **OK**.

Ввод SMS Выберите и нажмите дисплейную клавишу **OK**.



Ввод SMS.

Отправка SMS



Нажмите клавишу соединения

или:

Выбор Нажмите дисплейную клавишу

Отправ. Выберите и нажмите дисплейную клавишу **OK**.

Затем:

SMS Выберите и нажмите дисплейную клавишу **OK**.



Выберите абонентский номер с кодом предварительного набора (даже для местных соединений) из телефонного справочника или списка телефонных компаний или введите абонентский номер. При отправке сообщения SMS в определенный почтовый ящик: введите идентификатор почтового ящика **после** абонентского номера.

Отправ. Нажмите дисплейную клавишу.

Отправка сообщения SMS осуществляется как только освободиться линия сети общего пользования.

Рекомендация:

- Если во время набора текста сообщения SMS поступит входящий вызов, то набранный текст автоматически сохраняется в списке черновиков.
- Если память телефона заполнена или если функция передачи SMS базового блока используется другим переносным телефоном, то процедура прерывается. На дисплей выводится соответствующее сообщение. Удалите ненужные сообщения SMS или отправьте сообщение SMS позже.

Отчет о состоянии SMS

Условие: ваша телефонная компания поддерживает эту услугу.

Если вы включите эту функцию, то после отправки сообщения SMS вы будете получать текстовое подтверждение.

Включение/выключение отчета о состоянии

 → Сообщения → SMS → Настройки

Статус SMS

Выберите и нажмите дисплейную клавишу **OK** ( = вкл).

Просмотр/удаление отчета о состоянии

► Вызовите список входящих (стр. 70), затем:

 Выберите сообщение SMS со статусом **Статус OK** или **Неотправл..**

Посмот. Нажмите дисплейную клавишу.

или:

Выбор Нажмите дисплейную клавишу.

Удалить запись

Выберите и нажмите дисплейную клавишу **OK**.

Список черновиков

Вы можете сохранить сообщение SMS в списке черновиков, а затем изменить его и отправить.

Сохранение сообщения SMS в списке черновиков

► Вы вводите сообщение SMS (стр. 66).

Выбор Нажмите дисплейную клавишу.

Сохранить Выберите и нажмите дисплейную клавишу **OK**.

Рекомендация:

После сохранения на дисплей снова выводится редактор SMS с текстом вашего сообщения SMS. Вы можете продолжить ввод текста и снова его сохранить. Сохраненное ранее сообщение SMS перезаписывается.

Вызов списка черновиков

 → Сообщения → SMS → (почтовый ящик, PIN-код почтового ящика)

Черновики (3)

Выберите и нажмите дисплейную клавишу **OK**. В скобках указывается количество сообщений SMS в списке (например, (3)).

На дисплей выводится первая запись из списка, например:

1234567890

15.01.08 12:20

Чтение и удаление сообщений SMS

► Вызовите список черновиков, затем:

 Выберите сообщение SMS.

Посмот. Нажмите дисплейную клавишу **Текст сообщения SMS** выводится на дисплей. Для листания сообщения по строкам нажимайте управляющую клавишу .

или:

Выбор Вызовите меню.

Удалить запись

Нажмите дисплейную клавишу **OK**. Выбранное сообщение SMS удаляется.

С помощью дисплейной клавиши **Выбор** → Удалить список вы можете удалить из списка черновиков все сообщения SMS.

Ввод изменение сообщений SMS

► Вы просматриваете сообщение SMS из списка черновиков.

Выбор Вызовите меню.

Вы можете выбрать одну из функций:

Ввод SMS

Ввод нового сообщения SMS с последующей отправкой (стр. 66) или сохранением.

Редактир. текст

Изменение текста сохраненного сообщения SMS и последующая отправка (стр. 66).

Кодировка

Выбор набора символов для отображения сообщения.

Отправка сообщений SMS на адрес электронной почты

Вы можете воспользоваться этой функцией, если соответствующая услуга предоставляется вашей телефонной компанией.

Введите адрес электронной почты получателя в начале текста сообщения SMS. Сообщение SMS должно быть отправлено на абонентский номер службы передачи электронной почты вашего SMS-центра.

 → Сообщения → SMS → (почтовый ящик, PIN-код почтового ящика) → Ввод SMS



Введите адрес электронной почты. После адреса введите пробел или двоеточие (зависит от оператора).



Введите текст сообщения SMS.

Выбор

Нажмите дисплейную клавишу

Отправ.

Выберите и нажмите дисплейную клавишу **OK**.

E-mail

Выберите и нажмите дисплейную клавишу **OK**. Если номер службы передачи электронной почты не был введен ранее (стр. 74), введите этот номер.

Отправ.

Нажмите дисплейную клавишу

Отправка сообщения SMS осуществляется как только освободится линия сети общего пользования.

Прием сообщений SMS

Все входящие сообщения SMS сохраняются в списке входящих. Объединенные сообщения SMS выводятся в списке как **одно** сообщение SMS. Если такие сообщения слишком длинные (состоят из слишком большого количества отдельных сообщений SMS), или если они приняты не полностью, то они разделяются на несколько отдельных сообщений SMS.

Поскольку сообщения SMS остаются в этом списке и после прочтения, вы должны **регулярно удалять сообщения SMS из списка**.



Если память для хранения сообщений SMS заполнена, на дисплей выводится соответствующее предупреждение.

► Удалите ненужные сообщения SMS (стр. 70).

Список входящих

В списке входящих выводятся:

- ◆ Все принятые сообщения SMS, начиная с самого нового.
- ◆ Сообщения SMS, которые не удалось отправить из-за ошибок.
- ◆ Сообщения о статусе SMS, если была включена функция получения отчета о состоянии (стр. 67).

При поступлении нового сообщения SMS на дисплеи всех переносных телефонов Gigaset C47H выводится символ , мигает клавиша сообщений  и звучит предупредительный сигнал.

Вызов списка входящих с помощью клавиши сообщений

 Нажмите клавишу сообщений.

Если необходимо, выберите почтовый ящик и введите PIN-код почтового ящика.

Информация о списке входящих выводится следующим образом (пример):

SMS общ.:	(2)	1
		2

- 1 **жирный шрифт:** количество новых записей
обычный шрифт: количество , просмотренных записей
- 2 Название почтового ящика, здесь: общий почтовый ящик

Нажмите дисплейную клавишу **OK**, чтобы открыть список.

Пример записи списка входящих:

1234567890		1
01.01.08	09:45	2

- 1 Номер отправителя или имя из телефонного справочника
- 2 **Статус сообщения SMS:**
жирный шрифт: новое, еще непрочитанное сообщение SMS
обычный шрифт: старое прочитанное сообщение SMS

Вызов списка входящих с помощью меню SMS

 → Сообщения → SMS → (почтовый ящик, PIN-код почтового ящика)
→ Входящие (2)

Чтение и удаление сообщений SMS

- ▶ Вызовите список входящих.
- ▶ Выполните действия, описанные для процедуры „Чтение и удаление сообщений SMS“, стр. 68.

После прочтения новое сообщение SMS получает статус „Старое“ (выводится обычным шрифтом).

Удаление списка входящих

Из списка удаляются все **новые и старые** сообщения SMS.

- ▶ Вызовите список входящих.

Выбор Вызовите меню.

Удалить список

Выберите и нажмите дисплейную клавишу **OK**, затем подтвердите, нажав дисплейную клавишу **Да**. Список удаляется.

Ответ на сообщения SMS и переадресация сообщений

- ▶ Вы открыли сообщение SMS для чтения (стр. 70):

Выбор Нажмите дисплейную клавишу

Доступные функции:

Ответить

Вы можете сразу ввести и отправить ответ на сообщение SMS (стр. 66).

Редактир. текст

Вы можете изменить текст сообщения SMS, а затем отправить это сообщение (стр. 66).

Переадресация сообщений SMS

► Во время чтения сообщения SMS (стр. 70).

Выбор Нажмите дисплейную клавишу

Отправить Выберите и нажмите дисплейную клавишу **OK**. Далее - см. стр. 66.

Копирование номера в телефонный справочник

Копирование абонентского номера отправителя

► Вызовите список входящих и выберите сообщение SMS (стр. 69).

Выбор Нажмите дисплейную клавишу Далее - см. стр. 55.

Рекомендация:

- Вы можете создать в вашем телефонном справочнике специальный телефонный справочник для сообщений SMS. Для этого перед именами записей добавляйте звездочку (*).
- Добавленные идентификаторы почтовых ящиков сохраняются в телефонном справочнике. Для „обычных вызовов“ их нужно удалить.

Использование/набор абонентских номеров из текста сообщения SMS

► Вы открыли сообщение SMS для чтения (стр. 70) и пролистали сообщение до абонентского номера.

Цифры выделены инвертированием.



Нажмите и **быстро отпустите/удерживайте нажатой** клавишу соединения для набора номера.

или:



Нажмите дисплейную клавишу для сохранения номера в телефонном справочнике. Далее - см. стр. 55.

Рекомендация:

- Для международных номеров символ + не копируется.
 - В этом случае ведите в начале номера „00“.
- Если в тексте сообщения SMS содержится несколько номеров, следующий номер выделяется после того, как сообщение SMS пролистано настолько, что первый номер исчез с дисплея.

Если вы хотите использовать номер для отправки сообщения SMS:

► Сохраните номер с кодом города в телефонном справочнике.

Извещения с помощью SMS

С помощью сообщений SMS можно посылать извещения о поступлении пропущенных вызовов.

Условие: для входящих вызовов передается номер вызывающего абонента (CLI).

Извещение передается на ваш мобильный телефон или на другое устройство, поддерживающее прием сообщений SMS.

Вы должны сохранить на находящемся дома телефоне абонентский номер, на который должно быть отправлено извещение, и задать тип извещения.

Обратите внимание на то, что как правило телефонная компания взимает плату за извещения с помощью сообщений SMS.

Сохранение абонентского номера для отправки извещения



→ Сообщения → SMS → Настройки → Номер сообщ.



Введите абонентский номер (с кодом предварительного набора), на который должны отправляться сообщения SMS.

Сохран.

Нажмите дисплейную клавишу



Нажмите и **удерживайте нажатой** клавишу отбой (возврат в режим готовности)

Внимание:

Не вводите номер вашего собственного домашнего телефона для извещения о проступивших вызовах. Это может привести к образованию бесконечной петли отправки платных сообщений.

Выбор типа извещения



→ Сообщения → SMS → Настройки → Тип сообщ.

► Многострочный ввод:

Пропущенные

Выберите Вкл, если должны отправляться сообщения SMS с извещением.

► Сохраните изменения (стр. 179).

Почтовые ящики SMS

При поставке активен **общий почтовый ящик**. Этот почтовый ящик доступен всем и не может быть защищен PIN-кодом. Вы можете создать в телефоне три **персональных почтовых ящика** и защитить их **PIN-кодами**. Каждый почтовый ящик имеет название и „идентификатор почтового ящика (ID)“ - разновидность кода автоматической входящей связи.

Обратите внимание:

- ◆ Если к одной абонентской линии подключено несколько устройств (базовых блоков), поддерживающих передачу SMS, то каждый идентификатор почтового ящика должен быть уникальным. В этом случае также следует изменить стандартные идентификаторы общего почтового ящика („0“).

- ◆ Персональные почтовые ящики можно использовать, только если эта функция поддерживается оператором сети. В этом случае к абонентскому номеру сервисного центра добавляется звездочка (*).
- ◆ Если вы забыли PIN-код почтового ящика, вы можете отменить его, вернув настройки базового блока в состояние при поставке. При этом **удаляются все сообщения SMS во всех почтовых ящиках.**

Настройка и изменение персонального почтового ящика

Настройка персонального почтового ящика

 → Сообщения → SMS → Настройки → Ящики

 Выберите почтовый ящик, например, Почт. ящик 2 и нажмите дисплейную клавишу **OK**.

► Многострочный ввод:

Состояние

Включите или выключите почтовый ящик.

ID

Выберите идентификатор почтового ящика (0 - 9). Вы можете выбрать только не занятые цифры.



Запрос PIN

Включите/отключите защиту почтового ящика PIN-кодом.

PIN

Если необходимо, введите 4-значный PIN-код.

► Сохраните изменения (стр. 179).

Активные почтовые ящики отмечены в списке почтовых ящиков символом . Они выводятся в списке SMS и их можно вызывать с помощью клавиши сообщений .

Отключение почтового ящика

► Для настройки **Состояние** выберите значение **Вык.** Подтвердите запрос, нажав дисплейную клавишу **Да**.

Удаляются **все** хранящиеся в этом почтовом ящике сообщения SMS.

Отключение защиты почтового ящика PIN-кодом

► **Запрос PIN** - для этой настройки выберите **Вык.**

PIN-код почтового ящика задается равным 0000.

Изменение названия почтового ящика

 → Сообщения → SMS → Настройки → Ящики →  (выберите почтовый ящик)



Измен. Нажмите дисплейную клавишу

 Введите новое название.

Сохран. Нажмите дисплейную клавишу.

 **Удерживайте** клавишу нажатой (возврат в режим готовности).

Изменение PIN-кода и идентификатора почтового ящика

 → Сообщения → SMS → Настройки → Ящики →  (выберите почтовый ящик)

 Если необходимо, введите PIN-код почтового ящика и нажмите дисплейную клавишу **OK**.

- ▶ Настройте ID, Запрос PIN, PIN (стр. 73).

Отправка SMS в персональный почтовый ящик

Для того чтобы сообщение SMS попало в персональный почтовый ящик, отправитель сообщения должен добавить идентификатор почтового ящика после абонентского номера.

- ▶ Вы можете отправить сообщение SMS из вашего персонального ящика.

В этом случае получатель получит сообщение с вашим SMS-номером и текущим идентификатором и сможет сохранить его в телефонном справочнике. Если идентификатор почтового ящика недействителен, сообщение SMS не будет доставлено.

Настройка SMS-центра

Ввод/изменение абонентского номера SMS-центра

- ▶ Перед вводом **нового SMS-центра** или удалением заранее заданного SMS-центра узнайте у телефонной компании об особенностях предоставления услуг передачи SMS.

 → Сообщения → SMS → Настройки → SMS-центры

 Выберите SMS-центр (например, SMS-центр 1) и нажмите дисплейную клавишу **OK**.

- ▶ Многострочный ввод:

Серв.центр

Выберите настройку **Да**, если вы хотите использовать этот SMS-центр для отправки сообщений SMS. Для SMS-центров с 2 по 4 эта настройка действует только для следующего сообщения SMS.

SMS

Нажмите дисплейную клавишу **Измен.** Введите номер службы передачи SMS и добавьте звездочку, если ваш оператор поддерживает персональные почтовые ящики.

E-mail

Нажмите дисплейную клавишу **Измен.** Введите номер службы отправки электронной почты.

- ▶ Сохраните изменения (стр. 179).

Рекомендация:

Узнайте у вашей телефонной компании об особенностях настройки сервисного центра при использовании персональных почтовых ящиков (если ваша телефонная компания поддерживает эту функцию).

Отправка сообщений SMS через другой SMS-центр

- ▶ Выберите SMS-центр (с 2 по 4) в качестве центра отправки.
- ▶ Отправьте сообщение SMS.

Эта настройка действует только для следующего сообщения SMS. После этого снова используется SMS-центр 1.

Информационные SMS-услуги

Вы можете получать от вашего оператора информационные сообщения (например, прогноз погоды и результаты лотерей). Всего можно сохранить 10 информационных каналов. Узнайте в вашей телефонной компании, какие информационные услуги предоставляются, и как тарифицируется прием информационных сообщений.

Заказ/настройка информационных услуг

Заказ информационных услуг

 → Сообщения → SMS → Информ.услуги

 Выберите информационную услугу.

Отправ. Нажмите дисплейную клавишу.

Настройка информационных услуг

- ▶ Выберите пустую запись для информационной услуги, если необходимо, предварительно удалите запись. Затем:

Измен. Нажмите дисплейную клавишу.

 Введите код, описание и номер.

Сохран. Нажмите дисплейную клавишу.

Изменение информационных услуг

- ▶ Выберите информационную услугу (см. стр. 75). Затем:

Выбор Вызовите меню.

Измен.запись

Выберите и нажмите дисплейную клавишу **OK**.

 Измените код, описание и номер.

Сохран. Нажмите дисплейную клавишу.

Удаление информационных услуг

- ▶ Выберите информационную услугу (см. стр. 75). Затем:

Выбор Вызовите меню.

Удалить запись

Выберите и нажмите дисплейную клавишу **OK**.

Функции SMS при подключении телефона к офисной АТС

- ◆ Вы можете принимать сообщения SMS только в том случае, если **на абонентскую линию** офисной АТС **передается абонентский номер вызывающего абонента (CLIP)**. Проверка абонентского номера SMS-центра осуществляется в телефоне **Gigaset**.
- ◆ Если ваш телефон подключен к офисной АТС, абонентский номер SMS-центра, возможно, следует вводить с кодом выхода в город (зависит от АТС).
Вы можете проверить правильность настройки телефона при подключении к офисной АТС, отправив сообщение SMS на свой собственный абонентский номер, введя номер SMS-центра с кодом выхода в город и без него.
- ◆ При отправке сообщений SMS абонентский номер отправителя может передаваться без внутреннего номера телефона. В этом случае получатель сообщения не сможет воспользоваться функцией непосредственного ответа на сообщение.

Отправка и прием сообщений SMS **при подключении к офисным АТС ISDN** возможны только через назначенный вашему базовому блоку множественный абонентский номер (MSN).

Включение/отключение функции SMS

После отключения функции вы не сможете принимать и отправлять сообщения SMS.

Настройки приема и отправки сообщений SMS (абонентские номера SMS-центров) и записи списков входящих и черновиков сохраняются при отключении функции.



Вызовите меню.



Нажмите цифровые клавиши.



Выключите функцию SMS.

или:



Включите функцию SMS (состояние при поставке).

Устранение неисправностей (SMS)

Коды ошибок при отправке

E0	Включено постоянное подавление передачи абонентского номера (CLIR) или не включена передача абонентского номера.
FE	Ошибка при передаче SMS.
FD	Ошибка при соединении с SMS-центром - см. устранение неисправностей.

Самостоятельное устранение неисправностей

В таблице перечислены возможные неисправности, их причины и действия по их устранению.

Отправка невозможна.

1. Не заказана функция „Передача абонентского номера“ (CLIP).
 - ▶ Закажите эту услугу в телефонной компании.
2. Отправка сообщения SMS была прервана (например, при поступлении вызова).
 - ▶ Отправьте сообщение SMS еще раз.
3. Функция не поддерживается телефонной компанией.
4. Не введен номер сервисного центра для отправки SMS или введен неправильный номер.
 - ▶ Введите правильный номер (стр. 74).

Вы получили сообщение SMS с неполным текстом.

1. Память телефона заполнена.
 - ▶ Удалите старые сообщения SMS (стр. 70).
2. Телефонная компания еще не передала оставшуюся часть сообщения.

Вы больше не получаете сообщений SMS.

1. Вы изменили идентификатор вашего почтового ящика.
 - ▶ Сообщите вашим корреспондентам новый идентификатор или измените идентификатор на старый (стр. 73).
2. Вы не включили ваш почтовый ящик.
 - ▶ Активизируйте почтовый ящик (стр. 73).

Сообщение SMS не получено.

1. Не заказана функция „Индикация абонентского номера“.
 - ▶ Закажите эту услугу в телефонной компании (за дополнительную плату).
2. Оператор мобильной связи и телефонная компания не обмениваются сообщениями SMS.
 - ▶ Проконсультируйтесь в вашей телефонной компании.
3. Оконечное устройство занесено в базу данных вашей телефонной компании как не поддерживающее передачу сообщений SMS в сетях общего пользования, то есть вы не зарегистрированы для использования функций SMS.
 - ▶ Запустите помощника регистрации и выполните автоматическую регистрацию (см. стр. 66).
 - Зарегистрируйте (повторно) окончное устройство в телефонной компании для приема сообщений SMS.



Прием только в течение дня.

1. Оконечное устройство занесено в базу данных вашей телефонной компании как не поддерживающее передачу сообщений SMS в сетях общего пользования, то есть вы не зарегистрированы для использования функций SMS.
 - ▶ Запустите помощника регистрации и выполните автоматическую регистрацию (см. стр. 66).
 - ▶ Проконсультируйтесь в вашей телефонной компании.
 - ▶ Зарегистрируйте (повторно) окончное устройство в телефонной компании для приема сообщений SMS (см. выше).

Извещения об электронной почте

Телефон может сообщать вам о поступлении новых писем на сервер входящий почты.

Телефон можно настроить так, что он будет периодически соединяться с сервером электронной почты и проверять наличие новых писем.

Поступление новых писем сигнализируется на всех зарегистрированных переносных телефонах Gigaset C47H: Звучит предупредительный сигнал, мигает клавиша сообщений  в режиме готовности на дисплей выводится символ .

Рекомендация:

Символ  также выводится на дисплей, при поступлении новых сообщений SMS или мгновенных сообщений.

Если имеются новые электронные письма, то при нажатии клавиши сообщений  на дисплей выводится список E-mail:

С помощью телефона вы можете установить соединение с почтовым сервером и получить для каждого письма информацию об отправителе, дате и времени получения и теме (стр. 80).

Условия:

- ◆ Вы создали почтовый ящик у вашего интернет-провайдера.
- ◆ Сервер входящий почты использует протокол POP3.
- ◆ Вы сохранили название сервера входящей почты и ваши личные данные (название учетной записи, пароль) в телефоне (стр. 155).

Вызов списка входящей почты

 → Сообщения → E-mail

Или, если имеются новые письма, мигает клавиша сообщений ):

 → E-mail:

Телефон устанавливает соединение с сервером входящей почты. На дисплей выводится список сохраненных там писем.

Новые непрочитанные письма выводятся перед старыми прочитанными письмами. Самая новая запись выводится в начале списка.

Для каждого письма указывается имя или адрес электронной почты отправителя (на одной строке, возможно сокращенный), а так же дата и время (правильные значения даты и времени выводятся только, если отправитель и получатель находятся в одном часовом поясе).

Пример индикации:

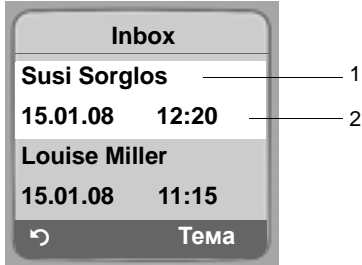

- 1 Адрес электронной почты или имя отправителя
Жирный шрифт: Новое письмо.
- 2 Дат и время получения письма

Если список входящих на почтовом сервере пуст, выводится сообщение **Нет звонков**.

Рекомендация:

Многие провайдеры, предоставляющие услуги электронной почты, по умолчанию включают защиту от спама. Считаемые спамом письма сохраняются в отдельной папке и не выводятся на дисплей в списке входящих.

У некоторых провайдеров вы можете изменить настройки обработки спама: вы можете отключить защиту от спама или разрешить сохранение помеченных как спам писем в ящике входящей почты.

Другие провайдеры услуг электронной почты при поступлении нового помеченного как спам письма могут посылать извещение в ящик входящих. Эти извещения информируют пользователя о получении помеченных как спам писем.

Дата и отправитель этих писем всегда обновляется, поэтому эти письма всегда выводятся как новые.

Сообщения при установлении соединения

При установлении соединения с сервером входящей почты могут возникать следующие проблемы. Сообщения выводятся на дисплей на несколько секунд.

Сервер недоступен

Невозможно установить соединение с сервером входящей почты. Возможные причины:

- Неверно указано название сервера входящей почты.
- Временные проблемы в работе сервера входящей почты (не работает или не соединен с интернетом).
 - ▶ Проверьте настройки (стр. 155).
 - ▶ Повторите процедуру позже.

Сейчас невозможно

Заняты необходимые для установления соединения ресурсы телефона, например:

- Уже установлены два соединения интернет-телефонии.
- С сервером входящей почты уже соединен другой переносной телефон.
 - ▶ Повторите процедуру позже.

Соединение с сервером прервано!

Ошибка при входе на сервер входящей почты. Возможные причины:

Просмотр заголовка электронной почты

- Неверно указано название сервера входящей почты, имя пользователя и/или пароль.
 - ▶ Проверьте настройки (стр. 155).

Параметры почтов. ящика не полные!

Название сервера входящей почты, имя пользователя и/или пароль введены не полностью.

- ▶ Проверьте и, если необходимо, дополните настройки (стр. 155).

Просмотр заголовка электронной почты

Условие: Вы открыли список входящих писем (стр. 78).



Выберите электронное письмо.



Нажмите дисплейную клавишу.

На дисплей выводится тема письма (максимум 120 символов).



Для возврата к списку входящих нажмите дисплейную клавишу.

Рекомендация:

Если тема отформатирована как HTML, то, возможно, она будет выводиться не так, как в почтовом клиенте на компьютере.

Просмотр адреса отправителя электронной почты

Условие: Вы открыли список входящих писем (стр. 78).



Выберите электронное письмо.



Нажмите дисплейную клавишу.

На дисплей выводится полный адрес электронной почты отправителя.



Для возврата к списку входящих нажмите дисплейную клавишу.

Пример:



Удаление электронной почты

Условие: Вы просматриваете заголовок письма или адрес отправителя письма (стр. 80).

- ▶ **Выбор** → Удалить E-mail выберите и нажмите дисплейную клавишу **ОК**.

Электронное письмо удаляется с сервера входящей почты.

Мгновенные сообщения

Эта функция телефона позволяет обмениваться **мгновенными сообщениями**. Телефон поддерживает обмен сообщениями по протоколу XMPP (Jabber).

Обмен мгновенными сообщениями - это общение между „друзьями“ в интернете. При этом происходит прямой обмен короткими сообщениями. Таким образом обеспечивается плавный „диалог“.

Условием такого обмена сообщениями является подключение обоих абонентов к **серверу обмена мгновенными сообщениями** одного провайдера услуг мгновенных сообщений. Также оба абонента должны находиться в режиме **онлайн**. Сервер мгновенных сообщений передает сообщения получателю.

Участвующих в обмена мгновенными сообщениями абонентов называют **контактами**.

Большинство серверов обмена мгновенными сообщениями позволяют создавать **списки контактов**. В списке контактов вы можете сохранить тех, с кем вы хотите обмениваться мгновенными сообщениями.

Сервер мгновенных сообщений информирует вас, когда ваши контакты переходят в режим онлайн или офлайн. **Офлайн** означает, что контакт отключился от сервера мгновенных сообщений.

Также каждый контакт может определить свой (коммуникационный) **статус (статус присутствия**, см. стр. 84), по которому можно определить, хочет ли он общаться или хочет, чтобы ему не мешали.

С помощью функции обмена мгновенными сообщениями телефона вы можете выполнять следующие действия:

- ◆ Переключаться в режим **онлайн** (стр. 82).
- ◆ Просматривать на переносном телефоне список (**контактов**), который вы предварительно создали на компьютере. Для каждого контакта указывается его доступность (**онлайн**) и готовность к обмену сообщениями (**статус присутствия** - см. стр. 84).
- ◆ Обмениваться сообщениями с контактами. Поступление нового сообщения сигнализируется на переносном телефоне миганием клавиши сообщений  и звуковым сигналом.
- ◆ Вызывать контакты непосредственно из списка контактов (стр. 89).

Условия использования мгновенных сообщений

- ◆ С помощью веб-браузера вашего компьютера вы зарегистрировались у провайдера услуг обмена мгновенными сообщениями и (опция) получили псевдоним (ник).
- ◆ С помощью программы-клиента для обмена мгновенными сообщениями вы создали на компьютере список контактов.
- ◆ С помощью веб-интерфейса вы сохранили в телефоне адрес сервера обмена мгновенными сообщениями и данные доступа к серверу (идентификатор пользователя, пароль) (стр. 153). Эти данные необходимы для того, чтобы телефон смог устанавливать соединения с сервером мгновенных сообщений.

Рекомендация:

Если ваш провайдер услуг обмена мгновенными сообщениями не поддерживает реализованный в телефоне клиент для обмена мгновенными сообщениями, создайте учетную запись на открытом Jabber-сервере и с помощью веб-интерфейса сохраните его адрес в телефоне. Многие из Jabber-серверов предоставляют шлюзы для доступа к другим серверам обмена мгновенными сообщениями (например, AOL, ICQ, MSN, Yahoo!).

Список Jabber-серверов и обзор шлюзов к другим серверам обмена мгновенными сообщениями вы найдете в интернете по адресу:

<http://www.jabber.org>.

Информацию о создании учетной записи Jabber с привязкой к ICQ, MSN или вы найдете в интернете по адресу: <http://web.swissjabber.ch>

Установление соединения, переход в режим онлайн

Вы сможете просматривать на дисплее список контактов и получать сообщения от ваших контактов только после перехода в режим онлайн.

Соединение с сервером обмена мгновенными сообщениями можно устанавливать только с одного подключенного к базовому блоку переносного телефона. Обмен мгновенными сообщениями возможен только с этого переносного телефона.

Внешний вызов прерывает обмен мгновенными сообщениями. Однако вы остаетесь в режиме онлайн. После завершения соединения или отклонения вызова обмен мгновенными сообщениями можно продолжить.

Условие: С помощью веб-интерфейса вы сохранили в телефоне адрес сервера обмена мгновенными сообщениями и данные доступа к серверу (идентификатор пользователя, пароль) (стр. 153).

 → Сообщения → Центр сообщ.

Да Нажмите дисплейную клавишу для подтверждения запроса.

Телефон пытается установить соединение. На дисплей выводится соответствующее сообщение о статусе соединения.

Если соединение установлено, вы переключаетесь в режим **Online**. На дисплей выводится меню мгновенного обмена сообщениями. Вы можете открыть список контактов, передавать и принимать сообщения или позвонить кому-нибудь из списка контактов.

В режиме готовности на дисплей переносного телефона выводится следующая индикация:

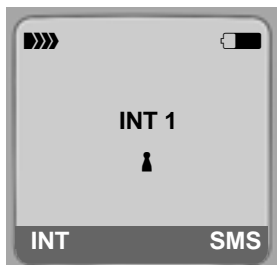

Вы остаетесь в режиме онлайн, пока не изменит: статус на Offline (стр. 83) или не прервете соединение с сервером обмена мгновенными сообщениями (стр. 90).

Вы остаетесь в режиме онлайн даже после нажатия клавиши отбой .

Если установить соединение не удастся, на дисплей выводится соответствующее сообщение. Попробуйте установить соединение позже (стр. 90).

Рекомендация:

Вы можете назначить функцию моментального обмена сообщениями дисплейной клавише переносного телефона (стр. 105). Соединение будет устанавливаться при нажатии дисплейной клавиши.

Разрыв соединения

Если соединение с сервером обмена мгновенными сообщениями разрывается, на соединенном с сервером переносном телефоне начинает мигать клавиша сообщений . В режиме готовности на дисплей выводится сообщение „Центр Сообщений соединен. прервано“. Все принятые ранее сообщения и вводимое в настоящий момент сообщение сохраняются.

Восстановление соединения:



Нажмите клавишу сообщений.

Да

Нажмите дисплейную клавишу для подтверждения запроса.

Телефон пытается восстановить соединение. На дисплей выводится соответствующее сообщение о статусе соединения.

Если после вывода на дисплей запрос вы нажмете дисплейную клавишу **Нет**, телефон выполняет те же действия, что при обычном завершении соединения. Все мгновенные сообщения теряются. Телефон переключается в режим офлайн.

Изменение/опрос собственного статуса, переход в режим офлайн

Вы хотите отключиться (перейти в режим офлайн) или сообщить контактам, что в данный момент вы не хотите, чтобы вам мешали.

Вы можете выбрать:

Offline

Отмена регистрации на сервере обмена мгновенными сообщениями. Сервер обмена мгновенными сообщениями сообщает контактам, что вы недоступны.

Переносной телефон переключается в режим готовности. Вы не можете принимать или отправлять сообщения.

Online

(Настройка после установления соединения)

Вы зарегистрированы на сервере обмена мгновенными сообщениями и можете принимать и отправлять сообщения.

Готов к общению

Вы в режиме Online и можете принимать и отправлять сообщения.

Вы приглашаете контакты „поболтать“ с вами.

Изменение/опрос собственного статуса, переход в режим офлайн

Нет дома / Вдали от дома / Не беспокоить

Вы в режиме **Online** и можете принимать и отправлять сообщения. Вы сообщаете контактам, что вы не можете/не хотите обмениваться сообщениями, т. е. не сможете сразу отвечать на их сообщения.

Не доступен

Вы в режиме **Online** и можете принимать и отправлять сообщения.

Сервер обмена мгновенными сообщениями сообщает контактам, что вы в режиме **Offline**.

Рекомендация:

Все настройки статуса кроме **Offline** служат лишь для информирования контактов о вашем статусе присутствия. Будет ли эта информация передаваться контактам - зависит от вашего провайдера.

Изменение статуса

 → Сообщения → Центр сообщ. → Состояние → Изменить статус

 Выберите статус и нажмите дисплейную клавишу **OK** ( = вкл).

 Если необходимо, **удерживайте** клавишу нажатой (возврат в режим готовности).

Разъединение, переход в режим офлайн

► Выберите статус **Offline** и подтвердите запрос, нажав дисплейную клавишу **Да**.

Соединение с сервером обмена мгновенными сообщениями разрывается. Переносной телефон переключается в режим готовности. Новые сообщения не доставляются. Список мгновенных сообщений удаляется. Список контактов более недоступен.

Рекомендация:

В зависимости от провайдера посланные вам сообщения могут теряться или сохраняться на сервере обмена мгновенными сообщениями. Сохраненные сообщения будут вам доставлены, когда вы снова переключитесь в режим онлайн.

Запрос вашего статуса и идентификатора пользователя

 → Сообщения → Центр сообщ. → Состояние → Инфо

В режим онлайн вы можете посмотреть следующую информацию (индикация зависит от провайдера):

- ◆ Ваш псевдоним (ник, возможно сокращенный)
- ◆ Ваш текущий статус
- ◆ Ваш идентификатор пользователя (формат: идентификатор пользователя@домен-провайдера, возможно сокращенный)

В режиме офлайн на дисплей выводится только **Offline**.

Вызов списка контактов

Условие: Вы в режиме Online и создали и сохранили на сервере провайдера список контактов (на компьютере).

 → Сообщения → Центр сообщ. → Друзья

С сервера обмена мгновенными сообщениями считываются максимум 20 первых контактов и их список выводится на дисплей переносного телефона. Количество контактов зависит от количества свободной памяти.

какие контакты будет выводиться на дисплей, зависит от того, какие контакты первыми были переданы с сервера обмена мгновенными сообщениями.

Рекомендация:

Вы можете принимать сообщения от контактов, которые не выводятся в списке контактов переносного телефона и отвечать на эти сообщения.

Пример:





В списке выводятся псевдонимы контактов (ники). Если псевдонима нет, выводится идентификатор пользователя.

Если имя псевдоним пользователя длиннее родной строки, он сокращается.

Вы можете листать список, нажимая управляющую клавишу .

Контакты сортируются в списке в следующем порядке. По цвету символа  после имени вы можете определить статус контакта (стр. 83):

1. Контакты со статусом Online или Готов к общению в алфавитном порядке. Символ  - **зеленый**.
2. Контакты со статусом Нет дома, Вдали от дома или Не беспокоить в алфавитном порядке. Символ  - **оранжевый**.
3. Контакты со статусом Offline или Не доступен в алфавитном порядке. Символ  - **красный**.

Рекомендация:

Список контактов остается открытым, пока вы его не закроете (нажав и быстро отпустив или удерживая нажатой клавишу отбой .

Переносной телефон не переключается в режим готовности автоматически.

Изменение статуса контактов

Вы открыли список контактов и один из контактов изменил статус. Различаются следующие случаи:

- ◆ Статус контакта изменился на **Online/ Готов к общению**:
На дисплей выводится соответствующее сообщение. Список контактов обновляется.
- ◆ При других изменениях статуса список контактов обновляется. Сообщение на дисплей не выводится.

Рекомендация:

Если статус контакта изменился на **Offline**, то ваши сообщения ему доставляться не будут. В зависимости от сервера сообщения игнорируются или сохраняются, пока контакт не перейдет в режим **Online**.

Запрос информации о контактах

Вы открыли список контактов (стр. 85).



Выберите контакт.

Информ.

Нажмите дисплейную клавишу.

Индикация зависит от провайдера.

Пример:



1 Псевдоним (ник, возможно сокращенный)

2 Статус

3 Идентификатор пользователя (формат: идентификатор_пользователя@домен-провайдера, возможно сокращенный) (названия ресурсов не выводятся)

При изменении статуса контакта запись обновляется.

Вы можете вернуться у списку контактов помощью дисплейной клавиши

Нажмите дисплейную клавишу **Общение**, если вы хотите обменяться сообщениями с контактом.

Обмен сообщениями с контактами

Вы хотите передать сообщение контакту.

Условие: Вы открыли список контактов (стр. 85) и выбрали контакт с помощью управляющей клавиши .

- ▶ Нажмите дисплейную клавишу **Общение**. Открывается текстовый редактор.
- ▶ Введите и отправьте сообщение (стр. 88).

На дисплей снова выводится список контактов.

Прием сообщений

Условие: Вы в режиме онлайн.

Поступление новых сообщений от контактов или информационных сообщений (стр. 88) сигнализируется миганием клавиши сообщений (☒) и звуковым сигналом, даже если вы находитесь в меню обмена мгновенными сообщениями или текстовом редакторе.

Сообщения сохраняются в списке сообщений **Центр сообщен.**

Рекомендация:

Список **Центр сообщ.** выводится, только если вы находитесь в режиме онлайн.

Вызов списка сообщений с помощью клавиши сообщений (☒)

Клавиша сообщений мигает.

- ▶ Нажмите клавишу сообщений (☒).
- ▶ Если необходимо, выберите список **Центр сообщен.(2)** и нажмите дисплейную клавишу **OK**. В скобках указывается количество новых сообщений.

Рекомендация:

Если в меню или обмена мгновенными сообщениями или в его подменю/текстовом редакторе вы нажмете мигающую клавишу сообщений (☒), то сразу откроется список **Центр сообщ.**

Вызов списка сообщений с помощью меню

В режиме готовности:

- ☐ → **Сообщения** → **Центр сообщ.** → **Сообщения**
Выберите и нажмите дисплейную клавишу **OK**.

Список сообщений

В списке сообщения сортируются в хронологическом порядке. Самое старое сообщение выводится в начале списка.

Пример вывода списка:

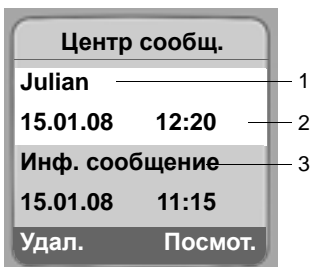

- 1 Псевдоним/идентификатор пользователя отправителя
жирный шрифт: новое/непрочитанное сообщение
- 2 Дата и время сообщения
- 3 Сообщение от сервера обмена мгновенными сообщениями (стр. 88)

Если память заполнена и поступает новое сообщение, то перезаписывается самое старое сообщение. Если старых (прочитанных) сообщений нет, то перезаписывается самое старое новое (непрочитанное) сообщение.

Типы сообщений

Различаются следующие типы мгновенных сообщений:

- ◆ **Сообщения контакта** - это „мгновенные сообщения“, полученные от других контактов. Вы можете отвечать на такие сообщения.
- ◆ **Информационные сообщения** - это специальные информационные сообщения провайдера. Эти сообщения вам доставляются, но вы не можете на них отвечать.

Пример: Некоторые провайдеры присылают информационные сообщения, если другой человек попытается добавить вас в свой список контактов. Вам предлагается проверить сообщения в вашем клиенте для обмена мгновенными сообщениями на компьютере.

С помощью клиента для обмена мгновенными сообщениями на компьютере вы можете подтвердить или отклонить добавление вас в список контактов. Без вашего согласия другие люди не могут добавлять вас в свои списки контактов.

Чтение сообщений

Условие: Вы открыли список сообщений и выбрали сообщение с помощью управляющей клавиши .

- ▶ Нажмите дисплейную клавишу **Посмотр.**

Сообщение открывается для чтения.

Доступные функции:

Удал. Удаление сообщения из списка. Вы возвращаетесь к списку сообщений. или:

Ответить (только для сообщений контактов)
 Ответ на сообщение. Открывается текстовый редактор. Вы можете вести ответ (см. „Ввод и отправка сообщений“ на стр. 88).

или:

- ▶▶▶ Возврат к списку сообщений.

Удаление сообщения

Условие: Вы открыли список сообщений и выбрали сообщение с помощью управляющей клавиши .

- ▶ Нажмите дисплейную клавишу **Удал.**

Ввод и отправка сообщений

Условие:

- ◆ Вы читаете сообщение и нажали дисплейную клавишу **Ответить** или
- ◆ На дисплей выведен список контактов или информация о контакте и вы нажали дисплейную клавишу **Общение**.

Открывается текстовый редактор.

- ▶ Введите сообщение с помощью клавиш переносного телефона (максимум 612 символов).
- ▶ **Меню** → **Отправить** выберите и нажмите дисплейную клавишу **OK**.

Сообщение отправляется контакту.

Если сервер обмена мгновенными сообщениями не может отправить сообщение контакту, выводится предупреждение.

- ▶ Подтвердите, предупреждение, нажав дисплейную клавишу **OK**.

Снова открывается текстовый редактор с вашим сообщением. Вы можете еще раз попытаться отправить сообщение.

Прерывание ввода сообщения

Если во время ввода сообщения поступит вызов или соединение с сервером обмена мгновенными сообщениями будет прервано, текстовый редактор закрывается. Сообщение сохраняется и храниться пока...

- ◆ ... вы не откроете меню обмена сообщениями с тем же контактом (стр. 86).
Текстовый редактор открывается с сохраненным текстом. Вы можете ввести сообщение до конца и отправлять его.
- ◆ ... Вы хотите отправить сообщение другому контакту. Сохраненный текст удаляется. Открывается текстовый редактор с пустым текстом.
- ◆ ... Вы переключаетесь в режим офлайн. Текст удаляется.

Опции меню тестового редактора

В текстовом редакторе с помощью дисплейной клавиши **Меню** можно вызвать следующие функции:

Отправить

Отправка сообщения контакту.

Удалить текст

Удаление всего текста.

Вызов контакта

Вы можете вызвать контакт.

Условие: Сервер обмена мгновенными сообщениями поддерживает вызовы с помощью vCard и vCard контакта содержит телефонный номер.

Условия:

- ◆ Вы открыли список контактов и выбрали контакт
или
- ◆ Вы открыли информацию о контакте.
или
- ◆ Вы открыли список **Центр сообщен:** и выбрали контакт
или
- ◆ Вы читаете сообщение от контакта

Самостоятельное устранение неисправностей

 /  Нажмите и **быстро отпустите /удерживайте нажатой** клавишу соединения или громкой связи.

Телефон пытается установить соединение через интернет/сеть общего пользования.

Набирается первый найденный в vCard номер.

Завершение соединения

 Нажмите клавишу отбой.

Самостоятельное устранение неисправностей

При установлении соединения с сервером обмена мгновенными сообщениями, во время соединения и при отправке сообщений могут встречаться следующие ошибки.

Действия при разрыве соединения

Если соединение с сервером прервано, на дисплей выводится соответствующее сообщение. Вы в режиме *Offline*.

Если вы находитесь в подменю обмена мгновенными сообщениями, переносной телефон возвращается в основное меню обмена мгновенными сообщениями.

- ▶ Попробуйте восстановить соединение (стр. 82).

Ошибки при отправке

Если сообщение не может быть отправлено, следует различать следующие случаи:

- ◆ Прервано соединение с сервером обмена мгновенными сообщениями.

Если соединение с сервером прервано, на дисплей выводится соответствующее сообщение.

Сообщение временно сохраняется (стр. 89).

- ▶ Попробуйте восстановить соединение (стр. 82) и передать сообщение еще раз.

- ◆ Сервер не может передать сообщение:

На дисплей выводится предупреждение, что сообщение не может быть отправлено. Если, например, контакт недоступен, выводится дополнительно выводится отправленное сообщение.

Сообщение временно сохраняется (стр. 89).

- ▶ Проверьте идентификатор контакта и попробуйте отправить сообщение позже.

Использование автоответчика телефонной сети (голосовая почта)

Некоторые телефонные компании и провайдеры интернет-телефонии предоставляют услугу сетевого автоответчика.

Каждый сетевой автоответчик принимает вызовы по соответствующей линии (телефонной линии общего пользования или линии интернет-телефонии). Поэтому для записи всех вызовов вы должны настроить сетевой автоответчик для телефонной сети общего пользования и для каждой линии интернет-телефонии.

Сетевой автоответчик для телефонной сети общего пользования вы должны **заказать** вашей телефонной компании. Номер автоответчика телефонной сети общего пользования можно сохранить на базовом блоке.

Сетевые автоответчики интернет-телефонии можно включать/отключать с переносного телефона и или через веб-интерфейс. Для этого нужен только номер сетевого автоответчика.

Включение/выключение сетевого автоответчика, ввод номера

С переносного телефона можно управлять сетевым автоответчиком, который относится к номер/ входящей связи переносного телефона.

 → **Настройки** → **Голос. Почта** → **Сетевые автоотв.**

Выводится список линий (интернет-телефонии и телефонной сети общего пользования), которые назначены переносному телефону как номера входящей связи. Выводится индикация **СетьАО xxx**, где xxx заменяется на стандартное название линии (с IP1 по IP6, **Телеф.**).

 Выберите линию и нажмите дисплейную клавишу **OK**.

Вы выбрали линию интернет-телефонии:

► Многострочный ввод:

Состояние

Для включения сетевого автоответчика выберите **Вкл.** Для выключения выберите **Вык.**

Ном.

Выводится сохраненный для сетевого автоответчика номер.

Если необходимо, введите или измените номер сетевого автоответчика.

Для некоторых провайдеров интернет телефонии номер их сетевого автоответчика сохраняется в базовом блоке при загрузке общих настроек провайдера (стр. 133) и выводится в поле **Ном.**

Вы выбрали телефонную сеть общего пользования:

Ном.

Введите или измените номер сетевого автоответчика.

Сетевой автоответчик для телефонной сети общего пользования нельзя включать/выключать с помощью переносного телефона. Процедуру включения/выключения сетевого автоответчика сети общего пользования вам сообщит ваша телефонная компания.

Рекомендация:

Процедуру включения/выключения сетевого автоответчика и ввода номера через веб-интерфейс - см. стр. 152.

Настройка быстрого вызова для автоответчика телефонной сети

Для быстрого вызова можно выбрать один сетевой автоответчик.

Настройка клавиши 1 переносного телефона

Настройка быстрого вызова специфична для каждого переносного телефона. Для каждого зарегистрированного переносного телефона можно настроить вызов своего автоответчика при нажатии клавиши .

При поставке быстрый вызов автоответчика на переносных телефонах не настроен.



Быстрый вызов на переносном телефоне еще не настроен: Нажмите и удерживайте нажатой клавишу .

или:



→ Настройки → Голос. Почта → Назнач. клав.1

Выводится список линий (интернет-телефонии и телефонной сети общего пользования), которые назначены переносному телефону как номера входящей связи. Выводится индикация **СетьАО xxx**, где xxx заменяется на стандартное название линии (с IP1 по IP6, **Телеф.**).



Выберите линию и нажмите дисплейную клавишу **OK** ( = вкл).

Если для выбранного сетевого автоответчика на базовом блоке уже сохранен номер, включается быстрый вызов.



Удерживайте клавишу нажатой (возврат в режим готовности).

Если номер для сетевого автоответчика не сохранен. На дисплей выводится соответствующее сообщение.

Предлагается ввести номер сетевого автоответчика.



Перейдите в строку **Ном.**.



Введите номер сетевого автоответчика.

Сохран.

Нажмите дисплейную клавишу.



Удерживайте клавишу нажатой (возврат в режим готовности).

Быстрый вызов включается автоматически.

Рекомендация:

Для быстрого вызова можно выбрать один сетевой автоответчик.

Сетевой автоответчик для номера входящей связи переносного телефона также можно вызвать с помощью клавиши сообщений (стр. 93).

Вызов сетевого автоответчика

 **Удерживайте клавишу** нажатой.

Если вы настроили сетевой автоответчик для быстрого вызова, вы сразу соединяетесь в этом сетевым автоответчиком.

 Если необходимо, нажмите клавишу громкой связи.

Вы слышите объявление автоответчика.

Прослушивание сообщений автоответчика телефонной сети

При нажатии клавиши сообщений  выводится список сетевых автоответчиков, удовлетворяющих следующим условиям:

- ◆ Соответствующая линия назначена переносному телефону как номер входящей связи и
- ◆ номер сетевого автоответчика сохранен на базовом блоке.

С помощью списка вы можете вызвать сетевой автоответчик и прослушать сообщения.

При нажатии клавиши сообщений  выводится следующая индикация (пример).

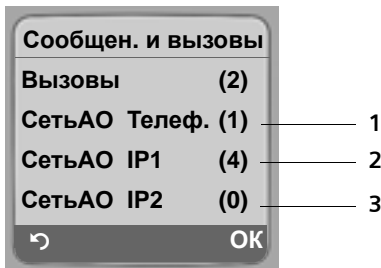

- 1 „Телеф.“, „IP1“ и т. д - это стандартные названия соответствующих линий. Всегда выводятся стандартные названия, независимо от того, какие названия линий вы ввели при настройке с помощью веб-интерфейса.
- 2 Если на сетевом автоответчике имеются новые сообщения, запись в списке выделяется жирным шрифтом. Рядом с названием линии в скобках указывается количество новых сообщений.
- 3 Если на сетевом автоответчике нет новых сообщений, то рядом с названием линии сетевого автоответчика в скобках стоит ноль. Количество сохраненных на сетевом автоответчике сообщений не указывается.

Прослушивание сообщений автоответчика телефонной сети

Индикация поступления новых сообщения на дисплее переносного телефона режиме готовности

Если на сетевом автоответчике линии, которая назначена переносному телефону линией входящей связи, имеется новое сообщение, в режиме готовности на дисплей переносного телефона выводится символ и количество новых сообщений. Клавиша сообщений  мигает.

Вызов сетевого автоответчика и прослушивание сообщений



Нажмите клавишу сообщений.

СетьАО Телеф. / СетьАО IP1 / ...

Выберите сетевой автоответчик и нажмите дисплейную клавишу **OK**.

Устанавливается соединение с автоответчиком, вы слышите приветствие. Воспроизведением сообщений можно управлять с клавиатуры переносного телефона (цифровые коды). Прослушайте приветствие.

Рекомендация:

- Сетевой автоответчик автоматически вызывается через соответствующее соединение. Заданный для телефона автоматический код города **не** добавляется.
- Воспроизведением сообщений сетевого автоответчик можно управлять с клавиатуры переносного телефона (цифровые коды). Для интернет-соединений вы должны задать, как цифровые коды преобразуются в сигналы тонального набора (DTMF) и передаются (стр. 146).
Узнайте у вашего провайдера интернет-телефонии, какой способ передачи DTMF он поддерживает.

Использование нескольких переносных телефонов

Регистрация переносных телефонов

На базовом блоке можно зарегистрировать до шести переносных телефонов.

Для того чтобы онлайн-телефонные справочники можно было использовать и на новых переносных телефонах, при регистрации базовый блок передает переносным телефонам Gigaset следующие записи локального телефонного справочника переносного телефона:

- ◆ **Интеракт. ТС** для текущего активного онлайн-телефонного справочника (стр. 56)
- ◆ **Yellow Pages** для текущего активного справочника "желтые страницы" (стр. 56)
- ◆ **Gigaset.net** для телефонного справочника Gigaset.net (стр. 44)

Условие: Переносной телефон должен поддерживать функцию приема и передачи записей телефонного справочника (см. инструкцию по эксплуатации переносного телефона).

При успешной регистрации на короткое время выводится сообщение **Передача данных принята записей**.

Рекомендация:

- Если на базовом блоке зарегистрировано несколько переносных телефонов, то одновременно можно установить два соединения через интернет и одно соединение через сеть общего пользования. Дополнительно можно установить до двух внутренних соединений.
- На переносных телефонах стандарта GAP выбор линии с помощью клавиши соединения (стр. 31) не поддерживается. Т. е. если номер введен без кода линии и для номера не созданы правила набора, то он набирается через Стандартная линия (стр. 113). Если в конце номера введена звездочка „*“, то номер будет набираться через не стандартную линию.
- После регистрации в качестве номеров входящей связи переносному телефону назначаются все номера. В качестве номеров исходящей связи используются номер телефонной сети общего пользования и первый номер интернет-телефонии. Изменение назначения номеров - см. стр. 144.

Регистрация переносных телефонов Gigaset C47H на базовом блоке Gigaset C470 IP

Перед использованием переносного телефона его нужно зарегистрировать на базовом блоке.

Процедура регистрации выполняется на переносном телефоне и на базовом блоке.

После успешной регистрации переносной телефон переключается в режим готовности. На дисплей выводится внутренний номер переносного телефона, например, Int 1. Если регистрация не была выполнена, повторите процедуру. Регистрация может длиться до одной минуты.

- ▶ **На переносном телефоне**  → **Настройки** → **Трубка** → **Регистр.трубки** - выберите.

Отмена регистрации переносных телефонов

- ▶ Введите системный PIN-код базового блока (в состоянии при поставке - 0000) и нажмите дисплейную клавишу **OK**. На дисплее мигает надпись, например, **Базовый блок 1**.
- ▶ В течение 60 секунд нажмите на **базовом блоке** кнопку регистрации/пейджинга (стр. 2) и **удерживайте ее нажатой** (примерно 3 секунды).

Переносному телефону присваивается наименьший свободный внутренний номер (1-6). Если на базовом блоке зарегистрировано несколько переносных телефонов, то внутренний номер переносного телефона выводится на дисплей, например, INT 2. Это означает, что переносному телефону присвоен внутренний номер 2.

Рекомендация:

Если на базовом блоке уже зарегистрированы шесть переносных телефонов, то возможны два варианта:

- Переносной телефон с внутренним номером 6 находится в режиме готовности: Регистрируемому переносному телефону присваивается номер 6. Регистрация телефона, которому ранее был присвоен номер 6, отменяется.
- Переносной телефон с внутренним номером 6 используется: Регистрация нового переносного телефона не выполняется.

Регистрация других переносных телефонов на базовом блоке Gigaset C470 IP

Регистрация переносных телефонов серии Gigaset и других переносных телефонов стандарта GAP выполняется следующим образом.



- ▶ Начните **на переносном телефоне** процедуру регистрации в соответствии с инструкцией по эксплуатации переносного телефона.
- ▶ **На базовом блоке** нажмите кнопку регистрации/пейджинга (стр. 2) и удерживайте ее нажатой (примерно 3 секунды).

Рекомендация:

С помощью мобильных телефонов Gigaset S45 или S67H также можно изменять настройки базового блока.

Отмена регистрации переносных телефонов

Вы можете отменить регистрацию переносного телефона с любого другого зарегистрированного переносного телефона Gigaset C47H.

-  Вызовите список переносных телефонов. Переносной телефон, которым вы пользуетесь в настоящий момент, отмечен символом <.
-  Выберите переносной телефон, регистрацию которого вы хотите отменить.

Выбор Нажмите дисплейную клавишу.

Отмен.рег.трубки

Выберите и нажмите дисплейную клавишу **OK**.

 Введите системный PIN-код базового блока (при поставке: 0000).

Да Нажмите дисплейную клавишу для подтверждения запроса.

 **Удерживайте** клавишу нажатой (возврат в режим готовности).

Регистрация переносного телефона отменяется немедленно, даже если он не находится в режиме готовности.

Поиск переносного телефона („пейджинг“)

Вы можете найти переносной телефон с помощью базового блока.



- ▶ Нажмите и **быстро отпустите** кнопку регистрации/пейджинга на базовом блоке (стр. 2).
- ▶ Одновременно зазвонят все переносные телефоны, даже, если вызывной сигнал отключен („пейджинг“).

На дисплей переносных телефонов выводится текущий (локальный) IP-адрес базового блока.

Завершение поиска

- ▶ Нажмите и **быстро отпустите** кнопку регистрации/пейджинга на базовом блоке (стр. 2).

или

- ▶ На одном из переносных телефонов нажмите клавишу соединения  или клавишу отбой .

Изменение внутреннего номера переносного телефона

При регистрации переносному телефону **автоматически** присваивается наименьший свободный номер. В списке внутренних абонентов переносные телефоны сортируются по их внутреннему номеру.

Вы можете изменять внутренние номера (1-6) всех зарегистрированных переносных телефонов. Каждый из номеров 1–6 можно назначить только одному переносному телефону.



Вызовите список переносных телефонов Ваш переносной телефон отмечен символом <.

Выбор

Нажмите дисплейную клавишу.

Назнач.номер

Выберите и нажмите дисплейную клавишу **OK**. На дисплей выводится список переносных телефонов и их внутренних номеров. Внутренний номер первого переносного телефона мигает.



Выберите переносной телефон.



Введите внутренний номер (1–6). Старый номер переносного телефона заменяется.



Если необходимо, выберите другие переносные телефоны и измените их номера.

После завершения внесения изменений:

Сохран.

Нажмите дисплейную клавишу для сохранения изменений.



Удерживайте клавишу нажатой (возврат в режим готовности).





Изменение названия переносного телефона

Если внутренний номер назначен дважды, звучит сигнал ошибки.

- ▶ Повторите процедуру и назначьте свободный номер.

Изменение названия переносного телефона

При регистрации автоматически назначаются названия „INT 1“, „INT 2“ и т. д. Вы можете изменить эти названия. Измененное название выводится в списке переносных телефонов.

-  Вызовите список переносных телефонов Ваш переносной телефон отмечен символом <.
-  Выберите переносной телефон.
- Измен.** Нажмите дисплейную клавишу.
- <C** Если необходимо, удалите старое название.
-  Введите новое название (максимум 10 символов).
- Сохран.** Нажмите дисплейную клавишу.
-  **Удерживайте** клавишу нажатой (возврат в режим готовности).



Рекомендация:

Если удалить текущее название переносного телефона и нажать дисплейную клавишу **Сохран.**, не вводя новое название, то переносному телефону автоматически будет присвоено стандартное название „INT x“ (x= внутренний номер).



Внутренние соединения

Внутреннее соединение - это соединение с другим переносным телефоном, зарегистрированным на том же базовом блоке. Эти соединения бесплатны.



Вызов определенного переносного телефона

-  Нажмите для начала внутреннего вызова.
-  Введите номер переносного телефона.

или:

-  Нажмите для начала внутреннего вызова.
-  Выберите переносной телефон.
-  Нажмите клавишу соединения.

Вызов всех переносных телефонов („общий вызов“)

-  Нажмите для начала внутреннего вызова.
-  Нажмите клавишу „звезда“. Вызываются все переносные телефоны.

Завершение соединения

-  Нажмите клавишу отбой.

Рекомендация:

Внутренний вызов можно отклонить, нажав клавишу отбой .

При общем вызове внутренний вызов сигнализируется на других переносных телефонах.

Переключение вызова на другой переносной телефон

Вы можете переключить внешнее соединение, установленное через телефонную сеть общего пользования или через интернет, на другой переносной телефон.



Вызов списка переносных телефонов.

Внешний абонент слышит мелодию при ожидании соединения, если эта функция включена (стр. 112).



Выберите переносной телефон или опцию **Общий вызов** и нажмите дисплейную клавишу **OK**.

Когда внутренний абонент ответит:

► Сообщите ему о внешнем соединении.



Нажмите клавишу отбой.

Внешнее соединение переключено на другой переносной телефон.

Если внутренний абонент **не** ответит или если он занят, то нажмите дисплейную клавишу **Заверш.** для возврата к внешнему соединению.

Также вы можете нажать клавишу отбой  до того, как внутренний абонент ответит.

Если внутренний абонент не ответит или если он занят, то вызов автоматически вернется на ваш переносной телефон (на дисплей будет выведена надпись **Повторн. вызов**).

Внутренняя консультация, конференц-связь

Когда вы говорите с **внешним** абонентом (через телефонную сеть общего пользования или через интернет), вы можете, не прерывая это соединение, позвонить другому **внутреннему** абоненту, чтобы с ним переговорить.



Вызовите список переносных телефонов.

Внешний абонент слышит мелодию при ожидании соединения, если эта функция включена (стр. 112).



Выберите переносной телефон и нажмите дисплейную клавишу **OK**.

Когда внутренний абонент ответит, вы можете с ним переговорить.

Доступные функции:

Завершение консультации



Заверш. Нажмите дисплейную клавишу.



Вы снова соединены с внешним абонентом.

Конференция



Конфер. Нажмите дисплейную клавишу.

Организуется трехсторонняя конференция с внешним и внутренним абонентами.

Если вызванный внутренний абонент завершит соединение (нажмет клавишу отбой ) , то вы снова будете соединены с внешним абонентом. Если вы нажмете клавишу отбой , то внешнее соединение будет переключено внутреннему абоненту.

Прием/отклонение второго вызова при внутренних соединениях

Если во время **внутреннего** соединения вам поступает **внешний** вызов, то вы слышите специальный короткий сигнал (сигнализация второго вызова). Если вы заказали услугу передачи номера, то на дисплей дополнительно выводится абонентский номер вызывающего абонента.

Прерывание внутреннего соединения и прием внешнего вызова

Прием Нажмите дисплейную клавишу.

Внутреннее соединение **завершается**. Вы соединены с внешним абонентом.

Отказ от приема внешнего вызова

Отклон. Нажмите дисплейную клавишу.

Сигнализация второго вызова прекращается. Соединение с внутренним абонентом сохраняется. Вызов сигнализируется на других зарегистрированных переносных телефонах.

Использование переносного телефона для акустического контроля помещения

При включении этой функции осуществляется вызов по сохраненному целевому номеру, если в помещении превышен заданный уровень шума.

В качестве целевого номера в переносном телефоне можно сохранить внутренний или внешний номер.

Вызов функции акустического контроля помещения на внешний абонентский номер прерывается приблизительно через 90 секунд, вызов на внутренний абонентский номер (вызов другого переносного телефона) - примерно через 3 минуты (зависит от базового блока). При включении функции акустического контроля блокируются все клавиши переносного телефона, кроме клавиши отбой . Динамик телефона отключается.

Если на переносном телефоне включена функция акустического контроля помещения, то входящие вызовы сигнализируются на этом телефоне **без звукового сигнала** (только на дисплее). Подсветка дисплея и клавиатуры не включается. Предупредительные сигналы отключены.

При приеме входящего вызова акустический контроль отключается на время телефонного разговора. Функция акустического контроля **остаётся** включенной.

При выключении и последующем включении переносного телефона режим акустического контроля сохраняется.

Внимание!

- Перед использованием вы должны обязательно проверить работоспособность функции акустического контроля помещения. Например, чувствительность. Если вызов осуществляется по внешнему номеру, проверьте, устанавливается ли соединение.
- Включение функции акустического контроля помещения значительно сокращает время работы переносного телефона от аккумуляторов. Если необходимо, установите телефон в зарядную подставку. Это позволит избежать разряда аккумуляторов.
- Расстояние между переносным телефоном и ребенком должно составлять от 1 до 2 метров. Микрофон должен быть направлен на ребенка.
- Номер, по которому осуществляется вызов, не должен быть заблокирован включенным автоответчиком.

Включение функции акустического контроля помещения и ввод целевого абонентского номера

 → → Спец. Функции → "Нянька"

▶ Многострочный ввод:

Состояние:

Для включения выберите Вкл.

Вызов на:

Нажмите дисплейную клавишу **Измен.** и введите целевой номер.

Внешний номер:

- ▶ Введите номер или нажмите управляющую клавишу  и выберите номер из телефонного справочника. На дисплей выводятся только **последние 4 цифры**.
- ▶ Сохраните номер, нажав дисплейную клавишу **Сохран.**

Внутренний номер:

- ▶ Нажмите дисплейную клавишу **INT.**
- ▶ С помощью управляющей клавиши  выберите переносной телефон или выберите настройку **Общий вызов** (для вызова всех переносных телефонов) и нажмите дисплейную клавишу **OK.**

Чувств.:

Выберите чувствительность (Низк. или Высок.).

- ▶ Нажмите дисплейную клавишу **Сохран.** для сохранения настроек.

Функция включена.

Вы можете изменить настройки акустического контроля помещения, нажав дисплейную клавишу **Выбор.**

Рекомендация:

Если вы не ввели код линии (стр. 32) и для введенного внешнего номера нет правил набора (стр. 149), то номер набирается через стандартное соединение (интернет или телефонную сеть общего пользования).

Изменение сохраненного целевого номера

 → → "Нянька"

 Перейдите в строку **Вызов на:**.

 **<C** или **Удал.**

Удалите старый номер.

- ▶ Введите номер, как описано в разделе „Включение функции акустического контроля помещения и ввод целевого абонентского номера“ (стр. 101).

Выключение акустического контроля помещения с внешнего телефона

Условия: Для функции акустического контроля должен быть настроен вызов внешнего номера. Вызываемый телефон должен поддерживать тональный набор.

- ▶ Примите вызов, инициированный функцией акустического контроля, и нажмите клавиши  .

Базовый блок передает сигнал подтверждения и разъединяет соединение.

Рекомендация:

Отключение с внешнего телефона через интернет-соединение возможно, только если сигналы многочастотного набора (DTMF) передаются либо как сообщения SIP-Info, как слышимые сигналы в речевом канале (Inband или Audio), либо как специальные пакеты данных RTP (согласно RFC2833) - эта настройка зависит от провайдера интернет-телефонии.

Функция акустического контроля на переносном телефоне отключена. Другие вызовы от телефона, выполняющего функции акустического контроля, поступать не будут. Остальные настройки (например, отсутствие вызывного сигнала) останутся включенными до тех пор, пока вы не нажмете на этом переносном телефоне дисплейную клавишу **Выкл.**

Для повторного включения функции акустического контроля помещения с теми же настройками:

- ▶ Вы должны активизировать функцию и нажать дисплейную клавишу **Сохран.** (стр. 101).

Настройка переносного телефона

При поставке переносной телефон настроен. Вы можете изменить настройки телефона по вашему желанию.

Выбор языка дисплейных сообщений

Вы можете выбрать язык дисплейных сообщений.

 → Настройки → Трубка → Язык

Текущий язык отмечен символом .

 Выберите язык и нажмите дисплейную клавишу **OK**.

 **Удерживайте** клавишу нажатой (возврат в режим готовности).

Если вы случайно выбрали язык, которого не понимаете, нажмите одну за другой клавиши:

 Затем выберите нужный язык и нажмите дисплейную клавишу **OK**.



Настройка дисплея

Вы можете выбрать одну из четырех цветовых схем и настроить контрастность.

 → Настройки → Дисплей

Цветов. схема

Выберите и нажмите дисплейную клавишу **OK**.

 Выберите цветовую схему и нажмите дисплейную клавишу **OK**
( = текущий цвет).

 Нажмите и **быстро отпустите** клавишу.

 Перейдите в строку **Контрастность**.

Контрастность

Выберите и нажмите дисплейную клавишу **OK**.

 Настройте контрастность.

Сохран. Нажмите дисплейную клавишу.

 **Удерживайте** клавишу нажатой (возврат в режим готовности).

Дисплейная заставка

В режиме готовности на дисплей может выводиться заставка (картинка или цифровые часы). Заставка выводится вместо обычной индикации в режиме готовности. Она может закрывать дату, время и название переносного телефона.

В некоторых случаях заставка не выводится на дисплей, например, во время разговора и при отмене регистрации переносного телефона.

Настройка подсветки дисплея

Если включен вывод заставки на дисплей, то пункт меню Логотип отмечен символом .

 → Настройки → Дисплей → Логотип

На дисплей выводится текущая настройка.

▶ Многострочный ввод:

Статус

Выберите настройку Вкл заставка выводится на дисплей) или Вык (заставка не выводится на дисплей).

Выбор:

Если необходимо, верите картинку (см. далее).

▶ Нажмите дисплейную клавишу **Сохран.**

Если заставка занимает весь дисплей, нажмите и **быстро отпустите** клавишу отбой

 для просмотра времени и даты в режиме готовности.

Изменение заставки

 → Настройки → Дисплей → Логотип

 Перейдите в строку Выбор.

Посмот. Нажмите дисплейную клавишу. На дисплей выводится текущая заставка.

 Выберите заставку и нажмите дисплейную клавишу **Сохран.**

▶ Нажмите дисплейную клавишу **Сохран.**

Настройка подсветки дисплея

Вы можете выбрать настройку, при которой яркость дисплея будет разной, когда переносной телефон стоит в зарядной подставке и вынут из нее. При выборе этой настройки дисплей постоянно тускло подсвечивается.

 → Настройки → Дисплей → Яркость

На дисплей выводится текущая настройка.

▶ Многострочный ввод:

В зарядн. устр-ве

Выберите настройку Вкл или Вык.

Вне заряд.устр.

Выберите настройку Вкл или Вык.

Сохран. Нажмите дисплейную клавишу.

 **Удерживайте** клавишу нажатой (возврат в режим готовности).

Рекомендация:

При включении подсветки дисплея (Вкл) возможно значительное сокращение времени работы телефона в режиме готовности.

Быстрый вызов функций

Дисплейным клавишам переносного телефона назначены функции. Вы можете изменить эту настройку, т. е. назначить дисплейным клавишам другие функции. В этом случае запуск функции осуществляется одним нажатием клавиши.

Назначение функции дисплейной клавиши

▶ Нажмите **и удерживайте нажатой** левую или правую дисплейную клавишу. Открывается список доступных функций.

▶ Выберите функцию и нажмите дисплейную клавишу **OK**.

Вы можете выбрать одну из функций:

◆ **INT (INT)**

Вызов списка внутренних абонентов.

◆ **SMS (SMS)**

Вызов ввода, отправки и чтения SMS (стр. 66):

Сообщения → SMS

◆ **Информ.услуги (SMS инф)**

Вызов меню заказа информационных услуг SMS (стр. 75):

Сообщения → SMS → Информ.услуги

◆ **SMS уведомление (Сообщ.)**

Вызов меню включения извещений через SMS (стр. 72):

Сообщения → SMS → Настройки → Тип сообщ.

◆ **E-mail (EMail)**

Вызов подменю приема и чтения извещений о поступлении электронной почты (стр. 78):

Сообщения → E-mail

◆ **Центр сообщ. (Сообщ.)**

Вызов меню обмена мгновенными сообщениями (стр. 82):

Сообщения → Центр сообщ.

◆ **Телефонный звонок (Тел.)**

Набор номера для вызова по телефонной сети общего пользования.

◆ **IP звонок (IP)**

Набор номера для вызова через интернет.

Текущие функции дисплейных клавиш указываются в нижней строке дисплея над дисплейными клавишами.

Запуск функции

В режиме готовности нажмите **и быстро отпустите** дисплейную клавишу.

Открывается меню функции.

Включение/выключение автоматического прима вызовов

При включении этой функции для приема вызова достаточно взять переносной телефон из зарядной подставки, нажимать клавишу соединения  не нужно.

 → **Настройки** → **Трубка**

Авт.прием выз.

Выберите и нажмите дисплейную клавишу **OK** ( = вкл).



Удерживайте клавишу нажатой (возврат в режим готовности).

Регулировка громкости телефона/громкой связи

Вы можете выбрать один из трех уровней громкости трубки и один из пяти уровней громкости громкой связи.

В режиме готовности:



Нажмите управляющую клавишу с верхней стороны.

Громкость трубки

Выберите и нажмите дисплейную клавишу **OK**.



Измените громкость телефона.



Перейдите в строку **Громкоговоритель**.



Измените громкость громкой связи.

Сохран.

Если необходимо, нажмите дисплейную клавишу для сохранения настройки.

Рекомендация:

Также громкость можно изменить с помощью меню **Настройки** → **Аудио** → **Громкость трубки** .

Регулировка громкости во время разговора:



Нажмите управляющую клавишу с верхней стороны.



Выберите громкость.

Настройка сохраняется автоматически через 3 секунды. Также настройку можно сохранить, нажав дисплейную клавишу **Сохран.**

Если для верхней части управляющей клавиши  выбрана другая функция:

Выбор

Вызовите меню.

Громкость Выберите и нажмите дисплейную клавишу **OK**.

Измените настройку (смотри выше).

Изменение вызывного сигнала

◆ Громкость:

Вы можете выбрать один из пяти уровней громкости (1–5; например, громкость 2 =) или сигнал с увеличивающейся громкостью (6; = .

◆ Мелодия:

Вы можете выбрать различные мелодии.

Мелодии вызывного сигнала можно отдельно настраивать для следующих функций:

- ◆ Для **внеш.выз.**: для внешних вызовов.
- ◆ Для **внут.выз.**: для внутренних вызовов.
- ◆ **Один для всех**: один сигнал для всех функций.

Настройка отдельных сигналов

Вы можете настроить мелодию и громкость отдельных сигналов.

В режиме готовности:



Нажмите управляющую клавишу с верхней стороны.

Мелодия Выберите и нажмите дисплейную клавишу **OK**.

Для внеш.выз. / Для внут.выз.

Выберите и нажмите дисплейную клавишу **OK**.

▶ **Многострочный ввод:**



Выберите уровень громкости (1–6).



Перейдите в следующую строку.



Выберите мелодию.

Сохран.

Нажмите дисплейную клавишу для сохранения изменений.



Удерживайте клавишу нажатой (возврат в режим готовности).

Одинаковая настройка для всех сигналов

В режиме готовности:



→ **Мелодия** → **Один для всех**

▶ Настройте громкость и мелодию (см. „Настройка отдельных сигналов“).

Сохран.

Нажмите дисплейную клавишу для подтверждения запроса.



Удерживайте клавишу нажатой (возврат в режим готовности).

Рекомендация:

Также мелодии можно изменить с помощью меню **Настройки** → **Аудио** → **Мелодия**.

Включение/выключение вызывного сигнала

Перед приемом вызова или в режиме готовности вы можете отключить вызывной сигнал переносного телефона для текущего вызова или для всех вызовов.

Включение вызывного сигнала во время внешнего вызова невозможно.

Постоянное отключение вызывного сигнала

 Нажмите клавишу „звезда“ и **удерживайте ее нажатой**.

На дисплей выводится символ .

Включение вызывного сигнала

 Нажмите клавишу „звезда“ и **удерживайте ее нажатой**.

Отключение вызывного сигнала для текущего вызова

Вык.зв. Нажмите дисплейную клавишу.

Включение/выключение сигнализации поступления вызовов одиночным гудком

Вместо вызывного сигнала вы можете включить одиночный гудок. При поступлении входящего вызова вместо вызывного сигнала будет звучать **один короткий гудок** („Гудок“).

 Нажмите клавишу „звезда“ и **удерживайте ее нажатой в течение 3 секунд**:

Гудок Нажмите дисплейную клавишу. Поступление вызовов будет сигнализироваться **одним** коротким гудком. На дисплей выводится символ .

Включение/выключение предупредительных сигналов

При выполнении различных функций и изменении состояния телефона звучат специальные сигналы. Вы можете включать и выключать эти сигналы независимо друг от друга:

- ◆ **Сигнал подтверждения нажатия клавиш:** сигнал звучит при каждом нажатии клавиши.
- ◆ **Сигналы подтверждения:**
 - **Сигнал подтверждения** (сигнал с увеличивающейся громкостью): сигнал звучит в конце ввода/настройки, при поступлении сообщения SMS или при появлении новой записи в списке позвонивших
 - **Сигнал ошибки** (сигнал с уменьшающейся громкостью): звучит при неправильном вводе.
 - **Сигнал окончания меню:** звучит при листании до конца меню.
- ◆ **Сигнал предупреждения о разряде аккумуляторов:** необходимо зарядить аккумуляторы.

В режиме готовности:



Нажмите управляющую клавишу с верхней стороны.

Предупр.сигн.

Выберите и нажмите дисплейную клавишу **OK**.

► Многострочный ввод:

Наж.клав.:

Выберите настройку Вкл или Вык.

Подтвержд:

Выберите настройку Вкл или Вык.

Аккумулятор:

Выберите настройку Вкл, Вык или Внутр.Подкл. Включение/выключение сигнала предупреждения о разряде аккумуляторов или сигнал только во время разговора.

Сохран.

Нажмите дисплейную клавишу для сохранения изменений.

Сигнал подтверждения при установке телефона в зарядную подставку отключить нельзя.

Рекомендация:

Также предупредительные сигналы можно настроить с помощью меню **Настройки** → **Аудио**
→ **Предупр.сигн..**

Настройка будильника

Условие: вы ввели дату и время (стр. 13).

Включение/выключение и настройка будильника



→ Будильник

► Многострочный ввод:

Статус

Выберите настройку Вкл или Вык.

Время:

Введите время срабатывания будильника (4 цифры).

Мелодия:

Выберите мелодию.

Громкость:

Выберите уровень громкости (1–6).

Сохран.

Нажмите дисплейную клавишу для сохранения изменений.

В режиме готовности на дисплей выводится символ ☺.

Сигнал будильника звучит на переносном телефоне с выбранной мелодией. Сигнал будильника звучит в течение 60 секунд. На дисплей выводится символ ☺. Если ни одна клавиша не была нажата, то сигнал будильника повторяется два раза с интервалом пять минут, а затем отключается.

Во время разговора сигнализация срабатывания будильника осуществляется только коротким гудком.

Отключение сигнала будильника/повтор сигнала будильника после паузы

Условие: звучит сигнал будильника.

Выкл Нажмите дисплейную клавишу. Сигнал отключается.

или

Пауза Нажмите дисплейную клавишу или любую клавишу. Сигнал будильника автоматически повторяется через 5 минут. После двух повторов будильник полностью отключается.

Возврат настроек переносного телефона в состояние при поставке

Вы можете отменить индивидуальные настройки, например, настройки языка дисплейных сообщений, громкости, предупредительных сигналов, и будильника (см. стр. 103). Список повторного набора удаляется.

Записи телефонного справочника, списка телефонных компаний, списка позвонивших, списков SMS и регистрация переносного телефона на базовом блоке сохраняются.

 → **Настройки** → **Трубка** → **Сброс.настр.тр.**

Да

Нажмите дисплейную клавишу.

С помощью клавиши отбой  или дисплейной клавиши **Нет** можно прервать процедуру сброса настроек.



Удерживайте клавишу нажатой (возврат в режим готовности).

Настройка базового блока

Все настройки базового блока выполняются с зарегистрированного переносного телефона Gigaset C47H.

Защита телефона от использования посторонними

Вы можете защитить настройки базового блока системным PIN-кодом, который будете знать только вы. Системный PIN-код нужно вводить при регистрации и отмене регистрации переносных телефонов на базовом блоке, при изменении настроек интернет-телефонии и при возврате настроек в состояние при поставке.

Изменение системного PIN-кода

Системный PIN-код нужно вводить при регистрации переносных телефонов на базовом блоке, при изменении настроек интернет-телефонии и при запуске веб-интерфейса.

Вы можете изменить 4-значный системный PIN-код базового блока (при поставке 0000) на другое 4-значное число, которое будете знать только вы.



→ Настройки → Базовый блок → Сист. PIN



Введите старый системный PIN-код и нажмите дисплейную клавишу **OK**.



Введите новый системный PIN-код.



Перейдите в строку **Еще раз ввод PIN**.



Введите новый системный PIN-код еще раз и нажмите дисплейную клавишу **OK**.

Для обеспечения безопасности на дисплей вместо системного PIN-кода выводятся четыре звездочки „****“.



Удерживайте клавишу нажатой (возврат в режим готовности).

Возврат настроек базового блока в состояние при поставке

Возврат к стандартным настройкам базового блока с помощью меню

Индивидуальные настройки удаляются, например:

- ◆ Настройки интернет-телефонии, т. е. данные провайдера и учетной записи интернет-телефонии, а также настройки DTMF (стр. 115, стр. 131, стр. 146)
- ◆ Настройки локальной сети (стр. 117, стр. 129)
- ◆ Стандартная линия связи (стр. 113)
- ◆ Названия переносных телефонов (стр. 98)
- ◆ Настройки SMS (например, SMS-центры - стр. 65)
- ◆ Настройки подключения к офисной АТС. (стр. 120)

Удаляются списки SMS, списки позвонивших.

Не изменяются:

- ◆ Дата и время.
- ◆ Системный PIN-код.
- ◆ Информационные услуги SMS.

Не отменяется регистрация переносных телефонов.

 → Настройки → Базовый блок → Сбр.наст.баз.бл



Введите системный PIN-код и нажмите дисплейную клавишу **OK**.



Для подтверждения нажмите дисплейную клавишу.

Возврат к стандартным настройкам базового блока с помощью кнопки на базовом блоке

Как и при возврат к стандартным настройкам базового блока с помощью меню удаляются все индивидуальные настройки. Дополнительно восстанавливается стандартное значение **системного PIN-кода** - „0000“ и отменяется регистрация всех переносных телефонов, кроме входящего в комплект поставки.

Рекомендация:

Повторная регистрация переносных телефонов после восстановления стандартных настроек базового блока - см. стр. 95.

- ▶ Отключите кабели, соединяющие базовый блок с маршрутизатором (стр. 17) и телефонной сетью общего пользования (стр. 16).
- ▶ Отключите блок питания базового блока от электросети (стр. 16).
- ▶ Нажмите **и удерживайте нажатой** кнопку регистрации/пейджинга базового блока (стр. 2).
- ▶ Снова подключите блок питания к электросети.
- ▶ Продолжайте удерживать нажатой кнопку регистрации/пейджинга (минимум 2 секунды).
- ▶ Отпустите кнопку регистрации/пейджинга. После выполнения этой процедуры восстанавливаются заводские настройки базового блока.

Включение/отключение мелодии при ожидании соединения

 → Настройки → Базовый блок

Мелодия паузы

Выберите и нажмите дисплейную клавишу **OK** для включения или отключения мелодии при ожидании соединения (= вкл).

Поддержка ретранслятора

С помощью ретранслятора вы можете увеличить дальность связи и уровень принимаемого сигнала вашего базового блока. Для этого нужно включить функцию поддержки ретранслятора. При этом разъединяются текущие соединения, установленные через базовый блок.

Условия:

- ◆ Ретранслятор зарегистрирован на базовом блоке.
- ◆ Отключен режим Есо (стр. 25).

 → Настройки → Базовый блок → Спец.функции

Ретранслятор

Выберите и нажмите дисплейную клавишу **OK** ( = вкл).

Да Для подтверждения нажмите дисплейную клавишу.

Задание стандартной линии

Вы можете выбрать используемую по умолчанию линию - интернет или телефонную сеть общего пользования.

Рекомендация:



Через стандартную линию набираются только номера, для которых не заданы правила набора (стр. 149) и не введен код линии (стр. 32).

 → Настройки → Телефония → Стандартная линия

VoIP / Телефон

Выберите и нажмите дисплейную клавишу **OK** ( = вкл).

При наборе номера:

- ▶ Нажмите и **быстро отпустите** клавишу соединения  для установления соединения через стандартную линию.
- ▶ Нажмите и **удерживайте нажатой** клавишу соединения  для установления соединения через другую линию.

Обновление встроенного программного обеспечения базового блока

При необходимости вы можете обновить встроенное программное обеспечение вашего базового блока.

Обычно встроенное программное обеспечение загружается непосредственно из интернета. В телефоне сохранен соответствующий интернет-адрес.

Условие:

Базовый блок в режиме готовности, т. е.:

- ◆ Нет установленных через телефонную сеть общего пользования или через интернет соединений.

Обновление встроенного программного обеспечения базового блока

- ◆ Нет внутренних соединений между переносными телефонами.
- ◆ С других переносных телефонов не открыто меню базового блока.

Запуск обновления встроенного программного обеспечения

 → Настройки → Базовый блок

Обновление ПО

Выберите и нажмите дисплейную клавишу **OK**.



Введите системный PIN-код и нажмите дисплейную клавишу **OK**.

Базовый блок устанавливает соединение с интернет-сервером или локальным компьютером.

Да Нажмите дисплейную клавишу для начала обновления встроенного программного обеспечения.

Рекомендация:

- Обновление встроенного программного обеспечения может длиться до 3 минут.
- При обновлении из интернета проверяется, имеется ли новая версия встроенного программного обеспечения. Если новой версии нет, процедура прерывается и на дисплей выводится соответствующее сообщение.

Автоматическое обновление встроенного программного обеспечения:

Телефон ежедневно проверяет, имеется ли новая версия встроенного программного обеспечения на сервере Siemens в интернете. Если новая версия имеется, в режиме готовности на дисплей переносного телефона выводится сообщение *New firmware available* и мигает клавиша сообщений  .



Нажмите клавишу сообщений.

Да Нажмите дисплейную клавишу для подтверждения запроса.

Встроенное программное обеспечение загружается в телефон.

Рекомендация:

- При выборе опции **Нет** сообщение о наличии новой версии встроенного программного обеспечения повторно не выводится на дисплей. Сообщение *New firmware available* будет выведено на дисплей, только когда будет доступна следующая версия встроенного программного обеспечения.
- Автоматическую проверку наличия новых версий можно отключить с помощью веб-интерфейса (стр. 162).

Настройка интернет-телефонии

Для использования интернет-телефонии в телефоне необходимо выполнить определенные настройки.

С переносного телефона можно выполнить следующие настройки:

- ◆ Загрузить с сервера Siemens общие данные доступа вашего провайдера интернет-телефонии и сохранить их в телефоне.
- ◆ Ввести персональные данные первой учетной записи интернет-телефонии (первого номера интернет-телефонии). Данные доступа для пяти других учетных записей интернет-телефонии можно настроить с помощью веб-интерфейса телефона.
- ◆ Задать IP-адрес телефона в локальной сети.

Рекомендация:

Эти и другие настройки можно изменить с помощью веб-интерфейса с подключенного к локальной сети компьютера (см. стр. 122).

Помощник соединения облегчит вам ввод настроек.

Использование помощника соединения

Также помощник соединения запускается автоматически, если вы первый раз включаете переносной телефон и базовый блок или пытаетесь установить соединение через интернет, до ввода необходимых настроек.

Также вы можете запустить помощника соединения с помощью меню:

 → Настройки → Телефония

Помощник соед.

Выберите и нажмите дисплейную клавишу **OK**.



Введите системный PIN-код и нажмите дисплейную клавишу **OK**.

Ввод настроек интернет-телефонии с помощью помощника соединения - см. стр. 19.

Изменение настроек без использования помощника соединения

Настройки провайдера интернет-телефонии и пользовательские данные можно изменить с помощью меню без запуска помощника соединения.

Загрузка настроек провайдера интернет-телефонии

В интернете для загрузки доступны общие настройки различных провайдеров интернет-телефонии. В телефоне сохранен соответствующий интернет-адрес.

Условие: Телефон подключен к интернету.

 → Настройки → Телефония → VoIP

 Введите системный PIN-код и нажмите дисплейную клавишу **OK**.

Выбор оператора

Выберите и нажмите дисплейную клавишу **OK**.

Телефон устанавливает соединение с сервером.

 Выберите страну и нажмите дисплейную клавишу **OK**.

 Выберите провайдера интернет-телефонии и нажмите дисплейную клавишу **OK**.

Настройки провайдера интернет-телефонии загружаются и сохраняются в телефоне.

Рекомендация:

- Если во время загрузки произойдет ошибка, выводится сообщение. Сообщения об ошибках и возможные действия по их устранению приведены в таблице на стр. 166.
- С помощью веб-интерфейса вы можете вручную изменить общие настройки вашего провайдера интернет-телефонии см. стр. 133.

Автоматическое обновление настроек провайдера интернете-телефонии

После первой загрузки настроек телефон ежедневно проверяет, имеется ли новая версия файла настроек вашего провайдера интернет-телефонии на сервере Siemens в интернете. Если новая версия имеется, в режиме готовности на дисплей переносного телефона выводится сообщение **Новый профиль доступен** с и мигает клавиша сообщений .

 Нажмите клавишу сообщений.

Да Нажмите дисплейную клавишу для подтверждения запроса.

 Введите системный PIN-код и нажмите дисплейную клавишу **OK**.

Новые настройки провайдера интернет-телефонии загружаются и сохраняются в телефоне.

Рекомендация:

- При выборе опции **Нет** сообщение о наличии новой версии настроек повторно не выводится на дисплей. Сообщение **Новый профиль доступен** с будет выведено на дисплей, только когда будет доступна следующая версия настроек интернет-телефонии.
- Автоматическую проверку наличия новых версий можно отключить с помощью веб-интерфейса (стр. 162).

Ввод/изменение пользовательских данных интернет-телефонии

Кроме общих настроек провайдера интернет-телефонии нужно ввести персональные данные доступа. Все необходимые данные вам сообщит ваш провайдер интернет-телефонии.

Рекомендация:

При вводе пользовательских данных интернет телефонии обращайтесь внимание на регистр символов. Ввод текста - см. стр. 180.

 → Настройки → Телефония → VoIP (введите системный PIN-код)
→ Регистр. оператора

▶ Многострочный ввод:

Имя пользователя:

Введите имя пользователя (идентификатор пользователя) вашей учетной записи у провайдера интернет-телефонии. **Имя пользователя** часто совпадает с вашим абонентским номером интернет-телефонии (первой частью вашего SIP-адреса - см. стр. 135).

Имя / Пароль:

Введите данные доступа для этого провайдера, которые телефон должен передавать при регистрации на SIP-сервере.

▶ Нажмите дисплейную клавишу **Сохран.** для сохранения настроек.

Задание IP-адреса телефона в локальной сети

Для того чтобы базовый блок был доступен из локальной сети ему необходимо назначить IP-адрес.

IP-адрес может назначаться базовому блоку автоматически (маршрутизатором) или вручную.

- ◆ При **динамическом** назначении DHCP-сервер маршрутизатора автоматически присваивает базовому блоку IP-адрес. IP-адрес базового блока может изменяться при изменении настроек маршрутизатора.
- ◆ При **ручном/статическом** назначении вы задаете статический IP-адрес базового блока. Это может быть необходимо при определенной конфигурации вашей локальной сети.

Рекомендация:

- Изменение настроек локальной сети с помощью веб-интерфейса - см. стр. 129.
- Для динамического назначения IP-адреса на маршрутизаторе должен быть включен DHCP-сервер. Изучите инструкцию по эксплуатации маршрутизатора.

 → Настройки → Базовый блок → Локальная сеть



Введите системный PIN-код и нажмите дисплейную клавишу **OK**.

Задание IP-адреса телефона в локальной сети

- ▶ Многострочный ввод:

Тип IP адреса:

Выберите настройку **Статический** или **Динамический**.

При выборе настройки **Статический** в следующих строках вы должны вручную ввести IP-адрес, маску подсети, стандартный шлюз и DNS-сервер.

IP адрес:

При настройке **Тип IP адреса = Динамический**:

На дисплей переносного телефона выводится текущий IP-адрес базового блока. Изменить его нельзя.

При настройке **Тип IP адреса = Статический**:

Введите IP-адрес, который должен быть назначен базовому блоку (текущая настройка перезаписывается).

Стандартная настройка - 192.168.2.2.

Также информация о IP-адресе приводится на стр. 203.

Маска подсети:

При настройке **Тип IP адреса = Динамический**:

На дисплей переносного телефона выводится текущая маска подсети базового блока. Эту настройку нельзя изменить.

При настройке **Тип IP адреса = Статический**:

Введите маску подсети, которая должна быть назначен базовому блоку (текущая настройка перезаписывается).

Стандартная настройка - 255.255.255.0

Также информация о маске подсети приводится на стр. 195.

DNS-Сервер:

При настройке **Тип IP адреса = Статический**:

Введите IP-адрес основного DNS-сервера. DNS-сервер (Domain Name System - служба доменных имен) при установлении соединения преобразует буквенные имена серверов (DNS-имена) в IP-адреса сервером.

Вы можете ввести здесь IP-адрес вашего маршрутизатора. Маршрутизатор переадресует запросы телефона на свой DNS-сервер.

Стандартная настройка - 192.168.2.1.

Основной шлюз:

При настройке **Тип IP адреса = Статический**:

Введите IP-адрес стандартного шлюза, через который локальная сеть подключена к интернету. Обычно это локальный (внутренний) IP-адрес маршрутизатора (например, 192.168.2.1). Эта информация нужна телефону для доступа в интернет.

Стандартная настройка - 192.168.2.1.

- ▶ Нажмите дисплейную клавишу **Сохран.** для сохранения настроек.

Рекомендация:

Рекомендации по назначению IP-адреса и маски подсети приведены на стр. 129 и в глоссарии на стр. 203/стр. 195.

Включение/выключение вывода на дисплей статусных сообщений интернет-телефонии

Если эта функция включена, на дисплей выводятся статусные коды провайдера интернет-телефонии.

Включите эту функцию при возникновении проблем с интернет-телефонией. На дисплей будут выводиться специфичные для провайдера статусные коды, которые помогут сервисной службе анализировать возникшую проблему. Таблица статусных кодов приведена в приложении на (стр. 169).

 → Настройки → Телефония → VoIP

 Введите системный PIN-код и нажмите дисплейную клавишу **OK**.

Показ статус тр

Выберите и нажмите дисплейную клавишу **OK** (= вкл).

Рекомендация:

Изменение настроек с помощью веб-интерфейса - см. стр. 164.

Просмотр MAC-адреса базового блока

При определенной конфигурации локальной сети вам может потребоваться ввода MAC-адреса базового блока в список доступа вашего маршрутизатора. Вы можете посмотреть MAC-адрес вашего базового блока:

MAC-адрес базового блока выводится на дисплей.

 **Удерживайте** клавишу нажатой (возврат в режим готовности).

Подключение базового блока к офисной АТС

Выполнять описанные ниже настройки следует только в том случае, если это требуется для подключения к вашей офисной АТС - смотри инструкцию по эксплуатации вашей офисной АТС. Настройки относятся только к соединениям через телефонную сеть общего пользования.

Если офисная АТС не поддерживает передачу абонентского номера, то прием и отправка сообщений SMS невозможны.

Изменение способа набора номера

Вы можете выбрать способ набора номера.

 → Настройки → Телефония → Телефон → Способ набора

Тональный / Импульсный

Выберите и нажмите дисплейную клавиш **OK** (= вкл).



Удерживайте клавишу нажатой (возврат в режим готовности).

Обратите внимание:

- Ввод после номера кода линии невозможен в случае импульсного набора: Символ решетка „#“ при наборе выводится на дисплей, но при импульсном наборе игнорируется.
- Если при наборе ввести звездочку „*“, осуществляется временное переключение в режим тонального набора. Символ звездочка не выводится на дисплей.

Настройка времени „флэш“

Вы можете изменить время „флэш“.

 → Настройки → Телефония → Телефон → Время "Флэш"



Выберите время „флэш“ и нажмите дисплейную клавишу **OK**.

Текущая настройка отмечена символом .



Удерживайте клавишу нажатой (возврат в режим готовности).

Настройка продолжительности пауз

Изменение продолжительности паузы после занятия линии

Вы можете изменить продолжительность паузы, которая добавляется между нажатием клавиши соединения  и передачей абонентского номера.



Нажмите цифровую клавишу, соответствующую продолжительности паузы (**1** = 1 сек.; **2** = 3 сек.; **3** = 7 сек.) и нажмите дисплейную клавишу **OK**.

Изменение продолжительности паузы после нажатия клавиши R

Вы можете изменить продолжительность паузы, если это необходимо, для подключения к вашей офисной АТС (см. инструкцию по эксплуатации офисной АТС).



Нажмите цифровую клавишу, соответствующую продолжительности паузы (**1** = 1 сек.; **2** = 2 сек.; **3** = 3 сек.; **4** = 6 сек.) и нажмите дисплейную клавишу **OK**.

Временное переключение на тональный набор

Если ваша офисная АТС работает с импульсным набором номера, однако во время соединения вам требуется использовать тональный набор (например, для прослушивания почтового ящика телефонной сети), то во время соединения вы должны переключиться на тональный набор.

Условие: установлено соединение по телефонной сети общего пользования, набран внешний абонентский номер сети общего пользования или сигнализируется входящий вызов.

Выбор Вызовите меню.

Тональн.набор Выберите и нажмите дисплейную клавишу **OK**.

Тональный набор включается только **на время этого соединения**.

Веб-интерфейс - настройка телефона с компьютера

Веб-интерфейс это веб-конфигуратор вашего телефона. С его помощью вы можете изменять настройки базового блока через веб-браузер компьютера.

Рекомендация:

Для некоторых провайдеров интернет-телефонии некоторые настройки нельзя изменять через веб-интерфейс.

Условия:

- ◆ На компьютере установлен стандартный веб-браузер, например, Internet Explorer начиная с версии 6.0 или Firefox начиная с версии 1.0.4.
- ◆ Телефон и компьютер соединены через маршрутизатор.

Рекомендация:

- Во время настройки через веб-интерфейс телефон **не** блокируется. Вы можете параллельно говорить по телефону или изменять настройки переносного телефона или базового блока с переносного телефона.
- Если вы соединены с веб-интерфейсом, он заблокирован для других пользователей. Одновременный доступ двух пользователей невозможен.

С помощью веб-интерфейса телефона можно выполнять следующие действия:

- ◆ Настраивать доступ телефона к локальной сети(IP-адрес, шлюз для выхода в интернет).
- ◆ Настраивать телефон для использования интернет-телефонии. В телефоне можно настроить до шести номеров интернет-телефонии.
- ◆ Загружать в телефон новое встроенное программное обеспечение.
- ◆ Использовать интернет-сервисы: вы можете получить доступ к онлайн-вым телефонным справочникам, включить вывод на дисплей переносного телефона текстовой информации (информационные услуги и синхронизировать дату/время телефона с сервером точного времени в интернете).
- ◆ Управлять названиями и внутренними номерами зарегистрированных переносных телефонов и их локальными телефонными справочниками.
- ◆ Получать информацию о состоянии телефона (версия встроенного программного обеспечения, MAC-адрес и т. д.).

Соединение компьютера с веб-интерфейсом телефона

Условие: Настройки межсетевого экрана разрешают соединения между компьютером и телефоном.

Существуют две возможности соединения компьютера с веб-интерфейсом базового блока:

- ◆ по (локальному) IP-адресу базового блока
- ◆ через сервер Gigaset-config

Соединение по IP-адресу:

- ▶ Посмотрите на дисплее переносного телефона текущий IP-адрес базового блока: Текущий IP-адрес базового блока выводится на дисплей переносного телефона, если нажать **и быстро отпустить** клавишу пейджинга базового блока. IP-адрес телефона нельзя изменить, если включено динамическое назначение IP-адреса (стр. 129).
- ▶ Запустите на компьютере веб-браузер.
- ▶ В строке адреса веб-браузера введите **http://** и текущий IP-адрес телефона (пример: <http://192.168.2.2>).
- ▶ Нажмите клавишу Enter.

Устанавливается соединение с веб-интерфейсом телефона.

Соединение через сервер Gigaset-config:

Условие: Маршрутизатор соединен с интернетом и компьютер может получить доступ в интернет через маршрутизатор.

- ▶ Запустите на компьютере веб-браузер.
- ▶ С строк адреса браузера введите:
<http://www.Gigaset-config.com>.
- ▶ Нажмите клавишу Enter.

Выводится сообщение о переадресации соединения на ваш базовый блок.

Если у вас подключено несколько телефонов Gigaset-VoIP, то выводится запрос, с каким из этих телефонов вы хотите установить соединение.

После успешной переадресации ваш браузер соединяется со страницей **Вход в систему** веб-интерфейса.

Рекомендация:

Соединение между компьютером и веб-интерфейсом базового блока является локальным (соединением по локальной сети). Через интернет осуществляется только инициализация соединения.

Вход, выбор языка веб-интерфейса

После успешного установления соединения в браузере открывается страница **Вход в систему**.

Вы можете выбрать язык, на котором будут выводиться меню и диалоги веб-интерфейса. В верхней части страницы указывается текущий язык.

- ▶ Если необходимо, нажмите  для вызова списка доступных языков.
- ▶ Выберите язык.
- ▶ В нижнем поле страницы введите системный PIN-код вашего телефона (при поставке: 0000) для доступа к функциям веб-интерфейса.
- ▶ Нажмите кнопку **ОК**.

После успешной регистрации выводится страница **Главная** с общей информацией веб-интерфейса.

Рекомендация:

- Если вы забыли системный PIN-код, вы должны восстановить стандартные настройки базового блока. Обратите внимание на то, что при этом сбрасываются все остальные настройки (стр. 112).
- Если вы не вводите данные в течение длительного времени (ок. 10 минут), осуществляется автоматический выход из веб-интерфейса. При следующей попытке ввода данных или вызова страницы выводится страница **Вход в систему**. Чтобы снова войти в веб-интерфейс, введите системный PIN-код еще раз.
- Изменения, которые не были сохранены в телефоне до автоматического выхода из веб-интерфейса, теряются.

Выход

В верхней части каждой страницы веб-интерфейса в меню (стр. 125) имеется опция **Выйти из системы**. Для выхода из веб-интерфейса нажмите **Выйти из системы**.

Внимание:

Всегда используйте опцию **Выйти из системы** для завершения соединения с веб-интерфейсом. Например, если вы закроете браузер, не выйдя предварительно из веб-интерфейса, то доступ к веб-интерфейсу будет заблокирован на несколько минут.

Структура страниц

Страницы веб-интерфейса содержат элементы управления - см. Рисунок 2.



Рисунок 2 Пример структуры веб-интерфейса

Панель меню

На панели меню представлено меню веб-интерфейса в виде закладок.

Вы можете выбрать следующие разделы меню:

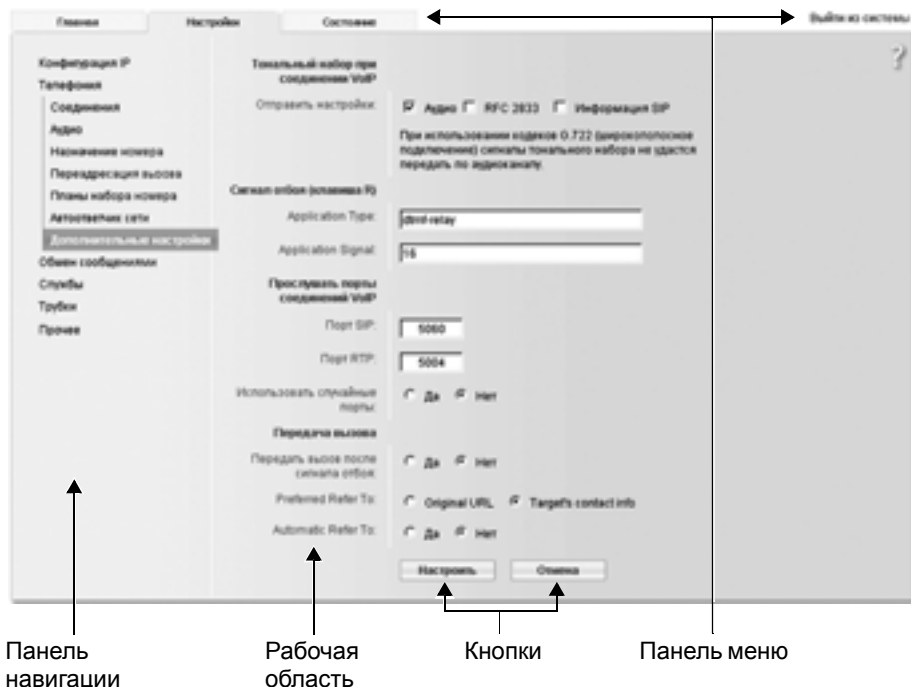
- ◆ Главная

После входа в веб-интерфейс открывается стартовая страница. На этой странице выводится информация о функциях веб-интерфейса.

- ◆ Настройки (стр. 128)

С помощью этого меню можно изменять настройки телефона.

- ◆ Состояние (стр. 164)

Это меню содержит информацию о телефоне.

При выборе меню Настройки на панели навигации (стр. 126) выводится список функций этого меню.

В правой части панели меню каждой страницы выводится опция **Выйти из системы** (стр. 124).

Рекомендация:

Обзор меню веб-интерфейса - см. стр. 30.

Панель навигации

Н панели навигации перечисляются функции выбранного меню (стр. 125).

При выборе функции в рабочей области выводится страница с соответствующей информацией и/или полями для ввода настроек.









Если у функции есть подменю, оно выводится при нажатии этой функции. В рабочей области выводятся страница первой функции подменю.

Рабочая область

В рабочей области – в зависимости от выбранной функции – выводится информация или поля ввода/изменения настроек телефона.

Внесение изменений

Настройки вводятся с помощью полей, списков или опций.

- ◆ Поле может иметь ограничение допустимых значений, например, ввод специальных символов или определенный диапазон значений.
- ◆ Для вызова списка нажмите кнопку . Вы можете выбрать одно из значений.
- ◆ Существует два типа опций:
 - Опции списка, из которого можете включить одну или несколько опций. Активные, т. е. выбранные опции отмечены символом , не активные - символом . Для включения опции нажмите кнопку . Статус других опций списка не меняется. Для выключения опции нажмите кнопку .
 - Альтернативные опции. Активные опции списка отмечены символом , не активные - символом . Для включения опции нажмите кнопку . Активная ранее опция отключается. Опцию можно отключить только выбрав другую опцию.

Сохранение изменений

После изменения настроек их надо передать в телефон, нажав кнопку **Настроить**.

Если введенные в какое-либо поле данные не соответствуют действующим для этого поля правилам, выводится соответствующее сообщение. Вы можете повторить ввод.

Внимание:

Не сохраненные в телефоне данные теряются, если вы перейдете на другую страницу или прервете соединение с веб-интерфейсом, например, из-за превышения времени бездействия (стр. 124).

Кнопки

В нижней части рабочей области выводятся кнопки.

Настроить

Сохранение настроек в телефоне.

Отмена

Сделанные на странице изменения отбрасываются и страница снова загружается с текущими настройками, сохраненными в телефоне.

Вызов страниц веб-интерфейса

В настоящей инструкции навигация к отдельным функциям веб-интерфейса представлена в сокращенном виде.

Пример:

Настройка передачи тональных сигналов (DTMF)

Настройки → Телефония → Дополнительные настройки

Для вызова страницы после входа в веб интерфейс выполните следующие действия:

- ▶ На панели меню нажмите меню **Настройки**.
- ▶ На панели навигации нажмите функцию **Телефония**.
В навигационном дереве выводятся функции, относящиеся к разделу **Телефония**.
- ▶ Нажмите функцию **Дополнительные настройки**.

В браузере открывается страница настроек - см. Рисунок 2.

Настройка телефона с помощью веб-интерфейса

С помощью веб-интерфейса можно выполнить следующие настройки:

- ◆ Настройки локальной сети (стр. 129).
- ◆ Конфигурация телефона.
 - Настройка и включение/отключение провайдеров интернет-телефонии и учетных записей интернет-телефонии(стр. 133).
 - Задание названия линии телефонной сети общего пользования (стр. 139).
 - Включение/отключение использования Gigaset.net. (стр. 139)
 - Включение/выключение переключения вызовов для ваших номеров интернет-телефонии или номера Gigaset.net (стр. 145).
 - Настройки для улучшения качества передачи речи по интернет-телефонии (стр. 140).
 - Выбор стандартной линии связи (сеть общего пользования или интернет-телефония). (стр. 144)
 - Назначение номеров интернет-телефонии отдельным переносным телефонам и автоответчику (стр. 144).
 - Задание правил набора для номеров экстренного вызова и сокращения затрат на телефонную связь (стр. 149).
 - Настройка и включение/выключение сетевого автоответчика для отдельных абонентских номеров телефона (стр. 152).
 - Задание способа передачи сигналов тонального набора (например, для дистанционного управления сетевым автоответчиком интернет-телефонии) и функции клавиши R для интернет-телефонии (стр. 146).
 - Настройка переключения вызовов по линиям интернет-телефонии (т. е. соединение двух внешних соединений между собой стр. 148).
- ◆ Вывод информации информационной IP-службы на дисплей переносного телефона (стр. 155).
- ◆ Выбор онлайн-телефонного справочника, включение/выключение индикации имен абонентов из онлайн-телефонного справочника (стр. 156).
- ◆ Синхронизация даты и времени базового блока с сервером точного времени в интернете (стр. 163).
- ◆ Запуск обновления встроенного программного обеспечения (стр. 161)
- ◆ Управление зарегистрированными переносными телефонами
 - Изменение названий и внутренних номеров зарегистрированных переносных телефонов (стр. 157).
 - Копирование контактов из адресной книги Outlook с компьютера в телефонный справочник переносного телефона или сохранение телефонного справочника переносного телефона на компьютере (стр. 158).
 - Включение/выключение вывода на дисплей статусных сообщений интернет-телефонии (стр. 161).

Конфигурация IP

Назначение IP-адреса

Выполните настройки, необходимые для подключения телефона к локальной сети и к интернету. Пояснения отдельных компонентов/терминов приведены в глоссарии (стр. 192).

- ▶ Откройте страницу **Настройки** → **Конфигурация IP**.
- ▶ В разделе **Назначение адреса** выберите **Тип IP-адреса**.

Выберите **Получить автоматически**, если DHCP-сервер локальной сети назначает телефону динамический IP-адрес. В этом случае дополнительные настройки локальной сети не нужны.

Выберите настройку **Статичный**, если вы хотите назначить телефону статический локальный IP-адрес. Назначение статического IP-адреса целесообразно, например, если на маршрутизаторе настроена переадресация портов для телефона или DMZ.

При выборе настройки **Тип IP-адреса = Статичный** дополнительно выводятся следующие поля:

IP-адрес

Введите IP-адрес телефона. По этому IP-адресу телефон будет доступен в локальной сети (например, для компьютера).

Стандартная настройка - 192.168.2.2.

Обратите внимание:

- IP-должен лежать в диапазоне адресов для локальных сетей, который используется маршрутизатором. Обычно это диапазон 192.168.0.1 – 192.168.255.254 и **Маска подсети** 255.255.255.0. Маска подсети определяет, что первые три части IP-адреса должны быть одинаковы для всех устройств вашей локальной сети.
- Статический IP-адрес не должен входить в диапазон адресов, который зарезервирован для DHCP-сервера маршрутизатора. Также он не должен использоваться другим подключенным к маршрутизатору устройством.

Проверьте настройки маршрутизатора.

Маска подсети

Введите маску подсети для IP-адреса вашего устройства. Для адресов из диапазона 192.168.0.1 – 192.168.255.254 обычно используется маска подсети 255.255.255.0. Эта маска подсети задана при поставке.

Основной шлюз

Введите IP-адрес стандартного шлюза, через который локальная сеть подключена к интернету. Обычно это локальный (внутренний) IP-адрес маршрутизатора (например, 192.168.2.1). Эта информация нужна телефону для доступа в интернет.

Стандартная настройка - 192.168.2.1.

Конфигурация IP

Предпочитаемый DNS-сервер

Введите IP-адрес основного DNS-сервера. DNS (Domain Name System - служба доменных имен) делает возможным задания соответствия между IP-адресами и символьными именами. DNS-сервер необходим для преобразования имени сервера в IP-адрес при установлении соединения.

Вы можете ввести здесь IP-адрес вашего маршрутизатора. Маршрутизатор переадресует запросы телефона на свой DNS-сервер.

Стандартная настройка - 192.168.2.1.

Альтернативный DNS-сервер (опция)

Введите IP-адрес альтернативного DNS-сервера, который будет использоваться при недоступности основного DNS-сервера.

Нажмите кнопку **Настроить** для сохранения изменений.

Нажмите кнопку **Отмена** для отказа от изменений.

Разрешение доступа из других сетей

При поставке телефон настроен так, что доступ к веб-интерфейсу возможен только с компьютера, который находится в той же локальной сети, что и телефон. Маска подсети компьютера должна совпадать с маской подсети телефона.

Вы можете разрешить доступ к веб-интерфейсу с компьютеров из других сетей.

Внимание:

Разрешение доступа из других сетей повышает риск доступа посторонних.

Поэтому рекомендуется отключить доступ из других сетей, если он вам больше не нужен.

- ▶ Откройте страницу **Настройки** → **Конфигурация IP**.
- ▶ В разделе **Удаленное управление** выберите опцию **Да** для разрешения доступа из других сетей.

Для отключения доступа из других сетей выберите опцию **Нет**. В этом случае доступ будет возможен только из компьютеров локальной сети.

Доступ из других сетей к веб-интерфейсу возможен только при соответствующей настройке маршрутизатора. Маршрутизатор должен переадресовывать внешние запросы на порт 80 (стандартный порт) телефона. Изучите инструкцию по эксплуатации маршрутизатора.

Для установления соединения в браузере удаленного компьютера нужно ввести внешний IP-адрес или DNS-имя маршрутизатора и, возможно, номер порта.

Настройка телефонный линий

Вы можете сконфигурировать в телефоне до восьми абонентских номеров: Номер телефонной сети общего пользования, номер Gigaset.net и шесть номеров интернет-телефонии.

Для каждого номера интернет-телефонии вы должны создать учетную запись у провайдера интернет-телефонии. Данные доступа для каждой учетной записи и для соответствующего провайдера интернет-телефонии необходимо сохранить в телефоне. Каждой линии (интернет телефонии и сети общего пользования) можно назначить название.

Настройка линии:

► Откройте страницу Настройки → Телефония → Соединения.

Выводится список (см. Рисунок 3) всех линий, которые вы можете настроить для телефона, или которые уже настроены.

IP-соединение		Имя / Провайдер	Код города	Состояние	Правка	Активна
1.	IP1	Другой провайдер	#1	Зарегистрирован	Правка	<input checked="" type="checkbox"/>
2.	IP2	Другой провайдер	#2	Зарегистрирован	Правка	<input checked="" type="checkbox"/>
3.	IP3	Другой провайдер	#3	Отключена	Правка	<input type="checkbox"/>
4.	IP4	Другой провайдер	#4	Отключена	Правка	<input type="checkbox"/>
5.	IP5	Другой провайдер	#5	Отключена	Правка	<input type="checkbox"/>
6.	IP6	Другой провайдер	#6	Отключена	Правка	<input type="checkbox"/>
Gigaset.net		Имя	Код города	Состояние		Активна
	Gigaset.net	Gigaset.net	#9	Зарегистрирован	Правка	<input checked="" type="checkbox"/>
Соединение со стандартной платой		Имя	Код города			
	Стационар?		#0		Правка	

Рисунок 3 Список возможных линий

Настройка телефонный линий

В списке выводится следующая информация:

Имя / Провайдер

Название линии. Выводится название, которое вы присвоили линии (стр. 133, стр. 139) или стандартное название (от IP1 до IP6 для линий интернет-телефонии, Ст. линия для линии телефонной сети общего пользования и Gigaset.net).

Для линий интернет-телефонии дополнительно выводится название провайдера, у которого вы создали учетную запись. Если название не известно, выводится надпись Другой провайдер.

Код города

Код линии, который вы должны добавлять при наборе номера, чтобы соединение устанавливалось по соответствующей линии.

Пример: При наборе номера 123456765#1, соединение будет установлено через первую линию интернет-телефонии, независимо от того, какой номер интернет-телефонии вы назначили переносному телефону как номер исходящей связи и как была нажата клавиша соединения - нажата и быстро отпущена или удерживалась нажатой.

При наборе номера 123456765#0, соединение будет установлено через телефонную сеть общего пользования.

Состояние

Для линий интернет-телефонии выводится статус линии:

Зарегистрирована

Линия активна. Телефон успешно зарегистрировался. Вы можете устанавливать соединения через эту линию.

Отключена

Линия не активна. Телефон на зарегистрирован с соответствующей учетной записью у провайдера интернет телефонии. Вы можете ни устанавливать исходящие соединения, ни принимать вызовы через эту линию.

Не удалось выполнить регистрацию / Сервер недоступен

Телефону не удалось зарегистрироваться у провайдера интернет-телефонии, например, из-за неполных или неправильных данных доступа или из-за отсутствия соединения с интернетом. Подробная информация приведена в разделе „Вопросы и ответы“ на стр. 165.

Активная

С помощью опции в столбце Активная вы можете включить () или отключить () линию интернет-телефонии. Если линия отключена, телефон не регистрируется у провайдера интернет-телефонии. Включение/отключение линии осуществляется непосредственно при выборе опции. Сохранение настроек не нужно.

Для настройки линии или изменения настроек линии:

► Нажмите кнопку **Правка** рядом с линией.

Открывается страница, на которой можно изменить необходимые настройки. Подробная информация о настройке:

- ◆ в разделе „Настройка линии интернет-телефонии“ на стр. 133 или
- ◆ в разделе „Настройка линии телефонной сети общего пользования“ на стр. 139.

Настройка линии интернет-телефонии

Вызов страницы:

- ▶ Откройте страницу **Настройки** → **Телефония** → **Соединения**.
- ▶ Нажмите кнопку **Правка** рядом с линией интернет телефонии, которую вы хотите настроить, или настройки которой вы хотите изменить.

Открывается страница, на которой можно ввести настройки, необходимые для доступа телефона к серверу интернет телефонии вашего провайдера.

На странице настроек всегда выводятся следующие разделы:

- ◆ IP-соединение (стр. 133),
- ◆ Автоматическая конфигурация (стр. 133)
- ◆ Личные данные провайдера (стр. 135).

Разделы

- ◆ Общие данные провайдера (стр. 136) и
- ◆ Сеть (стр. 136)

можно вывести или скрыть с помощью кнопок **Показать дополнительные настройки** и **Скрыть дополнительные настройки**.

В этих разделах вводятся общие данные доступа провайдера интернет-телефонии. Для многих провайдеров интернет-телефонии эти данные можно загрузить из интернета (см. „Раздел: Автоматическая конфигурация“).

- ▶ Введите настройки на странице настроек.
- ▶ Сохраните их в телефоне - см. стр. 138.
- ▶ Если необходимо, активизируйте линию см. стр. 139.

Раздел: IP-соединение

Имя или номер соединения

Введите название линии интернет-телефонии или номер интернет-телефонии (максимум 16 символов). Это название будет выводиться для линии на переносном телефоне и в веб-интерфейсе, например, при назначении номеров входящей и исходящей связи (стр. 144) и при индикации вызова (стр. 35).

Раздел: Автоматическая конфигурация

Для многих провайдеров интернет-телефонии вся настройка или большая часть настройки линии интернет-телефонии автоматизирована. Необходимые данные доступа можно загрузить в телефон из интернета.

Вы можете выбрать:

- ◆ Полностью автоматическая настройка:

Условия:

- Ваш провайдер интернет-телефонии сообщил вам **код автоматической настройки**.
- Общие данные доступа для вашего провайдера интернет телефонии доступны для загрузки.

Вы можете загрузить из интернета все данные, необходимые для настройки линии интернет телефонии:

- ▶ В разделе **Автоматическая конфигурация** в поле **Код автоматической конфигурации** введите код конфигурации, полученный у провайдера интернет-телефонии.
- ▶ Нажмите кнопку **Начать автоматическую конфигурацию**.

Телефон устанавливает соединение с интернетом и загружает все необходимые для настройки интернет-соединения данные, т. е. в базовый блок загружаются общие данные провайдера и ваши персональные данные (данные учетной записи).

Если вы уже ввели данные на странице, то они сбрасываются при нажатии кнопки **Начать автоматическую конфигурацию**. Поля в области **Личные данные провайдера** и **Общие данные провайдера**, а также адреса серверов в разделе **Сеть** заменяются на загруженные данные.

Как правило вы не должны вводить на этой странице другие данные.

Рекомендация:

Сообщение **Не удастся загрузить настройки. Файл поврежден.** означает, что данные не были загружены в телефон. Возможные причины:

- Вы ввели неправильный код (например, ввели буквы не в том регистре). Если необходимо, исправьте введенные данные.
- Недопустимый формат загружаемого файла. Узнайте у вашего провайдера интернет-телефонии.

После успешной загрузки данные выводятся список **Соединения**.

- ▶ Активизируйте линию, как описано на стр. 139.

После этого вы будете доступны по соответствующему номеру интернет-телефонии.

◆ **Автоматическая настройка общих данных провайдера интернете-телефонии**

Условие: Ваш провайдер интернет-телефонии сообщил вам данные учетной записи (например, **Имя для входа в систему**, **Пароль для входа в систему**).

На интернет-сервере Siemens для загрузки доступны файлы профилей для основных провайдеров интернет-телефонии. Адрес сервера сохранен в телефоне (стр. 161).

Для загрузки данных в телефон выполните следующие действия:

- ▶ В разделе **Автоматическая конфигурация** нажмите кнопку **Выберите провайдера VoIP**. Выводится информация о ходе загрузки.

Рекомендация:

При нажатии кнопки **Выберите провайдера VoIP** сохраняются и проверяются введенные ранее настройки. Возможно, вам потребуется изменить настройки перед запуском процедуры **Выберите провайдера VoIP**.

Загрузка выполняется в несколько этапов:

- ▶ Нажмите кнопку **Далее**.
- ▶ Выберите из списка страну, для которой вы хотите загрузить список провайдеров интернет-телефонии.
- ▶ Нажмите кнопку **Далее**.

- ▶ Выберите из списка провайдера интернет-телефонии.
Если провайдера нет в списке, выберите **Другой провайдер**. В этом случае вы должны ввести общие данные провайдера вручную (см. „Раздел: Общие данные провайдера“ и „Раздел: Сеть“).
- ▶ Нажмите кнопку **Завершить**.

Данные выбранного провайдера загружаются в телефон и вводятся в разделы **Общие данные провайдера** (стр. 136) и **Сеть** (стр. 136). Как правило, изменять настройки в этих разделах больше не нужно.

В поле **Провайдер** выводится название выбранного провайдера интернет-телефонии или **Другой провайдер**. Если имеется, выводится ссылка на сайт провайдера.

Для завершения настройки интернет-соединения вы должны ввести данные вашей учетной записи в разделе **Личные данные провайдера**.

Раздел: Личные данные провайдера

Введите данные, которые необходимы для доступа к услугам SIP вашего провайдера интернет-телефонии. Необходимые данные вам сообщит ваш провайдер интернет-телефонии.

Приведенные далее названия полей (**Имя для входа в систему** и т. д.) являются стандартными и могут изменяться. Если вы уже загрузили общие данные провайдера (кнопка **„Выберите провайдера VoIP“**, см. выше), то для лучшей ориентации названия полей заменяются на специфичными для провайдера названиями (например, SIP-ID вместо **Имя для входа в систему**).

Имя для входа в систему

Введите используемый у вашего провайдера интернет-телефонии идентификатор регистрации или аутентификации. Идентификатор регистрации используется телефоном при регистрации на прокси-сервере SIP/сервере регистрации. **Имя для входа в систему** обычно совпадает с **Имя пользователя**, т. е. вашим номером интернет-телефонии.

Пароль для входа в систему

Введите в поле **Пароль для входа в систему** пароль, который вам сообщил провайдер. Пароль используется телефоном при регистрации на прокси-сервере SIP/сервере регистрации.

Имя пользователя

Введите идентификатор пользователя (Caller-ID) для вашей учетной записи у провайдера интернет-телефонии. Обычно идентификатор пользователя совпадает с первой частью SIP-адреса (вашего адреса интернет-телефонии).

Пример: Если ваш SIP-адрес - „987654321@provider.ru“, введите в поле **Имя пользователя** „987654321“.

Отображаемое имя (опция)

Введите любое имя, которое будет выводиться на дисплей абонента, с которым вы установите интернет-соединение (например: Anna Sand). Допустимы любые символы UTF8 (Unicode). Максимальная длина - 32 символа.

Если вы не введете имя, то будет отображаться ваше **Имя пользователя** или ваш номер интернет-телефонии.

Настройка телефонный линий

Узнайте у вашего провайдера интернет-телефонии, поддерживает ли он эту функцию.

Раздел: Общие данные провайдера

Если общие настройки провайдера интернет-телефонии были загружены конфигурационного сервера Siemens (стр. 133), то поля этого раздела заполняются загруженными данными. Как правило, изменять настройки в этом разделе не нужно.

Домен

Введите вторую часть вашего SIP-адреса.

Пример: Если ваш SIP-адрес - „987654321@provider.ru“, введите в поле Домен „provider.ru“.

Адрес прокси-сервера

SIP-прокси - это сервер-шлюз вашего провайдера интернет-телефонии. Введите IP-адрес или полное имя SIP-прокси-сервера. **Пример:** myprovider.com.

Порт прокси-сервера

Введите номер порта, через который сервер SIP-прокси передает и принимает данные сигнализации (SIP-порт).

Большинство провайдеров интернет-телефонии используют порт 5060.

Сервер регистратора

Введите полное имя или IP-адрес сервера регистрации.

Этот сервер вызывается при регистрации телефона. Сервер назначает ваш SIP-адрес (Имя пользователя@Домен) внешнему IP-адресу/порту, с которым зарегистрировался ваш телефон. У большинства провайдеров интернет-телефонии сервер регистрации идентичен SIP-серверу. **Пример:** reg.myprovider.de.

Порт сервера регистратора

Введите номер порта, используемого сервером регистрации. Обычно используется порт 5060.

Время обновления регистрации

Укажите, через какой интервал времени телефон должен повторять регистрацию на сервере интернет-телефонии (SIP-прокси) (передается запрос инициализации сессии). Повтор регистрации необходим, чтобы сохранялась запись телефона в таблицах SIP-прокси и телефон оставался доступен. Повтор регистрации выполняется для всех активных номеров интернет-телефонии.

Стандартное значение - 180 секунд.

Ели ввести значение 0 секунд, периодическая регистрация не будет выполняться.

Раздел: Сеть

Рекомендация:

Если общие настройки провайдера интернет-телефонии были загружены конфигурационного сервера Siemens (стр. 134), то поля этого раздела заполняются загруженными данными (например, настройками STUN-сервера и исходящего прокси).

Если ваш телефон подключен к маршрутизатору с NAT (Network Address Translation - трансляция сетевых адресов) и/или к межсетевому экрану, то вы должны ввести в

этом разделе некоторые настройки, чтобы ваш телефон был доступен для входящих соединений из интернета.

С помощью NAT IP-адреса устройств локальной сети скрываются за одним общим внешним IP-адресом маршрутизатора.

Для входящих вызовов

Если на маршрутизаторе для телефона включена переадресация портов или настроена DMZ, то выполнять специальные настройки для прима входящих вызовов не нужно.

Если эти условия не выполнены, то для доступности вашего телефона необходима запись в таблице маршрутизации NAT (на маршрутизаторе). Она создается при регистрации телефона на SIP-сервере. Из соображений безопасности эта запись автоматически удаляется через определенный интервал времени (время задержки сессии). Поэтому телефон должен подтверждать регистрацию через определенные интервалы времени (см. [Время обновления NAT](#), стр. 138) для сохранения записи в таблице маршрутизации.

Для исходящих вызовов

Телефону необходим внешний IP-адрес для приема голосовых данных.

Существуют две возможности:

- ◆ Телефон запрашивает внешний адрес у STUN-сервера в интернете (Simple Transversal of UDP over NAT). STUN-сервер может использоваться только для асимметричного NAT и для неблокирующего межсетевое экрана.
- ◆ Телефон направляет запрос на установление соединения на SIP-прокси, а на исходящий прокси (Outbound-Proxy) в интернете, который снабжает пакеты данных внешним адресом.

STUN-сервер и исходящий прокси - это два альтернативных варианта обхода NAT/ межсетевого экрана на маршрутизаторе.

Вкл. STUN

Нажмите **Да**, если телефон должен использовать STUN-сервер при подключении к маршрутизатору с асимметричным NAT.

Сервер STUN

Введите полное имя или IP-адрес STUN-сервера.

Если в поле **Вкл. STUN** вы выберете опцию **Да**, вы должны указать **Сервер STUN**.

Порт STUN

Введите номер порта STUN-сервера. Стандартное значение - 3478.

Время обновления STUN

Укажите, через какой интервал времени телефон должен повторять регистрацию на STUN-сервере. Повтор регистрации необходим, чтобы сохранялась запись телефона в таблицах STUN-сервера. Повтор регистрации выполняется для всех активных номеров интернет-телефонии.

Узнайте значение параметра **Время обновления STUN** у вашего провайдера интернет-телефонии.

Стандартное значение - 240 секунд.

Если ввести значение 0 секунд, периодическая регистрация не будет выполняться.

Настройка телефонный линий

Время обновления NAT

Укажите, через какой интервал времени телефон должен обновлять свою запись в таблице маршрутизации NAT. Укажите в секундах интервал времени, который немного меньше тайм-аута сессии NAT.

Как правило, изменять стандартное значение **Время обновления NAT** не нужно.

Режим исходящего прокси-сервера

Укажите, в каких случаях должен использоваться исходящий прокси.

Всегда

Все передаваемые телефоном данные сигнализации и речи направляются через исходящий прокси.

Авто

Передаваемые телефоном данные направляются через исходящий прокси, только если телефон подключен к маршрутизатору симметричным NAT или блокирующему межсетевому экрану. Если телефон находится за ассиметричным NAT, то используется STUN-сервер.

Если вы выбрали настройку **Вкл. STUN = Нет** или не ввели данные STUN-сервера, то всегда используется исходящий прокси.

Никогда

Исходящий прокси не используется.

Если в поле **Исходящий прокси-сервер** не введены данные, то независимо от выбранного режима телефон работает как в режиме **Никогда**.

Исходящий прокси-сервер

Введите полное имя или IP-адрес исходящего прокси вашего провайдера.

Рекомендация:

У многих провайдеров исходящий прокси идентичен SIP-прокси.

Порт исходящего прокси-сервера

Введите номер порта исходящего прокси.

Стандартное значение - 5060.

Сохранение настроек в телефоне.

- ▶ Нажмите кнопку **Настроить** для сохранения изменений.

После успешного сохранения выводится список **Соединения** (см. Рисунок 3 на стр. 131).

Если вы не хотите сохранять измененные настройки нажмите кнопку **Отмена**.

При нажатии кнопки **Удалить** для всех полей восстанавливается стандартная настройка. Поля без стандартных значений становятся пустыми.

Обратите внимание: Если в течении длительного времени не вводить данные, соединение с веб-интерфейсом автоматически разрывается. Несохранившиеся данные теряются. Если необходимо, сохраняйте промежуточные настройки. После этого вы сможете продолжить ввод настроек и, если необходимо, изменить их.

Активизация новой линии

После настройки новой линии интернет-телефонии ей нужно активизировать.

В списке **Соединения**:

- ▶ Выберите в столбце **Активная** соответствующую опцию (= активна).

Телефон на регистрируется у провайдера интернет телефонии с соответствующими данными доступа. Обновите страницу (например, нажав клавишу F5). Если регистрация выполнена успешно, в столбце **Состояние** выводится **Зарегистрирована**. Теперь вы доступны по этому номеру интернет-телефонии.

Рекомендация:

После ввода новой записи номер интернет-телефонии назначается номером входящей связи всем переносным телефонам. Изменение назначения номеров - см. стр. 144.

Настройка линии телефонной сети общего пользования

Вы можете присвоить название вашей линии телефонной сети общего пользования. Это название будет выводиться для линии на переносном телефоне и в веб-интерфейсе, например, при назначении номеров входящей и исходящей связи (стр. 144) и при индикации вызова (стр. 35).

- ▶ Откройте страницу **Настройки** → **Телефония** → **Соединения**.
- ▶ В разделе **Соединение со стационарной линией** нажмите кнопку **Правка**.
- ▶ В поле **Имя или номер соединения** введите ваш абонентский номер телефонной сети общего пользования или любое название вашей линии телефонной сети общего пользования (максимум 16 символов). Стандартная настройка - „Ст.линия“.

Включение/отключение использования Gigaset.net

При поставке вашему телефону назначен номер Gigaset.net. Сразу после подключения телефона к интернету вы можете устанавливать соединения в сети Gigaset.net и принимать вызовы от других абонентов Gigaset.net, если ваша линия Gigaset.net включена. Вы можете отключить линию Gigaset.net.

- ▶ Откройте страницу **Настройки** → **Телефония** → **Соединения**. Выводится список линий (см. Рисунок 3 на стр. 131).
- ▶ В разделе **Gigaset.net**: С помощью опции в столбце **Активная** вы можете включить () или отключить () линию Gigaset.net.

Рекомендация:

Если вы не используете соединения через Gigaset.net в течение шести недель, ваша учетная запись автоматически деактивируется. Вы не сможете принимать входящие вызовы через Gigaset.net.

Учетная запись снова активизируется:

- если вы выполните поиск в телефонном справочнике Gigaset.net (стр. 44) или
- установите соединение через Gigaset.net, т. е. наберете номер с #9 на конце (возможно потребуется набрать номер два раза) или
- активизируете линию Gigaset.net через веб-интерфейс, как описано выше.

Оптимизация качества передачи речи по линиям интернет-телефонии

Вы можете изменить общие и специфичные для линии и настройки для улучшения качества передачи речи при соединениях интернет-телефонии.

► Откройте страницу [Настройки](#) → [Телефония](#) → [Аудио](#).

Качество передачи речи при использовании интернет-телефонии в основном определяется используемым для передачи данных **кодеком** и доступной **скоростью** вашего интернет-канала.

Кодек служит для оцифровки (кодирование/декодирование) и сжатия речевых данных. „Лучший“ кодек (лучшее качество передачи речи) означает возможность передачи большего количества данных, т. е. для качественной передачи данных требуется подключение к интернету с большей скоростью передачи данных.

Телефон поддерживает следующие кодеки:

G.722

Если вы регистрируете на базовом блоке переносной телефон, поддерживающий HDSP (HDSP= High Definition Sound Performance - передача звука высокого разрешения), то вы сможете устанавливать с этого переносного телефона соединения интернет-телефонии с использованием кодека G.722, обеспечивающего великолепное качество передачи речи. HDSP поддерживают, например переносные телефоны Gigaset S67H и SL37H.

Широкополосный кодек G.722 работает с той же скоростью передачи данных, что и G.711 (64 кбит/с на речевое соединение), но с повышенной /s частотой дискретизации.

G.711 a law / G.711 ? law

Очень хорошее качество передачи речи (сравнимое с ISDN). Требуемая скорость передачи данных - 64 кбит/с на речевое соединение.

G.726

Хорошее качество передачи речи (хуже, чем у G.711, но лучше, чем у G.729). Ваш телефон поддерживает кодек G.726 со скоростью передачи 32 кбит/с на речевое соединение.

G.729

Среднее качество передачи речи Требуемая скорость передачи данных меньше или равна 8 кбит/с на речевое соединение.

Оба участника телефонного соединения (вызывающий и вызываемый абоненты) должны использовать один и тот же кодек. Кодек выбирается при установлении соединения.

Вы можете изменить качество передачи речи, выбрав используемый телефоном кодек (с учетом скорости вашего интернет-соединения) и задав приоритет выбора кодеков при установлении соединений интернет-телефонии.

Раздел: Настройки пропускной способности

Эта настройка действует для всех линий интернет-телефонии (номеров интернет-телефонии).

Разрешить только 1 вызов VoIP

С помощью телефона можно одновременно устанавливать два интернет-соединения. Однако, если скорость вашего интернет-соединения недостаточна, то два одновременных соединения интернет-телефонии могут вызвать проблемы. Возможно ухудшение передачи данных (большие паузы в передаче речевых пакетов, потеря данных и т. д.).

- ▶ Для отключения возможности одновременного установления параллельных соединений интернет-телефонии выберите настройку **Да** для опции **Разрешить только 1 вызов VoIP**.
- ▶ Если вы хотите разрешить два одновременных соединения интернет-телефонии, выберите настройку **Нет**.

Обратите внимание: Если разрешено только одно соединение интернет-телефонии, **недоступны** следующие сетевые функции интернет-телефонии:

- Сигнализация второго вызова
Во время соединения через линию интернет-телефонии не будет сигнализироваться второй вызов.
- Внешняя консультация во время соединения интернет-телефонии.
- Одновременный разговор по двум линиям и конференц-связь через интернет-телефонию.

Качество речи

В телефоне сохранены стандартные настройки используемых кодеков: Одна настройка оптимизирована для низкой скорости интернет-соединения, а другая для высокой.

- ▶ Если вы хотите использовать стандартную настройку для всех линий интернет-телефонии, выберите одну из опций - **Оптимизировано для низкой пропускной способности** / **Оптимизировано для высокой пропускн. способности**. Настройки выводятся разделе **Настройки соединения**, изменить их нельзя.
- ▶ Если вы хотите самостоятельно выбрать кодек для каждой линии интернет-телефонии, выберите опцию **Собственный кодек** (см. „Раздел: Настройки соединения“).

Раздел: Настройки соединения

В этом разделе можно изменить настройки для каждого номера интернет-телефонии.

Для каждого сконфигурированного в телефоне номера интернет телефонии можно задать следующие настройки:

Громкость вызовов VoIP

В зависимости от провайдера интернет-телефонии громкость речи может быть очень высокой или очень низкой, так что диапазона регулировки громкости переносного телефона будет недостаточно.

Укажите, является ли громкость слишком высокой или слишком низкой. Вы можете выбрать одну из настроек:

Низкая

Громкость слишком высокая. При выборе этой настройки громкость будет уменьшаться на 6 дБ.

Нормальная

Громкость не нужно ни уменьшать, ни увеличивать.

Высокая

Громкость слишком низкая. При выборе этой настройки громкость будет увеличиваться на 6 дБ.

Кодеки речи

Условие: В разделе **Настройки пропускной способности** для опции **Качество речи** выбрана настройка **Собственный кодек**.

Выберите кодек, который будет использовать телефон, и задайте приоритет выбора кодеков при установлении соединения интернет-телефонии через эту линию.

- ▶ Включите кодеки, которые телефон будет предлагать использовать при установлении исходящих вызовов в список **Выбранные кодеки**. Для этого в списке **Доступные кодеки** нажмите на кодек, который вы хотите использовать (с помощью клавиш Shift и Ctrl можно выбрать несколько записей). Нажмите кнопку **<Добавить>**.
- ▶ Переместите кодеки, которые телефон не должен использовать в список **Доступные кодеки**. Для этого выберите кодеки в списке **Выбранные кодеки** (см. выше) и нажмите кнопку **Удалить>**.
- ▶ С списке **Выбранные кодеки** расположите кодеки в том порядке, в котором телефон будет предлагать их для использования при установлении соединения. Используйте для этого кнопки **Вверх** и **Вниз**.

При установлении соединения интернет-телефонии телефона сначала предлагает другой стороне использовать первый кодек из списка **Выбранные кодеки**. Если другая сторона не подтвердит использование этого кодека (например, из-за того, что он не поддерживается), то предлагается использование второго кодека из списка и т. д.

Если другая сторона не подтвердит использование ни одного кодека из списка **Выбранные кодеки**, то соединение **не будет** установлено. На дисплей переносного телефона будет выведено соответствующее сообщение.

Рекомендация:

- Отключать кодеки (перемещать их в список **Доступные кодеки**) следует только в том случае, если на это есть веские причины. Чем больше кодеков отключено, тем больше опасность того, что соединение не будет установлено из-за неудачи согласования используемого кодека.
- При входящих вызовах всегда разрешены все поддерживаемые кодеки.

Раздел: Настройки кодеков

Для дополнительного снижения скорости передачи и уменьшения объема трафика для соединений интернет-телефонии можно использовать кодек G.729, который подавляет передачу речевых пакетов во время пауз при разговоре („подавление тишины“). В этом случае ваш собеседник вместо фонового шума будет слышать синтетический сгенерированный шум.

Обратите внимание: „Подавление тишины“ означает, среди прочего, ухудшение качества передачи речи.

- ▶ В поле **Разрешить Annex B для кодека G.729** укажите, хотите ли вы при использовании кодека G.729 подавлять пакеты данных во время пауз при разговоре (выберите настройку Да).

Сохранение настроек в телефоне.

- ▶ Нажмите кнопку **Настроить** для сохранения настроек качества передачи речи.

Рекомендация:

Для обеспечения хорошего качества передачи речи также следует обратить внимание на следующее:

- Во время соединений интернет-телефонии старайтесь не использовать интернет для других целей (например, для просмотра веб-страниц).
- В зависимости от используемого кодека и загрузки сети возможны задержки в передаче речи.

Качество передачи речи и инфраструктура

Телефон Gigaset C470 IP обеспечивает возможность установления соединений интернет-телефонии с хорошим качеством передачи речи.

Однако качество связи при установлении интернет-соединений зависит от общих характеристик инфраструктуры.

Влияние на качество связи среди прочего оказывают следующие компоненты оборудования вашего провайдера:

- ◆ Маршрутизатор
- ◆ DSLAM (мультиплексор доступа цифровой абонентской линии)
- ◆ Линия передачи и скорость DSL
- ◆ Магистральные линии в интернете
- ◆ Другие приложения, использующие доступ в интернет

В сетях интернет-телефонии качество передачи речи определяется, среди прочего, так называемым качеством обслуживания (Quality of Service - QoS. Если вся инфраструктура поддерживает QoS, то качество передачи речи будет выше (меньше задержек, эха, помех и т. д).

Если, например, маршрутизатор не поддерживает QoS, то качество передачи речи будет ниже. Дополнительную информацию вы можете найти в специальной литературе.

Задание стандартной линии телефона

Стандартное соединение определяет, через какую линию (телефонную сеть общего пользования или линию интернет-телефонии) будет устанавливаться соединение если нажать и **быстро отпустить** клавишу соединения . Эта настройка действует для всех зарегистрированных переносных телефонов.

- ▶ Откройте страницу [Настройки](#) → [Телефония](#) → [Назначение номера](#).
- ▶ Выберите стандартную линию в разделе [Тип линии для исходящих вызовов](#). Для этого нажмите опцию [VoIP](#) или [Ст. линия](#).
- ▶ Затем нажмите кнопку [Настроить](#) для активизации настройки.

Рекомендация:

- Через стандартную линию набираются только номера, для которых не заданы правила набора и не введен код линии.
- Вы можете изменить настройку стандартной линии с любого зарегистрированного переносного телефона Gigaset (стр. 113).

Назначение номеров исходящей и входящей связи переносных телефонов

Вы можете настроить в телефоне до восьми абонентских номеров: номер телефонной сети общего пользования, номер Gigaset.net и до шести номеров интернет-телефонии.

Любому зарегистрированному переносному телефону можно назначить любой количество из этих номеров в качестве номеров входящей связи. Номер входящей связи определяет, на каком из переносных телефонов будет сигнализироваться вызов.

Каждому переносному телефону можно назначить один номер интернет-телефонии в качестве номера исходящей связи. Номер исходящей связи определяет, через какую линию интернет-телефонии будут устанавливаться исходящие вызовы интернет-телефонии. **Исключение:**

- ◆ набор номера с кодом линии (стр. 132) или
- ◆ для номера задано правило набора (стр. 149).

Каждому зарегистрированному переносному телефону номерами исходящей связи назначаются номер Gigaset.net и номер телефонной сети общего пользования.

Рекомендация:

После регистрации на базовом блоке переносному телефону назначаются следующие номера:

- Номера входящей связи: все номера телефона (телефонная сеть общего пользования, Gigaset.net и интернет-телефония).
- Номера исходящей связи: номер телефонной сети общего пользования и номер интернет-телефонии, который при конфигурировании телефона был настроен первым.

- ▶ Откройте страницу [Настройки](#) → [Телефония](#) → [Назначение номера](#).

Выводятся названия всех зарегистрированных переносных телефонов. Для каждого переносного телефона выводится список настроенных и активизированных номеров. В столбце **Соединения** выводятся названия линий. Линия телефонной сети общего пользования всегда выводится в конце списка.

- ▶ Для каждого переносного телефона задайте номер интернет-телефонии как номер исходящей связи. Для этого в столбце **для исходящих вызовов** нажмите опцию рядом с абонентским номером. Старая настройка автоматически деактивируется.

Рекомендация:

Номер телефонной сети общего пользования назначен номером исходящей связи каждому переносному телефону без возможности изменения. Эту настройку нельзя отключить. Это обеспечивает возможность набора номеров экстренного вызова с каждого переносного телефона.

Номер сети Gigaset.net также назначен номером исходящей связи каждому переносному телефону без возможности изменения.

- ▶ Для каждого переносного телефона выберите номера (телефонной сети общего пользования, интернет-телефонии), которые будут назначены номерами входящей связи. Для этого в столбце **для входящих вызовов** нажмите опцию рядом с абонентским номером. Вы можете назначить переносному телефону несколько номеров или не назначить ни одного номера (☐ = номер назначен).
- ▶ Затем нажмите кнопку **Настроить** для сохранения настройки.

Рекомендация:

- При удалении номера интернет-телефонии, который был назначен переносному телефону номером исходящей связи, переносному телефону автоматически назначается первый сконфигурированный номер интернет-телефонии.
- Если номер не назначен ни одному переносному телефону, как номер входящей связи, то вызовы по этому номеру не сигнализируются ни на одном переносном телефоне.
- Если вы не назначили номера входящей связи ни одному переносному телефону, то вызовы будут сигнализироваться на всех переносных телефонах.

Включение функции Переадресация вызова для линий интернет-телефонии

Вы можете переключать вызовы на ваши номера интернет-телефонии или номер Gigaset.net.

Вы можете переключать поступающие на номера интернет-телефонии вызовы на любой внешний номер (номер интернет-телефонии, телефонной сети общего пользования или сети мобильной связи). Переключение осуществляется через линию интернет-телефонии.

Вызовы на номер Gigaset.net можно переключать в рамках сети Gigaset.net, т. е. на другой номер Gigaset.net.

Вы можете включить переключение и задать условия переключения для вашего номера Gigaset.net и для каждого из номеров интернет-телефонии (учетных записей интернет-телефонии).

Настройка передачи тональных сигналов (DTMF) для интернет-телефонии

Переключение так же можно настроить и включить/выключить с переносного телефона - см. стр. 48.

► Откройте страницу **Настройки** → **Телефония** → **Переадресация вызова**.

На дисплей выводится список сконфигурированных линий номеров интернет-телефонии и номер Gigaset.net.

Соединения

Выберите название, которое вы присвоили линии интернет-телефонии или Gigaset.net.

Условие

Выберите, условие переключения поступающих на этот номер интернет-телефонии входящих вызовов: **Если занят** / **Не отвечает** / **Все вызовы**. Выберите **Выкл.** для отключения функции переключения вызовов.

На номер

Введите абонентский номер, на который должны переключаться вызовы.

Обратите внимание на то, что код города нужно вводить даже при переключении на местный номер телефонной сети общего пользования (зависит от вашего провайдера интернет-телефонии и настройки автоматического добавления кода города см. стр. 148).

Настройки действуют только для выбранного номера.

Настройка передачи тональных сигналов (DTMF) для интернет-телефонии

Передача тональных сигналов (DTMF) может потребоваться, например, для опроса сетевого управления сетевым автоответчиком с помощью цифровых кодов

Вы должны задать, как коды клавиш преобразуются в сигналы тонального набора (DTMF) и передаются по линиям интернет-телефонии: как звуковая информация в речевом канале или как так называемые сообщения „SIP Info“.

Узнайте у вашего провайдера интернет-телефонии, какой способ передачи DTMF он поддерживает.

► Откройте страницу **Настройки** → **Телефония** → **Дополнительные настройки**.

В разделе **Тональный набор при соединении VoIP** введите настройку передачи сигналов тонального набора (DTMF).

► Выберите опцию **Аудио** или **RFC 2833**, если сигналы тонального набора (DTMF) должны передаваться акустическим способом (по речевому каналу).

► Выберите опцию **Информация SIP**, если сигналы тонального набора (DTMF) должны передаваться как коды.

► Затем нажмите кнопку **Настроить** для сохранения настройки.

Рекомендация:

Настройка передачи сигналов тонального набора (DTMF) действует для всех линий интернет-телефонии (учетных записей интернет-телефонии).

Функция клавиши R для интернет телефонии (Hook Flash)

Ваш провайдер интернет-телефонии может поддерживать специальные функции телефонной связи. Для использования таких функций телефон должен передавать на SIP-сервер специальный сигнал (пакет данных). Вы можете назначить функцию передачи этого „сигнала“ клавише R вашего телефона.

В этом случае, если во время соединения по линии интернет-телефонии вы нажмете клавишу R, то будет передан этот сигнал.

- ▶ Откройте страницу **Настройки** → **Телефония** → **Дополнительные настройки**.
- ▶ В поля **Application Type** и **Application Signal** в разделе **Сигнал отбоя (клавиша R)** введите данные, которые вам сообщит провайдер интернет-телефонии.
- ▶ Затем нажмите кнопку **Настроить** для сохранения настройки.

Эта настройка действует для всех зарегистрированных переносных телефонов.

Задание локальный портов для интернет-телефонии

- ▶ Откройте страницу **Настройки** → **Телефония** → **Дополнительные настройки**.

В разделе **Прослушать порты соединений VoIP** укажите, какие локальные порты должны использоваться для интернет-телефонии. Эти порты не должны использоваться другими устройствами, подключенными к локальной сети.

Порт SIP

Задайте локальный порт, через который телефон должен принимать данные сигнализации. Введите число от 1024 до 49152. Стандартный номер порта для SIP-сигнализации - 5060.

Порт RTP

Задайте локальный порт, через который телефон должен принимать речевые данные. Введите **четное** число от 1024 до 49152. Номер порта **не должен** совпадать с номером порта в поле **Порт SIP**. Если вы введете нечетное число, то автоматически будет выбрано ближайшее меньшее четное число (т. е. если вы введете 5003, то будет задан номер порта 5002). Стандартный номер порта для передачи речи - 5004.

Использовать случайные порты

Выберите опцию **Да**, если для настроек **Порт SIP** и **Порт RTP** должны использоваться не фиксированные, а случайные свободные номера портов.

Использование случайных портов целесообразно, если к одному маршрутизатору с NAT подключаются несколько телефонов. В этом случае телефоны должны использовать разные порты, чтобы NAT маршрутизатора мог переадресовывать входящие вызовы и речевые данные только на один телефон (которому предназначены эти данные).

При выборе опции **Нет** телефон будет использовать порты, указанные в полях **Порт SIP** и **Порт RTP**.

- ▶ Затем нажмите кнопку **Настроить** для сохранения настройки.

Настройка переадресации вызовов через интернет-телефонию

При попеременном разговоре по линиям интернет-телефонии вы можете соединить обоих внешних абонентов между собой (функция зависит от провайдера). Вы можете настроить эту переадресацию вызовов.

- ▶ Откройте страницу **Настройки** → **Телефония** → **Дополнительные настройки**.
- ▶ В разделе **Передача вызова** введите настройки переадресации вызовов по линиям интернет-телефонии.

Передать вызов после сигнала отбоя

При выборе опции **Да** при попеременном разговоре по двум линиям оба внешних абонента будут соединяться между собой, если вы нажмете клавишу отбой . Соединения с абонентами завершаются.

Переадресация соединения при выборе опции **Нет** описана на стр. 49.

Preferred Refer To

Задайте протокол (содержание информации "Refer To"), который должен предпочтительно использоваться при переадресации вызовов:

Target's contact info

Этот протокол рекомендуется для "закрытых" сетей (сети предприятий).

Original URL

Этот протокол рекомендуется при подключении базового блока к интернету через маршрутизатор с NAT.

Automatic Refer To

При выборе настройки **Да** базовый блок автоматически пытается выбрать оптимальный протокол.

Если определить оптимальный протокол не удастся, используется протокол, заданный в настройке **Preferred Refer To**.

- ▶ Затем нажмите кнопку **Настроить** для сохранения настройки.

Настройка автоматического ввода кода города

Сохраните на базовом блоке полный код города (с кодом международного набора) того места, где вы пользуетесь телефоном.

Как правило, для интернет-соединений нужно вводить код города - даже для местных вызовов. Для того, чтобы не вводить код города каждый раз при местных соединениях вы можете настроить телефон так, что этот код будет автоматически добавляться для всех местных соединений.

При вызовах интернет-телефонии введенный код города будет добавляться перед всеми номерами, которые не начинаются с 0 – даже при наборе номеров из телефонного справочника и других списков. **Исключения:** номера, для которых заданы правила набора (стр. 149).

- ▶ Откройте страницу **Настройки** → **Телефония** → **Планы набора номера**.

В разделе **Коды зон** введите следующие настройки:

- ▶ Выберите из списка Страна страну, в которой вы пользуетесь телефоном (например, Россия). При этом автоматически вводятся код страны и код местного набора (в поля **Международный Код / города** и **Местный Код**).
- ▶ В поле **Местный города** введите код города без префикса, например, 495 (для Москвы).
- ▶ Затем для включения функции выберите настройку **Да** для опции **Набирать трехзначный код зоны для местных вызовов по VoIP**.
Для отключения функции нажмите **Нет**. В этом случае код города нужно будет вводить и для местных соединений через интернет-телефонию. Номера телефонного справочника всегда следует вводить с кодами предварительного набора для вызовов через интернет-телефонию.
- ▶ Нажмите кнопку **Настроить** для сохранения настроек.

Обратите внимание:

- ◆ При соединениях через линию интернет-телефонии код города добавляется при наборе номеров экстренного вызова, если для них **не** заданы правила набора.
- ◆ Перед сохраненным на базовом блоке номером вашего сетевого автоответчика код города **не** добавляется (стр. 152).

Задание правил набора – контроль стоимости соединений

Для сокращения затрат на телефонную связь вы можете задать правила набора:

- ◆ Вы можете задать для определенных абонентских номеров линии, через которые будут набираться эти номера (одна из линий интернет-телефонии, телефонная сеть общего пользования).

Если вы введете только несколько цифр (например, код города страны или сети мобильной связи), то через заданную линию будут набираться все номера, начинающиеся с этих цифр.

- ◆ Вы можете заблокировать набор определенных номеров, т. е. телефон не будет устанавливать соединения по этим номерам (например, номера 0190- или 0900-).

Правила набора действуют для всех зарегистрированных переносных телефонов. Настройки стандартного соединения (клавиша соединения  нажата и быстро отпущена/удерживается нажатой) и номеров исходящей связи не действуют при наборе номеров, для которых заданы правила набора.

Рекомендация:

Правила набора (кроме блокировки) можно обойти следующим образом:

- Набор номера с кодом линии (например, 123456789#3, см. стр. 32).
- Выбор перед набором номера типа соединения нажатием дисплейной клавиши **Тел.** / **IP** (стр. 105).

Например, если вы нажмете дисплейную клавишу **Тел.**, то номер будет набираться по телефонной сети общего пользования, даже если согласно правилу набора он должен набираться через соединение интернет-телефонии.

Если для номера задано правило набора, то автоматический код города не добавляется (стр. 148).

Советы:

- ◆ Сравните тарифы на междугородние и международные соединения в телефонной сети общего пользования и у провайдеров интернет-телефонии и задайте правила набора для стран/городов, например, правило набора для **Номер телефона „0033“** включает все соединения с Францией.
- ◆ Создайте правила набора, определяющие набор номеров, начинающихся с кодов телефонных компаний, по сети общего пользования. Для этого введите номера телефонных компаний в поле **Номер телефона**.

Задание правил набора

- ▶ Откройте страницу **Настройки** → **Телефония** → **Планы набора номера**.

В разделе **Планы набора номера** вы можете задать правила набора. Выполните следующие действия:

Номер телефона

Введите абонентский номер или первые цифры абонентского номера (например, код предварительного набора), для которого вы хотите создать правило (максимум 15 символов).

Каждый номер вводите с кодом города, даже если включена функция **Набирать трехзначный код зоны для местных вызовов по VoIP** (стр. 148).

Тип соединения

В списке перечисляются все настроенные линии интернет-телефонии и линия телефонной сети общего пользования. Выводятся названия, которые вы присвоили линиям.

- ▶ Выберите из списка линию, через которую должен набираться введенный номер или номера, начинающиеся с введенной последовательности цифр.

или:

- ▶ Выберите опцию **Защита**, если набор номера или всех номеров, начинающихся в введенных цифр должен быть заблокирован.

При попытке набора заблокированного номера на дисплей выводится сообщение **Not possible!**.

Комментарий (опция)

Здесь можно ввести комментарий (максимум 20 символов), описывающий правило набора.

- ▶ Нажмите кнопку **Добавить**.

Правило набора немедленно активизируется.

Если в телефоне есть свободные записи для ввода других правил набора, выводится пустая строка для ввода нового правила.

Рекомендация:

Если правила набора перекрываются, то всегда действует правило с наибольшим совпадением.

Пример: Имеются правила набора для номера „02“ и для номера „023“. При наборе номера „0231 ...“ будет действовать второе правило, а при наборе „0208...“ - первое.

Примеры:

- ◆ Вы хотите заблокировать на телефоне набор всех номеров 0190-.
Правило набора:
Номер телефона = 0190 Тип соединения = Защита
- ◆ Все соединения с сетью мобильной связи должны устанавливаться через провайдера интернет-телефонии В.
Правила набора:
Номер телефона = 017 Тип соединения = IP3, провайдер В
а также соответствующие записи для „015“ и „016“.

Включение/отключение правил набора

- ▶ Выберите в столбце **Активная** опцию включения/отключения правила набора (= правило включено).

Отключенное правило не действует, пока оно не будет снова включено.

Удаление правила набора

- ▶ Нажмите кнопку **Удалить** рядом с удаляемым правилом набора.

Правило набора немедленно удаляется из списка. Позиция в списке освобождается.

Рекомендация:

Заданные при поставке правила набора (для номеров экстренного вызова) нельзя **ни** отключить **ни** удалить.

Номера экстренного вызова

В некоторых странах заданы правила набора номеров экстренного вызова (например, **местной** милиции). Для параметра **Тип соединения** задана телефонная четь общего пользования.

Эти правила набора нельзя удалить, отключить или заблокировать. Однако можно изменить параметр **Тип соединения**.

Это следует делать только в том случае, если ваш телефон не подключен к телефонной сети общего пользования. При выборе линии интернет-телефонии убедитесь, что выбранный провайдер интернет-телефонии поддерживает набор номеров экстренного вызова.

Если номера экстренного вызова не заданы при поставке, вы можете сами задать правила набора номеров экстренного вызова для и назначить для их набора линию, поддерживающую набор номеров экстренного вызова. Телефонная сеть общего пользования всегда поддерживает набор номеров экстренного вызова.

Внимание:

- При включении блокировки клавиатуры набор номера экстренного вызова невозможен. Перед набором нажмите и **удерживайте нажатой** клавишу решетка  для отключения блокировки клавиатуры.
- Если для номеров экстренного вызова не созданы правила набора и настроено автоматическое добавление кода города (стр. 148), то код города будет добавляться и при наборе номеров экстренного вызова через интернет-телефонию.

Включение/выключение сетевого автоответчика, ввод номера

Некоторые телефонные компании и провайдеры интернет-телефонии предоставляют услугу сетевого автоответчика.

Каждый сетевой автоответчик принимает вызовы по соответствующей линии (телефонной линии общего пользования или линии интернет-телефонии).

С помощью веб-интерфейса вы можете настроить номер сетевого автоответчика для каждой линии (интернет-телефонии, сети общего пользования). Сетевой автоответчик линии интернет-телефонии можно включить и отключать.

- ▶ Откройте страницу
Настройки → Телефония → Автоответчик сети.

На странице выводится список всех доступных линий. В столбце **Соединение** выводятся названия линий.

Ввод номера

- ▶ Введите рядом с выбранным соединением номер сетевого автоответчика в столбце **На номер**.

Для некоторых провайдеров интернет-телефонии номер их сетевого автоответчика сохраняется в базовом блоке при загрузке общих настроек провайдера (стр. 134) и выводится в поле **На номер**.

- ▶ Затем нажмите кнопку **Настроить** для сохранения настройки.

Включение/выключение сетевого автоответчика

- ▶ С помощью опции в столбце **Активная** вы можете включить () или отключить () сетевой автоответчик. Включение/отключение осуществляется непосредственно при выборе опции. Сохранение настроек не нужно.

Рекомендация:

- Сетевой автоответчик для телефонной сети общего пользования вы должны **заказать** вашей телефонной компании.
- Процедура включения/выключения сетевого автоответчика и ввода номера с переносного телефона - см. стр. 91.

Сохранение данных доступа к службе обмена мгновенными сообщениями

В базовом блоке имеется клиент для обмена **мгновенными сообщениями**. Телефон поддерживает обмен сообщениями по протоколу XMPP (Jabber).

Для того чтобы переходить в режим онлайн и обмениваться сообщениями вы должны сохранить в телефоне данные доступа к серверу обмена мгновенными сообщениями.

Ваш телефон уже зарегистрирован на сервере Jabber Gigaset.net. Для телефона создана учетная запись. Используя эту учетную запись вы можете обмениваться мгновенными сообщениями с другими абонентами Gigaset.net. Для этого вы должны создать на компьютере список контактов (см. „Настройка учетной записи Jabber Gigaset.net“ на стр. 154).

также вы можете зарегистрироваться на других серверах обмена мгновенными сообщениями, поддерживающих протокол XMPP (Jabber). В это случае вы должны сохранить в телефоне адрес этого сервера обмена мгновенными сообщениями и данные вашей учетной записи.

Вы можете задать для телефона название ресурса (**Ресурс**) и **Приоритет**. Эти настройки необходимы, если вы одновременно подключаетесь к одному серверу обмена мгновенными сообщениями ID джаббера с нескольких устройств (с телефона, настольного компьютера и ноутбука).

Настройка **Ресурс** служит для различения этих устройств. Без названия ресурса телефон не может зарегистрироваться на сервер обмена мгновенными сообщениями.

Параметр **Приоритет** нужно назначить, так как для одного идентификатора Jabber каждое сообщение передается только на одно устройство. **Приоритет** определяет, какое из устройств получит сообщение.

Пример: Вы одновременно находитесь в режиме онлайн с вашего переносного телефона и компьютера. Вашему телефону (**Ресурс** = „phone“) присвоен **Приоритет** 5, а компьютеру (**Ресурс** = „PC“) присвоен приоритет 10. В этом случае адресованные вашему идентификатору Jabber сообщения будут передаваться на ваш телефон.

► Откройте страницу **Настройки** → **Обмен сообщениями** → **Мессенджер**.

► В поле **Учетная запись мессенджера** выберите, хотите ли вы использовать сервер Jabber Gigaset.net или сервер обмена мгновенными сообщениями другого провайдера (**Другая**).

Для Gigaset.net данные доступа уже сохранены в базовом блоке. Они выводятся в полях **ID джаббера**, **Пароль для входа в систему** и **Джаббер-сервер**. Используя эти данные вы можете подключиться к серверу Jabber Gigaset.net и с вашего компьютера.

► Ведите в поля **ID джаббера** и **Пароль для входа в систему** имя пользователя (максимум 50 символов) и пароль (максимум 20 символов), с которыми вы зарегистрировались на сервере обмена мгновенными сообщениями. Если вы выбрали настройку **Учетная запись мессенджера = Gigaset.net**, то в эти поля введены данные вашей учетной записи Gigaset.net.

- ▶ В поле **Джаббер-сервер** введите IP-адрес или имя сервера обмена мгновенными сообщениями, на котором вы зарегистрировались.
Максимальная длина - 74 алфавитно-цифровых символа.
Если вы выбрали настройку **Учетная запись мессенджера = Gigaset.net**, то в это поле введено название сервера Gigaset.net.
- ▶ В поле **Порт джаббер-сервера** введите номер порта сервера Jabber. Стандартное значение - 5222.
Если вы выбрали настройку **Учетная запись мессенджера = Gigaset.net**, то номер порта в это поле уже введен.
- ▶ В поле **Ресурс** введите название ресурса (максимум 20 символов).
Стандартная настройка: phone.
- ▶ В поле **Приоритет** задайте приоритет для вашего телефона. Выберите число, определяющее приоритет от -128 (высший приоритет) до 127 (низший приоритет).
Стандартная настройка: 5
- ▶ Нажмите кнопку **Настроить**.

Настройка учетной записи Jabber Gigaset.net

Ваш телефон уже зарегистрирован на сервере Jabber Gigaset.net. Для телефона создана учетная запись.

Для того, чтобы обмениваться мгновенными сообщениями с другими абонентами Gigaset.net в должны на компьютере ввести абонентов Gigaset.net в список контактов. Для этого вы можете использовать обычный клиент Jabber (например, PSI, Miranda - например, см. <http://www.swissjabber.ch>).

Для использования учетной записи Jabber Gigaset.net выполните следующие действия:

- ▶ Запустите веб-интерфейс, откройте страницу **Настройки** → **Обмен сообщениями** → **Мессенджер** и выберите в поле **Учетная запись мессенджера** настройку **Gigaset.net**. В полях **ID джаббера** и **Пароль для входа в систему** выводятся данные вашей учетной записи. Они необходимы вам для создания на компьютере списка контактов с помощью клиента Jabber.
- ▶ Запустите на компьютере ваш клиента Jabber.
- ▶ Введите в клиенте Jabber ваш **ID джаббера** Gigaset.net как новую учетную запись. **ID джаббера** состоит из вашего номера Gigaset.net и „@jabber.gigaset.net“
Пример: 12345678901#9@jabber.gigaset.net
- ▶ Затем введите ваш **Пароль для входа в систему**.

Рекомендация:

- **Не** выбирайте опцию "Создать новую учетную запись". Учетная запись Jabber Gigaset.net уже создана в Gigaset.net.
- Опцию „SSL-соединение“ в клиенте Jabber следует **отключить**.

- ▶ Теперь вы можете добавить в список контактов абонентов Gigaset.net.
В качестве идентификатора Jabber вводите номер абонента в Gigaset.net с добавлением „@jabber.gigaset.net“. (Пример: 2141524901#9@jabber.gigaset.net).

Абоненту передается запрос подтверждения „добавления в список контактов“.

Если абонент положительно ответит на этот запрос, он будет добавлен в ваш список контактов. Обновленный список контактов будет выводиться на дисплей переносного телефона при следующем запуске функции обмена мгновенными сообщениями. Для нового запуска: Разорвите соединение с сервером обмена мгновенными сообщениями (стр. 84), а затем снова перейдите в режим онлайн (стр. 82).

Рекомендация:

Переход в режим онлайн и обмен мгновенными сообщениями с помощью переносного телефона - см. стр. 82.

Настройки электронной почты

Телефон может сообщать вам о поступлении новых писем на сервер входящий почты (стр. 78).

Для того, чтобы телефон мог установить соединение с сервером электронной почты необходимо сохранить в телефоне адрес или имя вашего сервера входящей почты и данные доступа, а также включить опрос входящей почты на сервере входящей почты.

- ▶ Откройте страницу **Настройки** → **Обмен сообщениями** → **Эл. почта**.
- ▶ В поле **Имя для входа в систему** введите имя пользователя (название учетной записи) (максимум 50 символов).
- ▶ В поле **Пароль для входа в систему** введите пароль для доступа к серверу входящей почты (максимум 32 символа, прописные и строчные буквы различаются).
- ▶ В поле **POP3-сервер** введите название сервера входящей почты (сервер POP3) (максимум 74 символа). Пример: pop.theserver.com.
- ▶ В списке **Проверить почту** выберите интервал времени, через который телефон должен проверять поступление новых писем на сервер входящей почты. При выборе настройки **Никогда** опрос сервера не производится. Для включения опроса поступления новых писем выберите одно из других значений этой настройки.
- ▶ Нажмите кнопку **Настроить** для сохранения настроек в телефоне.

Рекомендация:

Просмотр извещений о поступлении новой электронной почты на переносном телефоне - см. стр. 78.

Включение/отключение информационных услуг

В режиме готовности на дисплей зарегистрированного переносного телефона Gigaset C47H может выводиться текстовая информация (например, сообщения о погоде, новости RSS).

Условие: Для заставки переносного телефона выбрана настройка **Часы** (стр. 103).

При поступлении текстовой информации она выводится вместо заставки.

Вы можете включить или отключить вывод текстовой информации для всех переносных телефонов:

- ▶ Откройте страницу **Настройки** → **Службы**.

Выбор онлайнного телефонного справочника и регистрация доступа

- ▶ В разделе **Справочные службы на заставке** выберите настройку **Да / Нет** для включения или отключения вывода текстовой информации.
- ▶ Нажмите кнопку **Настроить** для сохранения настроек в телефоне.

Настройка информационных услуг

- ▶ Нажмите ссылку www.gigaset.net/myaccount или введите этот адрес в поле адреса другого окна браузера.
- ▶ В поля учетной записи пользователя введите данные, которые выводятся в разделе **Справочные службы на заставке**.

Открывается страница, на которой можно настроить информационные услуги.

- ▶ Укажите, какая информация должна регулярно выводиться на дисплей вашего переносного телефона.

Выбор онлайнного телефонного справочника и регистрация доступа

На зарегистрированных переносных телефонах можно использовать онлайнные телефонные справочники (телефонные справочники и справочники желтые страницы). С помощью веб-интерфейса телефона можно указать, какой онлайнный справочник вы хотите использовать.

Кроме того, при входящих вызовах на дисплей телефона может выводиться имя, сохраненное для абонента в онлайнном телефонном справочнике или телефонном справочнике Gigaset.net (**Отображение имени вызывающего абонента**), также это имя будет сохраняться в списке позвонивших. **Условие:** Онлайнный телефонный справочник поддерживает эту функцию.

- ▶ Откройте страницу **Настройки** → **Службы**.
Настройки вводятся в разделе **Интерактивная телефонная книга**.
- ▶ Выберите из списка **Провайдер** провайдера, телефонный справочник которого вы хотите использовать. Если вы не хотите использовать онлайнный телефонный справочник, выберите ---“.

В зависимости от выбранного провайдера (**Провайдер**) выводятся следующие поля:

Отображение имени вызывающего абонента

Эта настройка выводится, если онлайнный телефонный справочник поддерживает вывод на дисплей имени вызывающего абонента.

- ▶ Нажмите **Вкл.** для включения индикации.

Имя для входа в систему, Пароль для входа в систему



Эта настройка выводится, если должны зарегистрироваться в онлайнном телефонном справочнике для доступа к определенным услугам:

- В некоторых онлайнных телефонных справочниках вы должны зарегистрироваться для любого обращения к справочнику. Нужно ввести имя регистрации и пароль для доступа к онлайнному телефонному справочнику. Эти данные необходимо сохранить в базовом блоке.

- В других онлайн-телефонных справочниках различаются стандартные и расширенные услуги. Доступ к стандартным услугам можно получить **без** ввода имени пользователя и пароля.
Для доступа к расширенным услугам необходимо зарегистрироваться. Для доступа к расширенным услугам вы должны сохранить данные доступа на базовом блоке.
- ▶ В поля **Имя для входа в систему** и **Пароль для входа в систему** введите данные, которые вы получите при регистрации в онлайн-телефонном справочнике.

▶ Нажмите кнопку **Настроить** для сохранения настроек в телефоне.

Рекомендация:

- Использование онлайн-телефонного справочника на переносном телефоне - см. стр. 56.
- В списке онлайн-телефонных справочников переносного телефона (нажмите и **удерживайте нажатой** нижнюю часть управляющей клавиши ) выводится название онлайн-телефонного справочника и справочника желтые страницы.
- В телефонном справочнике переносного телефона (нажмите и **быстро отпустите** нижнюю часть управляющей клавиши ) для онлайн-телефонного справочника и справочника желтые страницы всегда выводятся записи **Интеракт. ТС** и **Yellow Pages** (независимо от выбранного справочника). Однако соединение устанавливается с выбранным онлайн-телефонным справочником.
- Если в списке **Провайдер** вы выберите запись „---“, то записи для онлайн-телефонного справочника и справочника желтые страницы больше не будут выводиться в списке онлайн-телефонных справочников переносного телефона.
Записи телефонного справочника **Интеракт. ТС** и **Yellow Pages** останутся, но установить с их помощью соединение будет нельзя.

Изменение внутренних номеров и названий переносных телефонов

При регистрации на базовом блоке каждому переносному телефону **автоматически** присваивается внутренний номер (от 1 до 6) и внутреннее название („INT 1“, „INT 2“ и т. д.) (стр. 95).

Вы можете изменять внутренние номера и названия всех зарегистрированных переносных телефонов.

Рекомендация:

Изменение внутренних номеров и названий с переносного телефона - см. стр. 97.

▶ Откройте страницу **Настройки** → **Трубки**.

В разделе **Зарегистрированные трубки** выводятся названия и внутренние номера всех зарегистрированных переносных телефонов.

- ▶ Выберите переносной телефон, номер/название которого вы хотите изменить.
- ▶ **Изменение номера:** Выберите в столбце **№** переносного телефона внутренний номер, который вы хотите назначить переносному телефону. Если переносной телефон с таким номером уже существует, вы также должны изменить номер этого переносного телефона. Каждый из внутренних номеров 1-6 можно назначить только одному переносному телефону.

- ▶ **Изменение названия:** В столбце **Имя** можно изменить название переносного телефона. Максимальная длина названия - 10 символов.
- ▶ Если необходимо, повторите процедуру для других переносных телефонов.
- ▶ Нажмите кнопку **Настроить** для сохранения настроек.

Изменения отражаются во списках внутренних абонентов всех переносных телефонов. В списке внутренних абонентов переносные телефоны сортируются по их внутреннему номеру. Поэтому порядок переносных телефонов в списке можно изменить.

Рекомендация:

Если внутренний номер назначен дважды, выводится сообщение об ошибке. Внутренний номер не изменяется.

Телефонный справочник переносного телефона - загрузка на компьютер/с компьютера, удаление

Веб-интерфейс предоставляет следующие возможности обработки телефонных справочников зарегистрированных переносных телефонов.

- ◆ Сохранение телефонного справочника переносного телефона на компьютере. Записи сохраняются на компьютере в формате vCard в файле vcf. Эти файлы можно обрабатывать в текстовом редакторе (ASCII, например, стандартный Блокнот Windows) и загружать в любой зарегистрированный переносной телефон. Записи телефонного справочника можно также импортировать в вашу адресную книгу на компьютере (например, в адресную книгу Outlook Express™).
- ◆ Также вы можете скопировать контакты вашей компьютерной адресной книги в телефонный справочник переносного телефона. Экспортируйте контакты например, из Outlook Express™ в файлы vcf (vCards) и передайте их с помощью веб-интерфейса в телефонный справочник переносного телефона.
- ◆ Удаление телефонного справочника переносного телефона. Если вы изменили файл телефонного справочника (файл vcf) на компьютере и хотите использовать измененный телефонный справочник в переносном телефоне, то сначала вы можете удалить текущий телефонный справочник переносного телефона.

Совет: Перед удалением текущего телефонного справочника сохраните его на компьютере. В этом случае вы сможете снова загрузить его в переносной телефон, если измененный телефонный справочник не удастся загрузить из-за ошибок форматирования или неполноты данных.

Рекомендация:

- Информацию формате vCard (vcf) можно найти в интернете, например по адресам: www.en.wikipedia.org/wiki/VCard или www.ru.wikipedia.org/wiki/VCard (слева под меню навигации веб-страницы вы можете выбрать язык страницы)
- Если вы сохранили на компьютере телефонный справочник в формате tsv, то вы можете снова загрузить его в переносной телефон.
- Если вы хотите импортировать в Microsoft Outlook™ сохраненный на компьютере телефонный справочник переносного телефона (файл vcf) с несколькими записями, то вы должны учитывать следующее:
Microsoft Outlook™ импортирует в свою адресную книгу из файла vcf только первую запись (телефонного справочника).

Условия:

- ◆ Переносной телефон должен поддерживать функцию приема и передачи записей телефонного справочника.
- ◆ Переносной телефон должен быть включен и находится в режиме готовности.
- ▶ Откройте страницу **Настройки** → **Трубки**.

В разделе **Телефонная книга** выводятся названия всех зарегистрированных переносных телефонов.

- ▶ Выберите переносной телефон, телефонный справочник которого вы хотите обработать/сохранить. Для этого нажмите опцию перед названием переносного телефона.

Загрузка файла телефонного справочника с компьютера в переносной телефон

- ▶ В разделе **Файл, который требуется передать** введите полный путь и имя файла vcf, который вы хотите загрузить в переносной телефон или нажмите кнопку **Обзор...** и выберите этот файл.
- ▶ Нажмите кнопку **Передать** для начала загрузки файла.

Выводится информация о том, сколько записей из файла vcf передано в телефон.

Правила передачи

Загруженные из файла vcf в переносной телефон записи телефонного справочника добавляются в телефонный справочник. Если в телефонном справочнике уже есть запись для этого имени, то она дополняется или создается еще одна запись с этим именем. Телефонные номера не перезаписываются и не удаляются.

Рекомендация:

В зависимости от типа переносного телефона для одной записи vCard в телефонном справочнике переносного телефона может создаваться до трех записей 3 с одинаковым именем – для введенного номера - одна запись.

Загрузка телефонного справочника из переносного телефона на компьютер

- ▶ В разделе **Телефонная книга трубки** нажмите кнопку **Загрузить**. Выводится стандартный диалог Windows для сохранения файла.
- ▶ Укажите, в какой папке (полный путь) и с каким именем файл телефонного справочника должен быть сохранен на компьютере. Нажмите кнопку **Сохранить** или **ОК**.

Удаление телефонного справочника

- ▶ В разделе **Телефонная книга трубки** нажмите кнопку **Удалить**.
- ▶ Подтвердите, предупреждение **Телефонная книга указанной трубки будет удалена. Продолжить?**, нажав кнопку **ОК**.

Удаляются все записи телефонного справочника, включая записи для онлайн-ового телефонного справочника.

Рекомендация:

Удаление телефонного справочника на переносном телефоне - см. стр. 54.

Содержание файла телефонного справочника (файл vcf)

Для записи телефонного справочника в файл vcf записываются или из файла vcf считываются в переносной телефон следующие данные (если имеются):

1. Фамилия
2. Имя
3. Номер
4. Номер (рабочий)
5. Номер (мобильный)
6. Адрес электронной почты
7. Дата рождения (ГГГГ-ММ-ДД) и время напоминания (ЧЧ:ММ), разделенные символом „Т“ (пример: 2008-01-12Т11:00).
8. Метка VIP (X-SIEMENS-VIP:1)

Дополнительная информация, которая может содержаться в vCard не передается в переносной телефон.

Пример записи в формате vCard:

```
BEGIN:VCARD
VERSION:2.1
N:Musterfrau;Anna
TEL;HOME:1234567890
TEL;WORK:0299123456
TEL;CELL:0175987654321
EMAIL:anna@musterfrau.de
BDAY:2008-01-12T11:00
X-SIEMENS-VIP:1
END:VCARD
```

Включение индикации статусных сообщений интернет-телефонии

При возникновении проблем с интернет-телефонией вы можете включить вывод на дисплей переносного телефона статусных сообщений интернет-телефонии. Эти сообщения содержат информацию о статусе соединения и специфичные для провайдера статусные коды, которые помогут сервисной службе анализировать возникшую проблему.

- ▶ Откройте страницу **Настройки** → **Трубки**.
Настройка выполняется в разделе **Прочее**.
- ▶ Выберите опцию **Да** рядом с **Показывать состояние VoIP на трубке** для включения вывода статусных сообщений.
При выборе опции **Нет** статусные сообщения интернет-телефонии не выводятся.
- ▶ Нажмите кнопку **Настроить** для сохранения изменений.

Рекомендация:

Таблица статусных кодов и их значений приведена в приложении на стр. 169.

Запуск обновления встроенного программного обеспечения

При необходимости вы можете обновить встроенное программное обеспечение вашего базового блока.

При поставке в телефоне сохранен сервер, на котором фирма Siemens предоставляет для загрузки новые версии встроенного программного обеспечения для вашего базового блока. Адрес этого интернет-сервера выводится в поле **Сервер данных**.

Изменять этот адрес следует только в исключительных случаях (например, при возникновении ошибок). Этот адрес также используется для загрузки из интернета данных провайдеров интернет-телефонии. Поэтому перед изменением данных в этом поле запомните стандартный адрес. Если вы не знаете стандартного адреса, то восстановить его можно будет только восстановив стандартные настройки базового блока (стр. 111).

Рекомендация:

- При обновлении из интернета проверяется, имеется ли **новая** версия встроенного программного обеспечения. Если новой версии нет, процедура прерывается.
- Встроенное программное обеспечение загружается из интернета только в том случае, если для этого обновления вы не указали локальный файл в поле **Пользовательский файл микропрограммы**.

Условия:

- ◆ Нет установленных через телефонную сеть общего пользования или через интернет соединений.
- ◆ Нет внутренних соединений между зарегистрированными переносными телефонами или с устройствами GHS.
- ◆ С переносных телефонов не открыто меню базового блока.

Включение/отключение автоматической проверки версии

- ▶ Откройте страницу **Настройки** → **Прочее**.
- ▶ Нажмите кнопку **Обновить микропрограмму**.

Встроенное программное обеспечение обновляется. Эта процедура может длиться до 3 минут.

Рекомендация:

Процедуру обновления встроенного программного обеспечения можно запустить с переносного телефона (стр. 113).

Обновление встроенного программного обеспечения из локального файла

В исключительных случаях вы можете получить (например, от сервисной службы) файл встроенного программного обеспечения, который вы можете загрузить в телефон с локального компьютера (например, если не удастся выполнить обновление встроенного программного обеспечения через интернет).

Условие: На локальном компьютере запущен веб-сервер (например, Apache).

- ▶ Сначала загрузите файл встроенного программного обеспечения на ваш компьютер.
- ▶ В поле **Пользовательский файл микропрограммы** укажите IP-адрес компьютера вашей локальной сети и полный путь и имя файла встроенного программного обеспечения. Пример: 192.168.2.105/C470IP/FW_Datei.bin.
- ▶ Нажмите кнопку **Настроить** для сохранения изменений.
- ▶ Нажмите кнопку **Обновить микропрограмму** для начала обновления.

Эта настройка автоматически используется при **этом** обновлении встроенного программного обеспечения. Адрес в поле **Сервер данных** остается сохраненным и снова используется при следующем обновлении встроенного программного обеспечения. Если вы хотите выполнить еще одно обновление встроенного программного обеспечения из файла на локальном компьютере, вы должны ввести IP-адрес и имя файла еще раз.

Рекомендация:

Если при обновлении встроенного программного обеспечения с локального компьютера произойдет ошибка, то автоматически загружается самая новая версия встроенного программного обеспечения из интернета.

Включение/отключение автоматической проверки версии

При включении автоматической проверки версии телефон ежедневно проверяет, имеется ли на конфигурационном сервере Siemens новая версия встроенного программного обеспечения телефона или файла с общими настройками вашего провайдера интернет-телефонии.

Если имеется новая версия, на дисплей переносного телефона выводится соответствующее сообщение и мигает клавиша сообщений. Вы можете выполнить автоматическое обновление встроенного программного обеспечения (стр. 114) или настроек провайдера интернет-телефонии (стр. 116).

- ▶ Откройте страницу **Настройки** → **Прочее**.
- ▶ Выберите опцию **Да** рядом с настройкой **Автоматическая проверка обновлений программного обеспечения и профиля** для включения автоматической проверки версии.
Выберите опцию **Нет**, если проверка версии не должна проводиться.
- ▶ Нажмите кнопку **Настроить** для сохранения изменений.

Синхронизация даты/времени с сервером точного времени

Дата и время выводятся в режиме готовности на дисплей зарегистрированного переносного телефона. Они важны для правильного указания времени в списке позвонивших и работы функции „будильник“.

Вы можете обновлять дату и время вашего базового блока двумя способами: вручную с зарегистрированного переносного телефона (стр. 13) или автоматически синхронизируя время с сервером точного времени в интернете.

Синхронизация с сервером точного времени включается/отключается следующим образом:

- ▶ Откройте страницу **Настройки** → **Прочее**.
 - ▶ В поле **Автоматическая синхронизация системного времени с временем сервера** выберите опцию **Да** для включения синхронизации базового блока с сервером точного времени. При выборе опции **Нет** синхронизация с сервером точного времени не осуществляется. В этом случае дату и время нужно вводить на переносном телефоне вручную.
 - ▶ В поле **Последняя синхронизация с временем сервера** указывается, когда последний раз выполнялась синхронизация даты и времени с сервером точного времени.
 - ▶ Введите в поле **Время сервера** адрес или название сервера точного времени, с которым базовый блок должен синхронизировать дату и время. При поставке задан сервер точного времени „europa.pool.ntp.org“. Вы можете изменить эту настройку.
 - ▶ Выберите из списка **Страна**, в которой вы пользуетесь телефоном.
 - ▶ В поле **Часовой пояс** выводится часовой пояс, соответствующий настройке в поле **Страна**. Часовой пояс определяет отклонение нормального локального времени (не летнего времени) от мирового времени (GMT).
Если выбранная страна располагается с нескольких часовых поясах, выводится список часовых поясов. Выберите правильный **Часовой пояс**.
 - ▶ Если в вашем часовом поясе осуществляется переход на летнее время, выводится поле **Автоматический переход на летнее время**.
Выберите опцию **Вкл.**, для автоматического перевода часов в начале и в конце периода летнего времени.
Выберите опцию **Выкл.**, если переход на летнее время не должен выполняться.
- Обратите внимание:** При синхронизации с сервером точного времени, который автоматически переходит на летнее время следует выбрать опцию **Выкл.**
- ▶ Нажмите кнопку **Настроить** для сохранения настроек в телефоне.

Опрос статуса телефона

После включения синхронизация даты и времени с сервером точного времени будет выполнена как только будет доступно интернет-соединение.

Если синхронизация включена, она выполняется один раз в день (ночью). Дополнительно синхронизация выполняется после запуска базового блока (например, после обновления встроенного программного обеспечения или перебоя питания).

При регистрации на базовом блоке нового переносного телефона, ему передается дата и время базового блока без дополнительной синхронизации с сервером точного времени.

После каждой синхронизации с сервером точного времени дата и время передаются всем зарегистрированным переносным телефонам.

Рекомендация:

- Адрес стандартного сервера точного времени „europa.pool.ntp.org“ остается сохраненным в базовом блоке, даже если вы измените эту настройку. Если вы удалите введенный вами адрес сервера точного времени из поля **Время сервера**, то при включении синхронизации будет использоваться стандартный сервер точного времени. Однако, его адрес не будет выводиться в поле **Время сервера**.
- Если вы введете свой сервер точного времени в поле **Время сервера** и синхронизацию не удастся выполнить десять раз подряд, то при следующей синхронизации будет использоваться стандартный сервер точного времени.
- Если вы отключили синхронизацию с сервером точного времени и не ввели дату и время на переносном телефоне, то базовый блок пытается получить информацию о дате и времени из информации CLIP входящего вызова.

Опрос статуса телефона

Выводится общая информация о телефоне.

► Выберите в меню закладку **Состояние**.

Выводится следующая информация:

Конфигурация IP

IP-адрес

Текущий IP-адрес телефона в локальной сети. Назначение IP-адреса - см. стр. 129.

MAC-адрес

Аппаратный адрес телефона.

Прогр. обеспечен.

Версия микропрограммы

Версия загруженного в телефон встроенного программного обеспечения. Вы можете загружать в телефон обновления встроенного программного обеспечения (стр. 113). Обновления встроенного программного обеспечения доступны в интернете.

Версия EEPROM

Версия EEPROM (стр. 201) вашего телефона.

Приложение

Уход

- ▶ Протирайте базовый блок и переносной телефон **влажной тканью** (без чистящих средств) или антистатической салфеткой.

Никогда не пользуйтесь сухой тканью. Существует опасность статического разряда.

Контакт с жидкостью

Если в переносной телефон попала жидкость:

- ▶ **Выключите переносной телефон и немедленно выньте аккумулятор.**
- ▶ Дайте жидкости вытечь из телефона.
- ▶ Протрите все детали телефона, затем оставьте телефон лежать клавиатурой вверх с открытым отсеком для аккумуляторов в сухом теплом месте **минимум на 72 часа (не кладите телефон в микроволновые печи, духовки и т. д.)**.
- ▶ **Снова включайте переносной телефон только, когда он полностью высохнет.**

После полной сушки, в большинстве случаев, телефоном можно пользоваться дальше.

Вопросы и ответы

Если при использовании телефона у вас возникнут трудности, вы можете воспользоваться нашей службой поддержки в интернете www.siemens.com/gigasetcustomercare. В таблице перечислены часто встречающиеся проблемы и возможные способы их устранения.

Рекомендация:

При обращении в сервисную службу рекомендуется приготовить следующую информацию:

- Версия встроенного программного обеспечения, EEPROM и MAC-адрес телефона. Эту информацию можно посмотреть в веб-интерфейсе (стр. 164). Просмотр MAC-адреса на переносном телефоне - см. стр. 119.
- Код статуса интернет-телефонии (стр. 169)

При возникновении проблем с интернет-телефонией вы можете включить вывод на дисплей переносного телефона статусных сообщений интернет-телефонии. (стр. 117, стр. 161). На дисплей будут выводиться статусные коды, которые помогут сервисной службе анализировать возникшую проблему.

Нет индикации на дисплее.

1. Переносной телефон не включен.
 - ▶ Нажмите клавишу отбой  и **удерживайте ее нажатой**.
2. Разряжены аккумуляторы.
 - ▶ Зарядите или замените аккумуляторы (стр. 11).

Переносной телефон не реагирует на нажатие клавиш.

Включена блокировка клавиатуры.

- ▶ Нажмите клавишу „решетка“  и **удерживайте ее нажатой** (стр. 40).

На дисплее мигает надпись Базовый блок X.

1. Переносной телефон находится вне зоны связи базового блока или дальность связи базового блока уменьшилась при включении режима Eсо.
 - ▶ Уменьшите расстояние между переносным телефоном и базовым блоком.
 - ▶ Если необходимо, отключите режим Eсо (стр. 25).
2. Регистрация переносного телефона была отменена.
 - ▶ Зарегистрируйте переносной телефона (стр. 95).
3. Базовый блок не включен.
 - ▶ Проверьте подключение базового блока к сети питания (стр. 15).
4. Выполняется обновление встроенного программного обеспечения базового блока (стр. 113/стр. 161).
 - ▶ Подождите, пока обновление закончится.

На дисплее мигает надпись Поиск баз. блока..

Базовый блок находится вне зоны связи или не включен.

- ▶ Уменьшите расстояние между переносным телефоном и базовым блоком.
- ▶ Проверьте подключение базового блока к сети питания.

Переносной телефон не звонит.

1. Выключен вызывной сигнал.
 - ▶ Включите вызывной сигнал (стр. 108).
2. Включена переадресация вызовов с условием Все вызовы.
 - ▶ Отключите переадресацию (интернет-телефония стр. 48/стр. 145).

Не слышно звонка/сигнала готовности к набору.

Используется телефонный кабель, который не прилагался к телефону, или заменен телефонный кабель базового блока.

- ▶ При покупке телефонного кабеля обратите внимание на правильное использование контактов (стр. 17).

Сигнал ошибки после запроса системного PIN-кода.

Введен неправильный PIN-код.

- ▶ Введите системный PIN-код еще раз.

Вы забыли системный PIN-код?

- ▶ Восстановите стандартный системный PIN-код 0000 (стр. 112).

Ваш собеседник вас не слышит.

Вы нажали клавишу  (INT). Поэтому микрофон переносного телефона „отключился“.

- ▶ Включите микрофон (стр. 39).

При соединении через телефонную сеть общего пользования на дисплей не выводится номер вызывающего абонента, хотя включена функция CLIP (стр. 35).

Не разрешена передача абонентского номера.

- ▶ **Вызывающий абонент** должен заказать у своей телефонной компании передачу абонентского номера (CLI).

При вводе звучит сигнал ошибки (сигнал с уменьшающейся громкостью).

Действие не выполнено/введены недопустимые данные.

- ▶ Повторите процедуру
Следите за индикацией на дисплее, прочитайте описание процедуры в инструкции по эксплуатации.

Нет соединения с маршрутизатором, телефону назначен статический IP-адрес.

- ▶ Проверьте, не используется ли IP-адрес другим устройством локальной сети и не входит ли он в диапазон адресов, зарезервированных маршрутизатором для динамического назначения IP-адресов.
- ▶ Если необходимо, измените IP-адрес телефона (стр. 118).

Вы позвонили через линию интернет-телефонии, но ничего не слышите.

Телефон подключен к маршрутизатору с NAT/межсетевым экраном.

- ▶ Неполные или неверные настройки STUN-сервера (стр. 137) или исходящего прокси (стр. 138). Проверьте настройки.
- ▶ Не введен исходящий прокси или выбран режим использования исходящего прокси **Никогда** (стр. 138) и телефон подключен к маршрутизатору с симметричным NAT или блокирующему межсетевому экрану.
- ▶ На маршрутизаторе включена переадресация портов, но телефону не назначен статический IP-адрес.

Вы не можете устанавливать соединения интернет-телефонии. На дисплей выводится надпись **Сервер не доступен!**

- ▶ Сначала подождите несколько минут. Часто это временный сбой, который сам исчезнет через непродолжительное время.

Если сообщение продолжает выводиться на дисплей, выполните следующие действия:

- ▶ Проверьте правильно ли телефон соединен с маршрутизатором кабелем локальной сети.
- ▶ Проверьте кабельное соединение маршрутизатора с интернетом.
- ▶ Проверьте, подключен ли телефон к локальной сети. Например, выполните на компьютере команду (ping <локальный IP-адрес телефона>). Возможно, телефону не назначен IP-адрес или назначен статический IP-адрес, который уже используется другим устройством локальной сети. Проверьте настройки маршрутизатора, возможно потребуется включить DHCP-сервер.

Вы не можете устанавливать соединения интернет-телефонии. На дисплей выводятся сообщения **Регистр. оператора прервана!** или **Не удалось выполнить регистрацию.**

- ▶ Сначала подождите несколько минут. Часто это временный сбой, который сам исчезнет через непродолжительное время.

Если сообщение продолжает выводиться на дисплей, возможны следующие причины этой неисправности:

1. Вы неполностью или неправильно ввели данные доступа интернет-телефонии (**Имя пользователя, Имя и Пароль**).
 - ▶ Проверьте введенные данные. Обратите особое внимание на регистр букв.
2. Неполные или неправильные общие настройки провайдера интернет-телефонии (неправильный адрес сервера).
 - ▶ Откройте веб-интерфейс и проверьте настройки.

Вы не можете устанавливать соединения интернет-телефонии. На дисплее мигает надпись IP конфигурация ошибка: xxx или Конфигурация IP-ошибка: xxx (xxx = код статуса VoIP).

Вы пытаетесь установить соединение через неправильно настроенную линию интернет-телефонии.

- ▶ Откройте веб-интерфейс и проверьте настройки. Возможные коды и их значения приведены на стр. 169.

Не набирается введенный номер. На дисплей выводится сообщение Not possible!.

Номер заблокирован (правило набора).

- ▶ Откройте страницу Планы набора номера веб-интерфейса и удалите или отключите блокировку.

Вы не можете установить соединение с телефоном из браузера вашего компьютера.

- ▶ Проверьте вводимый при установлении соединения локальный IP-адрес телефона. Вы можете посмотреть IP-адрес на переносном телефоне.
- ▶ Проверьте соединение локальной сети между компьютером и телефоном.
- ▶ Проверьте доступность телефона. Например, выполните на компьютере команду (ring <локальный IP-адрес телефона>).
- ▶ Вы пытаетесь получить доступ к телефону через защищенный протокол http (https://...). Попробуйте подключиться через незащищенный протокол http://... .

Вы не можете принимать входящие вызовы из интернета.

- ▶ Для телефона нет записи в таблице маршрутизации вашего маршрутизатора. Проверьте настройку Время обновления NAT (стр. 138).
- ▶ Телефон не зарегистрирован у провайдера интернет-телефонии.
- ▶ Вы ввели неправильное имя пользователя/пароль или неправильный домен (стр. 135).

Не выполняется обновление встроенного программного обеспечения или загрузка профиля интернет-телефонии.

1. Если на дисплей выводится сообщение Сейчас невозможно, то возможно линия интернет-телефонии занята или уже выполняется загрузка/обновление.
 - ▶ Повторите процедуру позже.
2. Если на дисплей выводится сообщение Файл не читается!, вероятно, файл встроенного программного обеспечения или профиля поврежден.
 - ▶ Используйте встроенное программное обеспечение и загрузки только с заданного сервера Siemens (стр. 161) или страницы www.siemens.com/gigasetcustomer-care.
3. Если на дисплей выводится сообщение Сервер не доступен!, сервер недоступен.
 - ▶ В настоящий момент сервер недоступен. Повторите процедуру позже.
 - ▶ Вы изменили стандартный адрес сервера (стр. 161). Исправьте адрес. Восстановите стандартные настройки базового блока.
4. Если на дисплей выводится сообщение Передача Ошибка XXX, произошла ошибка при загрузке файла. XXX - это код ошибки HTTP.
 - ▶ Повторите процедуру. Если ошибка не исчезнет, обратитесь в сервисную службу.
5. Если на дисплей выводится сообщение Проверьте IP настройки, телефон не подключен к интернету.
 - ▶ Проверьте кабельное соединение между телефоном и маршрутизатором и между маршрутизатором и интернетом.
 - ▶ Проверьте, подключен ли телефон к локальной сети, т. е. доступен ли он по своему IP-адресу.

Вы не можете управлять сетевым автоответчиком и прослушивать сообщения.

Интернет-телефония:

Настроенный в телефоне способ передачи сигналов тонального набора (DTMF) не поддерживается вашим провайдером.

- ▶ Узнайте у вашего провайдера интернет-телефонии, какой способ передачи он поддерживает, и соответственно измените настройки телефона (стр. 146).

Подключение базового блока к офисной АТС:

Офисная АТС использует импульстный набор.

- ▶ Переключите офисную АТС на использование тонального набора.

В списке позвонивших не указывается время вызовов.

Вы не ввели дату и время.

- ▶ Введите дату и время дата (стр. 13) или
- ▶ включите синхронизацию даты и времени базового блока с сервером точного времени в интернете (стр. 163).

Коды статуса интернет-телефонии

При возникновении проблем с интернет-телефонией включите функцию **Показ статус тр** (стр. 117, стр. 161). На дисплей будут выводиться статусные коды, которые помогут анализировать возникшую проблему. Сообщайте код при обращении в сервисный центр.

В таблице приводятся основные статусные коды и их значения.

Код статуса	Значение
0x31	IP конфигурация ошибка: не введены IP-домены.
0x33	IP конфигурация ошибка: не введено имя пользователя SIP(Имя для входа в систему). Этот код вводится, например, при наборе номера с добавленным кодом линии, если на базовом блоке не настроена линия для этого кода.
0x33	IP конфигурация ошибка: не введен пароль пользователя SIP(Пароль для входа в систему).
0x300	Вызываемый абонент подключен по нескольким линиям. Если функция поддерживается провайдером, кроме кода статуса выводится список линий. Вызывающий абонент может, выбрать, с какой линией он хочет установить соединение.
0x301	Постоянная переадресация. Вызываемый абонент недоступен по этому номеру. Вместе с кодом статуса в телефон передается новый номер, и в будущем телефон будет устанавливать соединение не по старому номеру, а по новому.
0x302	Временная переадресация. Телефону сообщается, что вызываемый абонент недоступен по набранному номеру. Переадресация ограничена по времени. Дополнительно телефону сообщается продолжительность переадресации.
0x305	Запрос был переадресован на другой "прокси-сервер", например, для балансировки нагрузки. Телефон передает такой же запрос на другой прокси-сервер. Это не переадресация.

Код статуса	Значение
0x380	Другая служба: Запрос или вызов не могут быть переданы. Однако телефону сообщается, какая возможность коммутации вызова существует.
0x400	Неверный вызов
0x401	Не выполнена авторизация
0x403	Запрошенная услуга не поддерживается провайдером интернет-телефонии.
0x404	Неверный номер. Абонент с таким номером не зарегистрирован. Пример: Вы не ввели код города при местном соединении, хотя ваш провайдер интернет-телефонии не поддерживает местные соединения.
0x405	Метод не разрешен.
0x406	Недопустимо. Запрошенная услуга не может быть предоставлена.
0x407	Требуется аутентификация прокси.
0x408	Вызываемый абонент недоступен (например, удалена учетная запись).
0x410	Запрошенная услуга не поддерживается провайдером интернет-телефонии.
0x413	Слишком длинное сообщение.
0x414	Слишком длинный адрес.
0x415	Формат запроса не поддерживается.
0x416	Ошибочный адрес.
0x420	Неверное окончание
0x421	Неверное окончание
0x423	Запрошенная услуга не поддерживается провайдером интернет-телефонии.
0x480	Вызываемый абонент временно недоступен.
0x481	Вызываемый абонент недоступен.
0x482	Двойной запрос услуги
0x483	Слишком много узлов: Запрос отклонен, так как (прокси) сервер определил, что этот запрос уже прошел через слишком большое количество серверов. Максимальное количество задается первоначальным отправителем запроса.
0x484	Неверный номер: В большинстве случаев этот ответ означает, что в телефонном номере не хватает одной или нескольких цифр.
0x485	Вызываемый адрес неоднозначен и не может быть обработан провайдером интернет-телефонии.
0x486	Вызываемый абонент занят.
0x487	Общая ошибка: Вызов был прерван до установления соединения. Код ошибки подтверждает получение сигнала прерывания.

Код статуса	Значение
0x488	Сервер не может обработать запрос, так как указанные в описании данные несовместимы.
0x491	Сервер сообщает, что запрос будет обработан сразу после завершения обработки предыдущего запроса.
0x493	Сервер отклоняет запрос, так как телефон не может расшифровать сообщение. Отправитель использует метод шифрования, который не может быть расшифрован на сервере или на принимающем телефоне.
0x500	Прокси или другой абонент обнаружил при выполнении запроса ошибку, которая делает невозможной дальнейшую обработку запроса. В этом случае телефон сообщает об ошибке и потеряет запрос через несколько секунд. Время задержки перед повтором запроса может передаваться телефону другим абонентом.
0x501	Запрос не может быть обработан получателем, так как получатель не поддерживает функции, запрашиваемые вызывающим абонентом. Если запрос понят, но не обработан получателем, так как отправитель запроса не обладает соответствующими полномочиями или запрос не разрешен в данной ситуации, то вместо кода 501 передается код 405.
0x502	Этот код статуса передается прокси или шлюзом, через который должен был выполняться запрос, при поступлении недействительного ответа.
0x503	Запрос не может быть обработан абонентом или прокси, так как сервер или перегружен или отключен для обслуживания. Если существует возможность повторить запрос в обозримое время, сервер сообщает об этом телефону.
0x504	Превышение допустимого времени ожидания на шлюзе
0x505	Сервер отклоняет запрос, так как указанный номер версии протокола SIP не соответствует минимальной версии, используемой сервером или SIP-устройством, принимающим участие в этом запросе.
0x515	Сервер отклоняет запрос, так как превышен максимальный разрешенный размер сообщения.
0x600	Вызываемый абонент занят.
0x603	Вызываемый абонент отклонил вызов.
0x604	Вызываемый адрес не существует.
0x606	Неприемлемые настройки связи.
0x701	Вызываемый абонент положил трубку.
0x703	Соединение прервано из-за превышения времени ожидания.
0x704	Соединение прервано из-за ошибок SIP.
0x705	Неверный вызывной сигнал
0x706	Соединение не установлено
0x751	Сигнализация занято: Не согласовано использование кодеков между вызывающим и вызываемым абонентами.
0x810	Общая ошибка на уровне сокета: Пользователь не авторизован.
0x811	Общая ошибка на уровне сокета: Неверный номер сокета

Код статуса	Значение
0x812	Общая ошибка на уровне сокета: Сокет не соединен.
0x813	Общая ошибка на уровне сокета: Ошибка памяти.
0x814	Общая ошибка на уровне сокета: Сокет недоступен - проверьте настройки IP/ проблема с соединением / неправильные настройки интернет-телефонии.
0x815	Общая ошибка на уровне сокета: Недопустимое приложение на интерфейсе сокета.

Просмотр сервисной информации

Сервисная информация телефона (базового блока и переносного телефона) может потребоваться при обращении в сервисную службу.

Просмотр сервисной информации базового блока

Условие: Установлено внешнее соединение. Соединение длится не менее 8 секунд.

Выбор → Сервисная инф.

Подтвердите выбор, нажав дисплейную клавишу **OK**.





Выводится следующая информация:

- 1: Серийный номер базового блока (RFPI)
- 2: Серийный номер переносного телефона (IPUI)
- 3: Информация о настройках базового блока (в шестнадцатеричном формате), например, о количестве зарегистрированных переносных телефонов, использовании ретранслятора. Последние 4 цифры указывают количество наработанных часов (в шестнадцатеричном формате).
- 4: Вариант, версия встроенного программного обеспечения (цифры от 3 до 5).
- 5: Номер Gigaset.net вашего телефона. По этому номеру специалист сервисной службы может вам позвонить через интернет, если вы не зарегистрированы у провайдера интернет-телефонии. Так можно проверить подключение телефона к интернету и работу интернет-телефонии независимо от провайдера интернет-телефонии.

Просмотр сервисной информации переносного телефона

В режиме готовности:

Вызовите меню с помощью управляющей клавиши .

► Нажмите одну за другой клавиши:     

Выводится следующая информация о вашем мобильном телефоне:

- 1: Серийный номер (IPUI)
- 2: Количество наработанных часов
- 3: Вариант, версия встроенного программного обеспечения переносного телефона

Сервисная служба

Мы предлагаем вам быструю и индивидуальную помощь!

Наша служба онлайн-поддержки в Интернете доступна всегда и везде:

<http://www.siemens.com/gigasetcustomercare>

Вы можете получить помощь по нашим продуктам в любое время суток. По этому адресу вы найдете список наиболее часто задаваемых вопросов вместе с ответами, а также инструкции по эксплуатации и последние обновления ПО (если доступны для продукта), которые можно загрузить с сайта.

Список часто задаваемых вопросов можно также найти в приложении к этой инструкции по эксплуатации.

При необходимости ремонта или гарантийного обслуживания вы получите помощь в нашем сервисном центре:

8 (495) 228 1312

Приготовьте документ, подтверждающий покупку.

Замена и гарантийное обслуживание не осуществляется в странах, в которых продукция продается не через авторизованных дилеров.

С вопросами по DSL-и VoIP-доступам обращайтесь к соответствующему провайдеру.

Допуск к эксплуатации

Это устройство предназначено для подключения к аналоговым абонентским вводам в российских телефонных сетях.

Интернет-телефония возможна только с помощью дополнительного модема через LAN-интерфейс.

Устройство адаптировано к условиям эксплуатации в России.

Настоящим фирма Siemens Home and Office Communication Devices GmbH & Co. KG заявляет, что это данное устройство соответствует основным требованиям и другим положениям рекомендаций 1999/5/EC.

Копию сертификата соответствия требованиям 1999/5/EC вы найдете в интернете по адресу

<http://www.siemens.com/gigasetdocs>.

CE 0682

Сертификат № РОСС DE.МЛ05.В00571 Действителен до 05.12.2010.

Юридический адрес изготовителя: Siemens Home and Office Communication Devices GmbH & Co. KG Hofmannstrasse 61, 81379, Munich, Germany.

УСЛОВИЯ ГАРАНТИЙНОГО ОБСЛУЖИВАНИЯ

1. Все нижеизложенные условия гарантии действуют в рамках законодательства Российской Федерации, регулирующего защиту прав потребителей, и не распространяются на случаи использования товаров в целях осуществления предпринимательской деятельности, либо в связи с приобретением товаров в целях удовлетворения потребностей предприятий, учреждений, организаций.

2. В соответствии с п. 6 ст. 5 Закона РФ «О защите прав потребителей» компания Siemens устанавливает на устройства гарантийный срок 12 месяцев со дня передачи товара потребителю. В соответствии с п. 3 статьи 19 Закона РФ «О защите прав потребителей» на отдельные комплектующие и составные части товара установлены следующие гарантийные сроки:

- Зарядное устройство – 12 месяцев со дня передачи товара.
- Аккумуляторная батарея – 6 месяцев со дня передачи товара.
- Аксессуары к устройствам – 12 месяцев со дня передачи товара.

3. В соответствии с п.1 ст.5 Закона РФ «О защите прав потребителей» компания Siemens устанавливает для указанных товаров, за исключением аккумуляторных батарей, срок службы 3 года со дня передачи товара. На аккумуляторные батареи в соответствии с п.2 ст.5 Закона РФ «О защите прав потребителей» установлен срок службы 2 года со дня передачи товара.

4. Гарантия не распространяется на недостатки товаров в следующих случаях:

- Если недостаток товара явился следствием небрежного обращения, применения товара не по назначению, нарушения условий и правил эксплуатации, изложенных в инструкции по эксплуатации, в т.ч. вследствие воздействия высоких или низких температур, высокой влажности или запыленности, несоответствия Государственным стандартам параметров питающих, телекоммуникационных и кабельных сетей, механического воздействия, попадания внутрь корпуса жидкости, насекомых и других посторонних веществ, существ и предметов.
- Если недостаток товара явился следствием несанкционированного вскрытия, тестирования товара или попыток внесения изменений в его конструкцию или его программное обеспечение собственником либо третьими лицами, в т.ч. ремонта или технического обслуживания в неуполномоченной компанией Siemens ремонтной организации.
- Если недостаток товара явился следствием неудовлетворительной работы сети либо проявляется при эксплуатации товара на границе или вне зоны действия сети, в т.ч. из-за особенностей ландшафта местности и ее застройки.
- Если недостаток товара явился следствием его применения совместно с дополнительным оборудованием (аксессуарами), отличным от производимого компанией Siemens, или рекомендованным компанией Siemens к применению с данным товаром. Компания Siemens не несет ответственность за качество дополнительного оборудования (аксессуаров), произведенного третьими лицами, и за качество работы товаров компании Siemens совместно с таким оборудованием.

5. Настоятельно рекомендуем Вам сохранять на другом (внешнем) носителе информации резервную копию всей информации, которую Вы храните в памяти устройства или на мультимедийной карте, используемой с устройством. Ни при каких обстоятельствах компания Siemens не несет ответственности за какой-либо особый, случайный, прямой или косвенный ущерб или убытки, включая, но, не ограничиваясь только перечисленным, упущенную выгоду, утрату или невозможность использования информации или данных, разглашение конфиденциальной информации или нарушение неприкосновенности частной жизни, расходы по восстановлению информации или данных, убытки, вызванные перерывами в коммерческой, производственной или иной деятельности, возникающие в связи с использованием или невозможностью использования устройства.

6. Существенные недостатки товара, обнаруженные в период срока службы, устраняются уполномоченными изготовителем ремонтными организациями (авторизованными сервисными центрами). Безвозмездное устранение недостатков производится в течение гарантийного срока, исчисляемого с момента передачи товара потребителю. Момент передачи товара может устанавливаться на основании кассового, товарного чека, гарантийного талона и т.д. Если день передачи установить невозможно, гарантийный срок и срок службы исчисляются с момента изготовления товара, на основании п. 2 ст. 19 Закона РФ «О защите прав потребителей».

SIEMENS

РОССИЯ

ГАРАНТИЙНЫЙ ТАЛОН №

Бесшнуровой телефонный аппарат радиотехнологии DECT
торговой марки **Siemens Gigaset** модели **Gigaset C470 IP**
(номера производственных серий для России: (S30852-H1916-S201)

ДАТА ПРОДАЖИ

День

Месяц

Год

ФИРМА-ПРОДАВЕЦ

Наименование фирмы-продавца

(_____) -

Телефон фирмы-продавца

Адрес фирмы-продавца

Адрес фирмы-продавца

штамп
фирмы-
продавца

Подпись продавца

Товар в полной комплектации с
инструкцией на русском языке получил,
с условиями гарантии ознакомлен

Подпись покупателя

ВНИМАНИЕ: Гарантийный талон действителен только при наличии печати
фирмы-продавца и правильном заполнении талона. Просим Вас при покупке
проверить правильность заполнения гарантийного талона.

Технические характеристики

Рекомендуемые аккумуляторы

Тип: никель-металлогидридный (NiMH)

Размер: AAA (Micro, HR03)

Напряжение: 1,2 В

Емкость: 600 - 1200 мАч

Рекомендуется использовать следующие типы аккумуляторов, так как только в этом случае гарантируется указанное время работы, полная функциональность и продолжительный срок службы:

- ◆ Sanyo Twicell 650
- ◆ Sanyo Twicell 700
- ◆ Panasonic 700 мАч „for DECT“
- ◆ GP 700 мАч
- ◆ Yuasa AAA Phone 700
- ◆ Varta Phone Power AAA 700 мАч
- ◆ GP 850 мАч
- ◆ Sanyo NiMH 800
- ◆ Yuasa AAA 800

Переносной телефон поставляется с двумя разрешенными к использованию аккумуляторами.

Время работы/зарядки переносного телефона

Время работы переносного телефона Gigaset зависит от емкости аккумуляторов, срока службы аккумуляторов и условий эксплуатации. (Все указанные значения являются максимальными при условии отключения подсветки дисплея.)

	Емкость (мАч)			
	500	700	900	1100
Время работы (часы)	180	250	320	395
Время разговора (часы)	9	12	16	19
Время работы при 1,5 час. разговоров в день (часы)	80	115	150	180
Время зарядки, зарядная подставка (часы)	5	7	9	11

На момент печати данной инструкции по эксплуатации были доступны и протестированы аккумуляторы емкостью до 900 мАч. Так как производство аккумуляторов постоянно совершенствуется, список рекомендованных аккумуляторов в разделе “Часто задаваемые вопросы” на странице поддержки телефонов Gigaset регулярно обновляется:

www.siemens.com/gigasetcustomercare

Потребляемая мощность - базовый блок и зарядная подставка

Потребляемая мощность базового блока составляет около 1,3 Вт.

Потребляемая мощность зарядной подставки составляет около 0.5 Вт.

Общие технические характеристики

Интерфейсы	Телефонной сеть общего пользования, локальная сеть
Количество каналов	60 дуплексных каналов
Диапазон частот	1880 – 1900 МГц
Метод дуплексной передачи	Уплотнение по времени, кадры по 10 мс
Сетка каналов	1728 кГц
Скорость передачи	1152 кбит/с
Модуляция	GFSK
Кодирование речи	32 кбит/с
Мощность передачи	10 мВт, средняя мощность на канал
Дальность связи	до 300 м на открытом пространстве, до 50 м в зданиях
Электропитание - базовый блок	230 В ~/ 50 Гц
Температура эксплуатации	от +5 °С до +45 °С; относительная влажность от 20% до 75%
Кодеки	G.711, G.726, G.729AB с VAD/CNG, G.722
Качество обслуживания	TOS, DiffServ
Протоколы	DECT, GAP, SIP, RTP, DHCP, NAT Traversal (STUN), HTTP

Используемые обозначения

В настоящей инструкции по эксплуатации используются следующие обозначения.

Перед.запись / Перед. список (пример)

Вберите одну из двух указанных функций меню.



Введите цифры или буквы.

Сохран.

Текущие функции дисплейных клавиш указываются в нижней строке дисплея инвертированным шрифтом. Нажмите дисплейную клавишу для вызова функции.



Нажмите управляющую клавишу сверху или снизу: листание вверх или вниз.



Нажмите управляющую клавишу справа или слева: например, для выбора настройки.



/ / и т. д.

Нажмите указанные клавиши на переносном телефоне.

Пример использования меню

Действия, которые необходимо выполнить для вызова функций, представлены в настоящей инструкции по эксплуатации в сокращенном виде. Ниже подробно разъясняются эти сокращения на примере „Настройка контрастности дисплея“. Выполняемые действия указаны в рамках.

 → Настройки → Дисплей

- ▶ В режиме готовности нажмите правую сторону управляющей клавиши для вызова главного меню.
- ▶ С помощью управляющей клавиши выберите строку **Настройки** – для этого нажимайте управляющую клавишу снизу или сверху, пока не будет выбран нужный пункт меню.
- ▶ Нажмите дисплейную клавишу **OK** для подтверждения выбора.

На дисплей выводится подменю **Настройки**.

- ▶ Нажимайте управляющую клавишу снизу или сверху, пока не будет выбрана функция меню **Дисплей**.
- ▶ Нажмите дисплейную клавишу **OK** для подтверждения выбора.

Контрастность

Выберите и нажмите дисплейную клавишу **OK**.

- ▶ Нажимайте управляющую клавишу снизу, пока не будет выбрана функция меню **Контрастность**.
- ▶ нажмите дисплейную клавишу **OK** или нажмите управляющую клавишу вправо для подтверждения выбора.

 Настройте контрастность.

- ▶ Для выбора контрастности нажимайте управляющую клавишу справа или слева.

Сохран. Нажмите дисплейную клавишу.

- ▶ Нажмите дисплейную клавишу **Сохран.** для сохранения настройки.

 **Удерживайте** клавишу нажатой (возврат в режим готовности).

- ▶ Нажмите и удерживайте нажатой клавишу „отбой“ для возврата переносного телефона в режим готовности.

Пример многострочного ввода

Во многих случаях изменять настройки или вводить данные нужно в нескольких строках.

Многострочный ввод представлен в этой инструкции в сокращенном виде. Ниже многострочный ввод поясняется на примере использования функции „Ввод даты и времени“. Выполняемые действия указаны в рамках.

Вызовите поле ввода времени:

 → Настройки → Дата/время

Индикация на дисплее (пример):

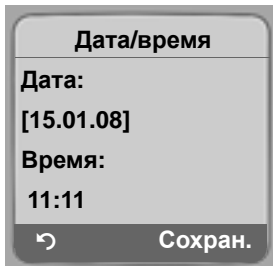

Дата:

Введите день, месяц и год (6 цифр).

Вторая строка отмечается как активная с помощью [].

- ▶ Введите дату с помощью цифровых клавиш.

Время:

Введите часы/минуты (4 цифры).

- ▶ Нажмите управляющую клавишу .

Четвертая строка отмечается как активная с помощью [].

- ▶ Введите время с помощью цифровых клавиш.

- ▶ Сохраните изменения.

- ▶ Нажмите дисплейную клавишу **Сохран.**

- ▶ Затем нажмите и **удерживайте нажатой** клавишу „отбой“ . Переносной телефон переключается в режим готовности.

или:



- ▶ Нажмите дисплейную клавишу **Выбор.**

- ▶ **Сохран.** - выберите и нажмите дисплейную клавишу **ОК.**

- ▶ Затем нажмите и **удерживайте нажатой** клавишу „отбой“ . Переносной телефон переключается в режим готовности.

Ввод и редактирование текста

При вводе текста действуют следующие правила:





- ◆ Управление курсором осуществляется с помощью управляющей клавиши  .
- ◆ Символы вводятся слева от курсора.
- ◆ Нажмите клавишу „звезда“  для вывода на дисплей таблицы специальных символов (см. „Ввод специальных символов“.)
- ◆ Для записей телефонного справочника первая буква имени автоматически вводится прописной, следующие буквы вводятся строчными.

Ввод специальных символов

- ▶ Нажмите клавишу „звезда“ .

На дисплей выводится таблица специальных символов. Курсором отмечен символ „.“ (точка).

␣	_	!	?	@	,	'	"	▣
()	;	:	█	-	+	&	%
*	=	<	>	/	€	£	\$	¥
[]	\$	↵	\	~	^	¿	¡
{	}	#						

- ▶ С помощью управляющей клавиши ,  выберите нужный символ. Пример: Для выбора * 4 раза нажмите  и один раз x .
- ▶ Нажмите дисплейную клавишу **Встав.** Символ вставляется в текст. При нажатии дисплейной клавиши  таблица закрывается без вставки символа в текста.

Ввод текста/имен

Вводите буквы/цифры, нажимая соответствующие клавиши несколько раз.

Стандартный шрифт

	1x	2x	3x	4x	5x	6x	7x	8x	9x	10x
1 abc	↵ ¹⁾	↵ ²⁾	1							
2 abc	a	b	c	2	ä	á	à	â	ã	ç
3 def	d	e	f	3	ë	é	è	ê		
4 ghi	g	h	i	4	ï	í	ì	î		
5 jkl	j	k	l	5						
6 mno	m	n	o	6	ö	ñ	ó	ò	ô	õ
7 pqr	p	q	r	s	7	ß				
8 tuv	t	u	v	8	ü	ú	ù	û		
9 wxyz	w	x	y	z	9	ÿ	ý	æ	ø	å
0 +>	.	,	?	!	0					

- 1) Пробел
- 2) Переход на новую строку

Кириллица

	1x	2x	3x	4x	5x	6x	7x	8x	9x	10x
1 abc	↵ ¹⁾	↵ ²⁾	1							
2 abc	а	б	в	г	2	а	б	с		
3 def	д	е	ё	ж	з	з	д	е	ф	
4 ghi	и	й	к	л	4	г	h	i		
5 jkl	м	н	о	5	ж	к	л			
6 mno	п	р	с	6	м	н	о			
7 pqr	т	у	ф	х	7	р	q	r	s	
8 tuv	ц	ч	ш	щ	ъ	8	т	u	v	
9 wxyz	ы	ь	э	ю	я	9	w	x	y	z
0 +>	.	,	?	!	0					

- 1) Пробел
- 2) Переход на новую строку

Если **удерживать** клавишу нажатой, то в **нижней строке дисплея** выводится список символов, закрепленных за этой клавишей, и символы выделяются один за другим. Если отпустить клавишу, вводится выделенный символ.

Переключение режимов ввода прописных/строчных букв и цифр

Нажмите клавишу „решетка“ (***↔**) **перед** вводом букв для переключения режимов ввода с „Abc“ на „123“, с „123“ на „abc“ и с „abc“ на „Abc“ (ввод прописных букв: 1-я буква вводится прописной, все остальные строчными).

Режим ввода прописных строчных букв/цифр указывается на дисплее.

Gigaset C470 IP – бесплатное программное обеспечение

Встроенное программное обеспечение телефона Gigaset C470 IP содержит среди прочего свободное программное обеспечение, распространяемое на условиях Стандартной Общественной Лицензии GNU. Это свободное программное обеспечение разработано третьими лицами и защищено авторскими правами.

Программное обеспечение предоставляется бесплатно. Вы имеете право использовать это свободное программное обеспечение в соответствии с условиями упомянутой выше лицензии. Если условия этих лицензий противоречат условиям лицензирования программного обеспечения Siemens Home and Office Communication Devices GmbH & Co. KG, то упомянутые выше условия лицензии имеют приоритет для свободного программного обеспечения.

Стандартная Общественная Лицензия Ограниченного Применения (LGPL) передается вместе с изделием. Также Вы можете загрузить условия лицензий из интернета:

◆ Лицензию **LGPL** можно найти по адресу:

<http://www.gnu.org/copyleft/lesser.html>

◆ По указанному ниже адресу можно найти **исходный текст свободного программного обеспечения**:

<http://www.siemens.com/gigaset/developer>

Для получения дополнительной информации и ссылок на исходный текст свободного программного обеспечения посетите сайты поддержки в интернете:

www.siemens.com/gigasetcustomer-care

Если исходный код не поставляется с изделием, вы можете запросить его с вместе полным указанием авторских прав в фирме Siemens, оплатив стоимость пересылки и копирования. Запросы следует посылать в течение трех лет после приобретения изделия по электронной почте или по факсу по указанному адресу. При этом следует точно указать тип изделия и номер версии установленного программного обеспечения.

Kleinteileversand Com Bocholt

E-Mail: kleinteileversand.com@siemens.com

Fax: 0049 2871 / 91 30 29

Использование содержащегося с данным изделием свободно распространяемого программного обеспечения, которое было выпущено в соответствии с порядком выпуска программного обеспечения фирмы Siemens осуществляется на ваш собственный риск - т. е. без претензий к фирме Siemens Home and Office Communication Devices GmbH & Co. KG. Лицензия GNU Lesser General Public содержит информацию об ответственности создателей и других правообладателей свободно распространяемого программного обеспечения.

Фирма Siemens Home and Office Communication Devices GmbH & Co. KG не несет ответственности за дефекты изделия, которые вызваны или могли быть вызваны изменениями, внесенными вами в программное обеспечение или конфигурацию. Кроме того, фирма Siemens Home and Office Communication Devices GmbH & Co. KG

не несет ответственности в том случае, если свободное программное обеспечение нарушает права промышленной собственности третьих сторон.

Фирма Siemens не предоставляет техническую поддержку для программного обеспечения, включая входящее в него свободное программное обеспечение, если оно было изменено.

GNU LESSER GENERAL PUBLIC LICENSE

Version 2.1, February 1999

Copyright (C) 1991, 1999 Free Software Foundation, Inc., 59 Temple Place, Suite 330, Boston, MA 02111-1307 USA

Everyone is permitted to copy and distribute verbatim copies of this license document, but changing it is not allowed.

[This is the first released version of the Lesser GPL. It also counts as the successor of the GNU Library Public License, version 2, hence the version number 2.1.]

Preamble

The licenses for most software are designed to take away your freedom to share and change it. By contrast, the GNU General Public Licenses are intended to guarantee your freedom to share and change free software--to make sure the software is free for all its users.

This license, the Lesser General Public License, applies to some specially designated software packages--typically libraries--of the Free Software Foundation and other authors who decide to use it. You can use it too, but we suggest you first think carefully about whether this license or the ordinary General Public License is the better strategy to use in any particular case, based on the explanations below.

When we speak of free software, we are referring to freedom of use, not price. Our General Public Licenses are designed to make sure that you have the freedom to distribute copies of free software (and charge for this service if you wish); that you receive source code or can get it if you want it; that you can change the software and use pieces of it in new free programs; and that you are informed that you can do these things.

To protect your rights, we need to make restrictions that forbid distributors to deny you these rights or to ask you to surrender these rights. These restrictions translate to certain responsibilities for you if you distribute copies of the library or if you modify it.

For example, if you distribute copies of the library, whether gratis or for a fee, you must give the recipients all the rights that we gave you. You must make sure that they, too, receive or can get the source code. If you link other code with the library, you must provide complete object files to the recipients, so that they can relink them with the library after making changes to the library and recompiling it. And you must show them these terms so they know their rights.

We protect your rights with a two-step method: (1) we copyright the library, and (2) we offer you this license, which gives you legal permission to copy, distribute and/or modify the library.

To protect each distributor, we want to make it very clear that there is no warranty for the free library. Also, if the library is modified by someone else and passed on, the recipients should know that what they have is not the original version, so that the original author's reputation will not be affected by problems that might be introduced by others.

Finally, software patents pose a constant threat to the existence of any free program. We wish to make sure that a company cannot effectively restrict the users of a free program by obtaining a restrictive license from a patent holder. Therefore, we insist that any patent license obtained for a version of the library must be consistent with the full freedom of use specified in this license.

Most GNU software, including some libraries, is covered by the ordinary GNU General Public License. This license, the GNU Lesser General Public License, applies to certain designated libraries, and is quite different from the ordinary General Public License. We use this license for certain libraries in order to permit linking those libraries into non-free programs.

When a program is linked with a library, whether statically or using a shared library, the combination of the two is legally speaking a combined work, a derivative of the original library. The ordinary General Public License therefore permits such linking only if the entire combination fits its criteria of

freedom. The Lesser General Public License permits more lax criteria for linking other code with the library.

We call this license the "Lesser" General Public License because it does Less to protect the user's freedom than the ordinary General Public License. It also provides other free software developers Less of an advantage over competing non-free programs. These disadvantages are the reason we use the ordinary General Public License for many libraries. However, the Lesser license provides advantages in certain special circumstances.

For example, on rare occasions, there may be a special need to encourage the widest possible use of a certain library, so that it becomes a de-facto standard. To achieve this, non-free programs must be allowed to use the library. A more frequent case is that a free library does the same job as widely used non-free libraries. In this case, there is little to gain by limiting the free library to free software only, so we use the Lesser General Public License.

In other cases, permission to use a particular library in non-free programs enables a greater number of people to use a large body of free software. For example, permission to use the GNU C Library in non-free programs enables many more people to use the whole GNU operating system, as well as its variant, the GNU/Linux operating system.

Although the Lesser General Public License is Less protective of the users' freedom, it does ensure that the user of a program that is linked with the Library has the freedom and the wherewithal to run that program using a modified version of the Library.

The precise terms and conditions for copying, distribution and modification follow. Pay close attention to the difference between a "work based on the library" and a "work that uses the library". The former contains code derived from the library, whereas the latter must be combined with the library in order to run.

GNU LESSER GENERAL PUBLIC LICENSE

TERMS AND CONDITIONS FOR COPYING, DISTRIBUTION AND MODIFICATION

0. This License Agreement applies to any software library or other program which contains a notice placed by the copyright holder or other authorized party saying it may be distributed under the terms of this Lesser General Public License (also called "this License"). Each licensee is addressed as "you".

A "library" means a collection of software functions and/or data prepared so as to be conveniently linked with application programs (which use some of those functions and data) to form executables. The "Library", below, refers to any such software library or work which has been distributed under these terms. A "work based on the Library" means either the Library or any derivative work under copyright law: that is to say, a work containing the Library or a portion of it, either verbatim or with modifications and/or translated straightforwardly into another language. (Hereinafter, translation is included without limitation in the term "modification".)

"Source code" for a work means the preferred form of the work for making modifications to it. For a library, complete source code means all the source code for all modules it contains, plus any associated interface definition files, plus the scripts used to control compilation and installation of the library.

Activities other than copying, distribution and modification are not covered by this License; they are outside its scope. The act of running a program using the Library is not restricted, and output from such a program is covered only if its contents constitute a work based on the Library (independent of the use of the Library in a tool for writing it). Whether that is true depends on what the Library does and what the program that uses the Library does.

1. You may copy and distribute verbatim copies of the Library's complete source code as you receive it, in any medium, provided that you conspicuously and appropriately publish on each copy an appropriate copyright notice and disclaimer of warranty; keep intact all the notices that refer to this License and to the absence of any warranty; and distribute a copy of this License along with the Library.

You may charge a fee for the physical act of transferring a copy, and you may at your option offer warranty protection in exchange for a fee.

2. You may modify your copy or copies of the Library or any portion of it, thus forming a work based on the Library, and copy and distribute such modifications or work under the terms of Section 1 above, provided that you also meet all of these conditions:

- a) The modified work must itself be a software library.
- b) You must cause the files modified to carry prominent notices stating that you changed the files and the date of any change.
- c) You must cause the whole of the work to be licensed at no charge to all third parties under the terms of this License.
- d) If a facility in the modified Library refers to a function or a table of data to be supplied by an application program that uses the facility, other than as an argument passed when the facility is invoked, then you must make a good faith effort to ensure that, in the event an application does not supply such function or table, the facility still operates, and performs whatever part of its purpose remains meaningful.

(For example, a function in a library to compute square roots has a purpose that is entirely well-defined independent of the application. Therefore, Subsection 2d requires that any application-supplied function or table used by this function must be optional: if the application does not supply it, the square root function must still compute square roots.)

These requirements apply to the modified work as a whole. If identifiable sections of that work are not derived from the Library, and can be reasonably considered independent and separate works in themselves, then this License, and its terms, do not apply to those sections when you distribute them as separate works. But when you distribute the same sections as part of a whole which is a work based on the Library, the distribution of the whole must be on the terms of this License, whose permissions for other licensees extend to the entire whole, and thus to each and every part regardless of who wrote it.

Thus, it is not the intent of this section to claim rights or contest your rights to work written entirely by you; rather, the intent is to exercise the right to control the distribution of derivative or collective works based on the Library.

In addition, mere aggregation of another work not based on the Library with the Library (or with a work based on the Library) on a volume of a storage or distribution medium does not bring the other work under the scope of this License.

3. You may opt to apply the terms of the ordinary GNU General Public License instead of this License to a given copy of the Library. To do this, you must alter all the notices that refer to this License, so that they refer to the ordinary GNU General Public License, version 2, instead of to this License. (If a newer version than version 2 of the ordinary GNU General Public License has appeared, then you can specify that version instead if you wish.) Do not make any other change in these notices.

Once this change is made in a given copy, it is irreversible for that copy, so the ordinary GNU General Public License applies to all subsequent copies and derivative works made from that copy.

This option is useful when you wish to copy part of the code of the Library into a program that is not a library.

4. You may copy and distribute the Library (or a portion or derivative of it, under Section 2) in object code or executable form under the terms of Sections 1 and 2 above provided that you accompany it with the complete corresponding machine-readable source code, which must be distributed under the terms of Sections 1 and 2 above on a medium customarily used for software interchange.

If distribution of object code is made by offering access to copy from a designated place, then offering equivalent access to copy the source code from the same place satisfies the requirement to distribute the source code, even though third parties are not compelled to copy the source along with the object code.

5. A program that contains no derivative of any portion of the Library, but is designed to work with the Library by being compiled or linked with it, is called a "work that uses the Library". Such a work, in isolation, is not a derivative work of the Library, and therefore falls outside the scope of this License. However, linking a "work that uses the Library" with the Library creates an executable that is a derivative of the Library (because it contains portions of the Library), rather than a "work that uses the library". The executable is therefore covered by this License.

Section 6 states terms for distribution of such executables.

When a "work that uses the Library" uses material from a header file that is part of the Library, the object code for the work may be a derivative work of the Library even though the source code is not. Whether this is true is especially significant if the work can be linked without the Library, or if the work is itself a library. The threshold for this to be true is not precisely defined by law.

If such an object file uses only numerical parameters, data structure layouts and accessors, and small macros and small inline functions (ten lines or less in length), then the use of the object file is unrestricted, regardless of whether it is legally a derivative work. (Executables containing this object code plus portions of the Library will still fall under Section 6.)

Otherwise, if the work is a derivative of the Library, you may distribute the object code for the work under the terms of Section 6.

Any executables containing that work also fall under Section 6, whether or not they are linked directly with the Library itself.

6. As an exception to the Sections above, you may also combine or link a "work that uses the Library" with the Library to produce a work containing portions of the Library, and distribute that work under terms of your choice, provided that the terms permit modification of the work for the customer's own use and reverse engineering for debugging such modifications.

You must give prominent notice with each copy of the work that the Library is used in it and that the Library and its use are covered by this License. You must supply a copy of this License. If the work during execution displays copyright notices, you must include the copyright notice for the Library among them, as well as a reference directing the user to the copy of this License. Also, you must do one of these things:

a) Accompany the work with the complete corresponding machine-readable source code for the Library including whatever changes were used in the work (which must be distributed under Sections 1 and 2 above); and, if the work is an executable linked with the Library, with the complete machine-readable "work that uses the Library", as object code and/or source code, so that the user can modify the Library and then relink to produce a modified executable containing the modified Library. (It is understood that the user who changes the contents of definitions files in the Library will not necessarily be able to recompile the application to use the modified definitions.)

b) Use a suitable shared library mechanism for linking with the Library. A suitable mechanism is one that (1) uses at run time a copy of the library already present on the user's computer system, rather than copying library functions into the executable, and (2) will operate properly with a modified version of the library, if the user installs one, as long as the modified version is interface-compatible with the version that the work was made with.

c) Accompany the work with a written offer, valid for at least three years, to give the same user the materials specified in Subsection 6a, above, for a charge no more than the cost of performing this distribution.

d) If distribution of the work is made by offering access to copy from a designated place, offer equivalent access to copy the above specified materials from the same place.

e) Verify that the user has already received a copy of these materials or that you have already sent this user a copy.

For an executable, the required form of the "work that uses the Library" must include any data and utility programs needed for reproducing the executable from it. However, as a special exception, the materials to be distributed need not include anything that is normally distributed (in either source or binary form) with the major components (compiler, kernel, and so on) of the operating system on which the executable runs, unless that component itself accompanies the executable.

It may happen that this requirement contradicts the license restrictions of other proprietary libraries that do not normally accompany the operating system. Such a contradiction means you cannot use both them and the Library together in an executable that you distribute.

7. You may place library facilities that are a work based on the Library side-by-side in a single library together with other library facilities not covered by this License, and distribute such a combined library, provided that the separate distribution of the work based on the Library and of the other library facilities is otherwise permitted, and provided that you do these two things:

a) Accompany the combined library with a copy of the same work based on the Library, uncombined with any other library facilities. This must be distributed under the terms of the Sections above.

b) Give prominent notice with the combined library of the fact that part of it is a work based on the Library, and explaining where to find the accompanying uncombined form of the same work.

8. You may not copy, modify, sublicense, link with, or distribute the Library except as expressly provided under this License. Any attempt otherwise to copy, modify, sublicense, link with, or distribute the Library is void, and will automatically terminate your rights under this License. However, parties who have received copies, or rights, from you under this License will not have their licenses terminated so long as such parties remain in full compliance.

9. You are not required to accept this License, since you have not signed it. However, nothing else grants you permission to modify or distribute the Library or its derivative works. These actions are prohibited by law if you do not accept this License. Therefore, by modifying or distributing the Library (or any work based on the Library), you indicate your acceptance of this License to do so, and all its terms and conditions for copying, distributing or modifying the Library or works based on it.

10. Each time you redistribute the Library (or any work based on the Library), the recipient automatically receives a license from the original licensor to copy, distribute, link with or modify the Library subject to these terms and conditions. You may not impose any further restrictions on the recipients' exercise of the rights granted herein.

You are not responsible for enforcing compliance by third parties with this License.

11. If, as a consequence of a court judgment or allegation of patent infringement or for any other reason (not limited to patent issues), conditions are imposed on you (whether by court order, agreement or otherwise) that contradict the conditions of this License, they do not excuse you from the conditions of this License. If you cannot distribute so as to satisfy simultaneously your obligations under this License and any other pertinent obligations, then as a consequence you may not distribute the Library at all. For example, if a patent license would not permit royalty-free redistribution of the Library by all those who receive copies directly or indirectly through you, then the only way you could satisfy both it and this License would be to refrain entirely from distribution of the Library.

If any portion of this section is held invalid or unenforceable under any particular circumstance, the balance of the section is intended to apply, and the section as a whole is intended to apply in other circumstances.

It is not the purpose of this section to induce you to infringe any patents or other property right claims or to contest validity of any such claims; this section has the sole purpose of protecting the integrity of the free software distribution system which is implemented by public license practices. Many people have made generous contributions to the wide range of software distributed through that system in reliance on consistent application of that system; it is up to the author/donor to decide if he or she is willing to distribute software through any other system and a licensee cannot impose that choice.

This section is intended to make thoroughly clear what is believed to be a consequence of the rest of this License.

12. If the distribution and/or use of the Library is restricted in certain countries either by patents or by copyrighted interfaces, the original copyright holder who places the Library under this License may add an explicit geographical distribution limitation excluding those countries, so that distribution is permitted only in or among countries not thus excluded. In such case, this License incorporates the limitation as if written in the body of this License.

13. The Free Software Foundation may publish revised and/or new versions of the Lesser General Public License from time to time. Such new versions will be similar in spirit to the present version, but may differ in detail to address new problems or concerns.

Each version is given a distinguishing version number. If the Library specifies a version number of this License which applies to it and "any later version", you have the option of following the terms and conditions either of that version or of any later version published by the Free Software Foundation. If the Library does not specify a license version number, you may choose any version ever published by the Free Software Foundation.

14. If you wish to incorporate parts of the Library into other free programs whose distribution conditions are incompatible with these, write to the author to ask for permission. For software which is copyrighted by the Free Software Foundation, write to the Free Software Foundation; we sometimes make exceptions for this. Our decision will be guided by the two goals of preserving the

free status of all derivatives of our free software and of promoting the sharing and reuse of software generally.

NO WARRANTY

15. BECAUSE THE LIBRARY IS LICENSED FREE OF CHARGE, THERE IS NO WARRANTY FOR THE LIBRARY, TO THE EXTENT PERMITTED BY APPLICABLE LAW.

EXCEPT WHEN OTHERWISE STATED IN WRITING THE COPYRIGHT HOLDERS AND/OR OTHER PARTIES PROVIDE THE LIBRARY "AS IS" WITHOUT WARRANTY OF ANY KIND, EITHER EXPRESSED OR IMPLIED, INCLUDING, BUT NOT LIMITED TO, THE IMPLIED WARRANTIES OF MERCHANTABILITY AND FITNESS FOR A PARTICULAR PURPOSE. THE ENTIRE RISK AS TO THE QUALITY AND PERFORMANCE OF THE LIBRARY IS WITH YOU. SHOULD THE LIBRARY PROVE DEFECTIVE, YOU ASSUME THE COST OF ALL NECESSARY SERVICING, REPAIR OR CORRECTION.

16. IN NO EVENT UNLESS REQUIRED BY APPLICABLE LAW OR AGREED TO IN WRITING WILL ANY COPYRIGHT HOLDER, OR ANY OTHER PARTY WHO MAY MODIFY AND/OR REDISTRIBUTE THE LIBRARY AS PERMITTED ABOVE, BE LIABLE TO YOU FOR DAMAGES, INCLUDING ANY GENERAL, SPECIAL, INCIDENTAL OR CONSEQUENTIAL DAMAGES ARISING OUT OF THE USE OR INABILITY TO USE THE LIBRARY (INCLUDING BUT NOT LIMITED TO LOSS OF DATA OR DATA BEING RENDERED INACCURATE OR LOSSES SUSTAINED BY YOU OR THIRD PARTIES OR A FAILURE OF THE LIBRARY TO OPERATE WITH ANY OTHER SOFTWARE), EVEN IF SUCH HOLDER OR OTHER PARTY HAS BEEN ADVISED OF THE POSSIBILITY OF SUCH DAMAGES.

END OF TERMS AND CONDITIONS

How to Apply These Terms to Your New Libraries

If you develop a new library, and you want it to be of the greatest possible use to the public, we recommend making it free software that everyone can redistribute and change. You can do so by permitting redistribution under these terms (or, alternatively, under the terms of the ordinary General Public License).

To apply these terms, attach the following notices to the library. It is safest to attach them to the start of each source file to most effectively convey the exclusion of warranty; and each file should have at least the "copyright" line and a pointer to where the full notice is found.

<one line to give the library's name and a brief idea of what it does.>

Copyright (C) <year> <name of author>

This library is free software; you can redistribute it and/or modify it under the terms of the GNU Lesser General Public License as published by the Free Software Foundation; either version 2.1 of the License, or (at your option) any later version.

This library is distributed in the hope that it will be useful, but WITHOUT ANY WARRANTY; without even the implied warranty of MERCHANTABILITY or FITNESS FOR A PARTICULAR PURPOSE. See the GNU Lesser General Public License for more details.

You should have received a copy of the GNU Lesser General Public License along with this library; if not, write to the Free Software Foundation, Inc., 59 Temple Place, Suite 330, Boston, MA 02111-1307 USA

Also add information on how to contact you by electronic and paper mail.

You should also get your employer (if you work as a programmer) or your school, if any, to sign a "copyright disclaimer" for the library, if necessary. Here is a sample; alter the names:

Yoyodyne, Inc., hereby disclaims all copyright interest in the library `Frob' (a library for tweaking knobs) written by James Random Hacker. <signature of Ty Coon>, 1 April 1990 Ty Coon, President of Vice

Аксессуары

Переносные телефоны Gigaset

Вы можете превратить ваш телефон Gigaset в беспроводную мини-АТС:

Переносной телефон Gigaset C47H

- ◆ Графический цветной дисплей с подсветкой (65k цветов)
- ◆ Клавиатура с подсветкой
- ◆ Громкая связь
- ◆ Полифонические мелодии
- ◆ Телефонный справочник на 150 записей
- ◆ SMS (условие: наличие CLIP)
- ◆ Разъем для подключения гарнитуры
- ◆ Акустический контроль помещения
- ◆ www.siemens.com/gigasetC47H



Переносной телефон Gigaset S67H

- ◆ Поддержка HDSP
- ◆ Графический цветной дисплей с подсветкой (65k цветов)
- ◆ Клавиатура с подсветкой
- ◆ Громкая связь
- ◆ Полифонические мелодии
- ◆ Телефонный справочник на 250 записей
- ◆ Вывод на дисплей картинки для идентификации вызывающего абонента
- ◆ SMS (условие: наличие CLIP)
- ◆ Разъем для подключения гарнитуры
- ◆ Акустический контроль помещения

www.siemens.com/gigasetS67H



Переносной телефон Gigaset SL37H

- ◆ Поддержка HDSP
- ◆ Графический цветной дисплей с подсветкой (65k цветов)
- ◆ Клавиатура с подсветкой
- ◆ Громкая связь
- ◆ Полифонические мелодии
- ◆ Телефонный справочник на 250 записей
- ◆ Вывод на дисплей картинки для идентификации вызывающего абонента
- ◆ SMS (условие: наличие CLIP)
- ◆ Интерфейс для подключения к компьютеру, например, для управления записями телефонного справочника, мелодиями и заставками
- ◆ Разъем для подключения гарнитуры
- ◆ Bluetooth
- ◆ Акустический контроль помещения
- ◆ Функция Walky-Talky

www.siemens.com/gigasetSL37H



Переносной телефон Gigaset S45

- ◆ Графический цветной дисплей с подсветкой (4096 цветов)
- ◆ Клавиатура с подсветкой
- ◆ Громкая связь
- ◆ Полифонические мелодии
- ◆ Телефонный справочник на 150 записей
- ◆ SMS (условие: наличие CLIP)
- ◆ Разъем для подключения гарнитуры
- ◆ Акустический контроль помещения

www.siemens.com/gigaset



Ретранслятор Gigaset-Repeater

С помощью ретранслятора Gigaset-Repeater вы можете увеличить дальность связи между телефоном и базовым блоком.

www.siemens.com/gigasetrepeater



Gigaset HC450 - домофон для беспроводных телефонов

- ◆ Дуплексная громкая связь для беспроводного телефона - установка проводного телефона не нужна
- ◆ Интуитивно понятное управление с помощью дисплейных клавиш (открытие двери, включение освещения)
- ◆ Простая настройка с помощью меню мобильного телефона
- ◆ Переадресация на внешний абонентский номер (экстренный вызов)
- ◆ Простая установка и регистрация на базовом блоке Gigaset
- ◆ Замена существующего звонка - дополнительные кабели не нужны
- ◆ Поддерживаются стандартные звонки и устройства открывания двери
- ◆ Возможность настройки второй кнопки звонка (отдельный звонок, включение освещения или такая же функция, как у первой кнопки звонка)



www.siemens.com/GigasetHC450

Все аксессуары вы можете приобрести в специализированных магазинах.



Используйте только оригинальные аксессуары. При использовании аксессуаров других производителей возможно причинение вреда здоровью и материального ущерба, а также нарушение действующих нормативов.

Глоссарий

А

Автоматический обратный вызов

См. **Обратный вызов, если занято**.

Аутентификация

Ограничение доступа к сети или услуге с требованием регистрации с вводом идентификатора пользователя и пароля.

Б

Безлимитный тариф

Разновидность тарификации подключения к интернету (**Интернет**). В этом случае пользователь платит фиксированную ежемесячную абонентскую плату. продолжительность и количество соединений не увеличивают стоимость доступа.

Блочный набор

Вы сначала вводите полный абонентский номер, а затем исправляете его, если необходимо. После этого вы снимаете трубку или нажимаете клавишу громкой связи для набора номера.

Внешний IP-адрес

Внешний IP-адрес - это адрес компонента сети в интернете. Этот адрес назначается интернет-провайдером. Устройства, через которые осуществляется связь локальной сети с интернетом (шлюзы или маршрутизаторы) имеют один внутренний и один внешний IP-адрес.

См. также: **IP-адрес, NAT**

В

Встроенное программное обеспечение

Программное обеспечение устройства, в котором сохранена основная информация для функционирования устройства. Для исправления ошибок или обновления программного обеспечения устройства в память устройства может загружаться новая версия встроенного программного обеспечения (обновление встроенного программного обеспечения).

Г

Гарнитура

Комбинация микрофона и наушников. Гарнитура позволяет освободить руки во время телефонного разговора. Доступны гарнитуры, которые подключаются к переносному телефону кабелем.

Глобальный IP-адрес

См. **IP-адрес**.

Д

Диапазон IP-адресов

Диапазон IP-адресов, используемый DHCP-сервером для назначения динамических IP-адресов.

Динамический IP-адрес

Динамический IP-адрес автоматически назначается компоненту сети **DHCP**-сервером. Динамический IP-адрес может изменяться при каждой регистрации или через определенные интервалы времени.

См. также: **Статический IP-адрес**

Доменное имя

Название одного (или нескольких) веб-серверов в интернете (например, Siemens-Home). Доменное имя преобразуется в IP-адрес DNS-сервером.

И

Идентификатор пользователя

См. **Идентификация пользователя**.

Идентификация пользователя

Имя пользователя/комбинация цифр, например, для доступа к вашей учетной записи интернет-телефонии.

Интернет

Глобальная сеть (**WAN**) Для обмена данными используются различные протоколы, собранные под названием TCP/IP.

Каждый компонент сети **Компонент сети** идентифицируется по своему IP-адресу (**IP-адрес**). Соответствие доменного имени (**Доменное имя**) IP-адресу (**IP-адрес**) определяется **DNS**.

Основные службы интернета - Всемирная паутина (WWW), электронная почта и передача файлов.

Интернет-провайдер

За плату предоставляет услуги доступа в интернет.

Инфраструктурная сеть

Сеть с центральной структурой: Все компоненты сети (**Компонент сети**) взаимодействуют через центральный маршрутизатор (**Маршрутизатор**).

Исходящий прокси

Альтернативный механизм управления NAT маршрутизатора, отличающийся от STUN и ALG.

Исходящий прокси используется провайдером интернет-телефонии при наличии межсетевого экрана/NAT как альтернатива SIP-прокси-серверу (**SIP-прокси-сервер**). Он управляет передачей данных через межсетевой экран.

Исходящий прокси и STUN-сервер не должны использоваться одновременно.

См. также: **STUN** и **NAT**.

К

Качество обслуживания (QoS)

Качество обслуживания в коммуникационных сетях. Различают разные классы обслуживания.

QoS влияет на поток пакетов данных в интернете, например, с помощью приоритизации пакетов данных, резервирования полосы пропускания и оптимизации пакетов.

В сетях интернет-телефонии QoS влияет на качество передачи речи. Если вся инфраструктура (маршрутизатор, сетевой сервер и т. д.) поддерживает QoS, то качество передачи речи будет выше (меньше задержек, эха, помех и т. д.).

Клиент

Приложение, запрашивающее услуги на сервере.

Кодек

Coder/decoder - кодер/декодер

Кодеком называется технология оцифровки и сжатия аналогового речевого сигнала перед передачей через интернет и декодирования цифровых данных (т. е. их преобразование в аналоговый речевой сигнал) при приеме. Существуют различные кодеки, различающиеся, например, по уровню сжатия. Оба участника телефонного соединения (вызывающий и вызываемый абоненты) должны использовать один и тот же речевой кодек. Кодек выбирается при установлении соединения.

Выбор кодека - это компромисс между качеством передачи речи, скоростью передачи и используемой полосой пропускания. Например, высокая степень сжатия означает, что для речевого соединения потребуется меньшая полоса пропускания. Также это означает, что сжатие/распаковка данных потребует большего времени, что увеличит время прохождения данных по сети негативно скажется на качестве передачи речи. Требуемое увеличение времени вызывает задержку между произнесением фразы говорящим и ее воспроизведением у слушающего абонента.

Компонент сети

Устройства и компьютеры, соединенные в сеть, например, серверы, компьютеры и телефоны.

Консультация

Установлено соединение. При консультации вы кратковременно прерываете соединение, чтобы установить второе соединение с другим абонентом. Если второе соединение будет быстро завершено, то это консультация. Если вы будете переключаться между первым и вторым соединением, то это попеременный разговор по двум линиям (**Попеременный разговор по двум линиям**).

Контакты

Люди, с которыми вы обмениваетесь короткими моментальными сообщениями через интернет.

См. также: **Мгновенные сообщения**.

Концентратор

Служит для объединения нескольких компонентов сети (**Компонент сети**) в сетевую инфраструктуру (**Инфраструктурная сеть**). Все данные передаваемые компонентам сети в концентратор передаются всем компонентам сети.

См. также: **Шлюз**, **Маршрутизатор**.

Л

Локальный IP-адрес

Локальный или внутренний IP-адрес - это адрес компонента в локальной сети (LAN). Он может произвольно назначаться администратором сети. Устройства, через которые осуществляется связь локальной сети с интернетом (шлюзы или маршрутизаторы) имеют один внутренний и один внешний IP-адрес.

См. также **IP-адрес**.

Локальный SIP-порт

См. **SIP-порт/ Локальный SIP-порт**.

М

Маршрутизатор

Маршрутизатор направляет пакеты данных в сети и между различными сетями по самому быстрому маршруту. Может объединять кабельные сети (**Сеть Ethernet**) и беспроводные сети (WLAN). Может работать как шлюз (**Шлюз**) для выхода в интернет.

Маршрутизация

Маршрутизация - то передача пакетов данных другим устройствам сети. Во время передачи пакеты данных передаются от одного узла сети к другому, пока не достигнут цели.

Без переадресации пакетов данных функционирование таких сетей как интернет невозможно. Маршрутизация объединяет отдельные сети в глобальную систему.

Маршрутизатор является частью этой системы. Он передает пакеты данных в локальной сети и из одной сети в другую. Передача данных из одной сети в другую осуществляется на основе использования общих протоколов.

Маска подсети

IP-адреса (**IP-адрес** состоят из фиксированного номера сети и изменяющегося номера сетевого компонента. Номер сети одинаков для всех сетевых компонентов (**Компонент сети**). Размер номера сети определяется маской подсети. Если маска подсети равно 255.255.255.0, то первые три части IP-адреса - это номер сети, а последняя часть - номер сетевого компонента.

Мбит/с

Миллион бит в секунду

Единица измерения скорости передачи в сети.

Мгновенные сообщения

Служба позволяющая в реальном времени обмениваться короткими сообщениями с другими людьми в интернете с помощью программы-клиента.

Межсетевой экран

Межсетевой экран служит для защиты сети от несанкционированного внешнего доступа. При этом могут использоваться различные аппаратные и программные средства, для контроля обмена данными между защищенной сетью и незащищенной сетью (например, интернетом).

См. также: **NAT**.

Мелодия при ожидании соединения

Музыка при удержании соединения

Воспроизведение музыки при консультации (**Консультация**) или попеременном разговоре по двум линиям (**Попеременный разговор по двум линиям**). Ожидающий абонент слышит мелодию.

Н

Номер порта

Обозначает определенное приложение компонента сети (**Компонент сети**). В зависимости от настроек локальной сети (**LAN**) номер порта может выделяться постоянно или при каждом запросе.

Комбинация IP-адреса (**IP-адрес**) и номера порта (**Порт**) идентифицирует получателя или отправителя пакета данных в сети.

О

Обмен сообщениями

Способ общения в интернете. Осуществляется обмен короткими сообщениями в реальном времени.

Обратный вызов, если занято

= CCBS (Completion of calls to busy subscriber - завершение вызова занятого абонента). Если вызывающий абонент слышит сигнал занято, он может включить функцию обратного вызова. Когда вызываемый абонент освободится, у вызывающего абонента прозвучит специальный сигнал. Если он снимет трубку, автоматически установится соединение.

Обратный вызов, если нет ответа

= CCBS (Completion of calls to busy subscriber - завершение вызова, если нет ответа). Если вызываемый абонент не отвечает, вызывающий абонент может включить функцию обратного вызова. Как только вызываемый абонент установит соединение и снова освободится, у вызывающего абонента прозвучит специальный сигнал. Эта функция должна поддерживаться коммутатором. Запрос на обратный вызов автоматически удаляется примерно через 2 часа (зависит от провайдера интернет-телефонии).

Отображаемое имя

Функция провайдера интернет-телефонии. Вы можете ввести любое имя, которое будет отображаться у вашего собеседника вместо вашего телефонного номера.

П

Пейджинг (поиск переносного телефона)

Функция базового блока для поиска зарегистрированных переносных телефонов. Базовый блок устанавливает соединение со всеми зарегистрированными переносными телефонами. Переносные телефоны звонят. Пейджинг включается, если нажать и быстро отпустить кнопку на базовом блоке. Для отключения пейджинга нужно нажать кнопку еще раз.

Переадресация портов

Шлюз выхода в интернет (например, маршрутизатор) передает адресованные из интернета (**Интернет**) на определенный порт (**Порт**) пакеты данных дальше указанному устройству. таим способом сервер в локальной сети (**LAN**) может быть доступен из интернета, не имея своего внешнего IP-адреса.

Переключение вызовов

Автоматическое переключение вызова на другой абонентский номер. Существует три типа переключения вызовов:

- Немедленное переключение (CFU, Call Forwarding Unconditional - безусловная переадресация вызовов)
- Переключение, если занято (CFB, Call Forwarding Busy - переадресация вызовов, если занято)
- Переключение, если нет ответа (CFNR, Call Forwarding No Reply - переадресация вызовов, если нет ответа)

Подготовка к набору

См. **Блочный набор**.

Подсеть

Сегмент сети (**Сеть**).

Полный дуплекс

Режим передачи данных, при котором одновременно осуществляется прием и передача данных.

Попеременный разговор по двум линиям

Эта функция позволяет переключаться между двумя соединениями или между конференцией и отдельным соединением так, что ожидающий абонент не может слышать разговор.

Порт

Через порт передаются данные между приложениями в сети (**Сеть**).

Провайдер интернет-телефонии

Провайдер VoIP, SIP или шлюза (**Провайдер шлюза**) - это провайдер, предоставляющий шлюз (**Шлюз**) для интернет-телефонии. Так как телефон работает по протоколу SIP, ваш провайдер должен поддерживать протокол SIP. Провайдер переадресует вызовы интернет-телефонии в телефонную сеть (аналоговую, ISDN или мобильную) и наоборот.

Провайдер шлюза

См. **SIP-провайдер**.

Прокси/прокси-сервер

Компьютерная программа, управляющая в компьютерных сетях обменом данных между клиентом (**Клиент**) и сервером (**Сервер**). Если телефон отправляет запрос на сервер, интернет-телефонии, то по отношению к телефону прокси является сервером, а по отношению к серверу - клиентом. Адресация прокси осуществляется по IP-адресу (**IP-адрес**)/доменному имени (**Доменное имя**) и порту (**Порт**).

Протокол

Обозначение описания передачи данных в сети (**Сеть**). Содержит правила установления, управления завершения соединения, форматы данных, допустимые задержки и обработку возможных ошибок.

Р

Регистратор

Регистратор управляет текущими IP-адресами сетевых компонентов (**Компонент сети**). При регистрации телефона у провайдера интернет-телефонии его текущий IP-адрес сохраняется у регистратора. Это обеспечивает доступность телефона при смене IP-адреса.

Речевой кодек

См. **Кодек**.

Сервер

Сервер предоставляет услуги другим компонентам сети (**Компонент сети**) - клиентам (**Клиент**). Этот термин может обозначать компьютер или приложение. Адресация сервера осуществляется по IP-адресу (**IP-адрес**)/доменному имени (**Доменное имя**) и порту (**Порт**).

С

Сеть

Сеть - это совокупность устройств. Устройства могут соединяться по различным линиям или по радиоканалам.

Сети могут различаться по размеру и структуре:

- Размер сети: Локальная сеть (**LAN**) или глобальная сеть (**WAN**).
- Структура: **Инфраструктурная сеть** или сеть Ad-hoc

Сеть Ethernet

Локальная сеть (**LAN**) с кабельным соединением.

Сигнализация второго вызова

= CW (Call Waiting - ожидание вызова). Функция провайдера интернет-телефонии. При поступлении второго вызова во время установленного соединения звучит специальный сигнал. Вы можете принять или отклонить второй вызов. Вы можете включить или отключить эту функцию.

Симметричный NAT

Симметричный NAT назначает одному внутреннему IP-адресу и номеру порту различные внешние IP-адреса и номера портов - в зависимости от внешнего целевого адреса.

Скорость передачи

Скорость с которой данные передаются в глобальной сети (**WAN**) или локальной сети (**LAN**). Скорость передачи измеряется в количестве данных в едини времени (Мбит/с).

Статический IP-адрес

Статический IP-адрес назначается компоненту сети вручную при конфигурации сети. В отличие от динамического IP-адреса (**Динамический IP-адрес**) статический IP-адрес не меняется.

Т

Транспортный протокол

Управляет передачей данных между приложениями.

См. также: **UDP, TCP, TLS**.

Ф

Фиксированный IP-адрес

См. **Статический IP-адрес**.

Фрагментация

Большие пакеты данных перед передачей разбиваются на части (фрагменты). У получателя они снова собираются вместе (дефрагментация).

Ш

Широкополосный доступ в интернет

См. **DSL**.

Шлюз

Шлюз соединяет две различные сети (**Сеть**), например, маршрутизатор является шлюзом для выхода в интернет.

Для телефонных вызовов из сети интернет-телефонии (**VoIP**) в телефонную сеть общего пользования необходим шлюз, соединяющий IP-сеть и телефонную сеть (провайдер шлюза/интернет-телефонии). Он переадресует вызовы из сети интернет-телефонии в сеть общего пользования.

А

ADSL

Asymmetric Digital Subscriber Line - Асимметричная цифровая абонентская линия

Специальная форма **DSL**.

ALG

Application Layer Gateway - Шлюз уровня приложения

Механизм управления NAT маршрутизатора.

Многие маршрутизаторы с встроенным NAT используют ALG. ALG позволяет передавать пакеты данных соединения интернет-телефонии и добавлять к ним внешний IP-адрес защищаемой локальной сети.

ALG роутера должен отключаться, если провайдер интернет-телефонии предоставляет STUN-сервер или исходящий прокси.

См. также: **Межсетевой экран, NAT, Исходящий прокси, STUN**.

C

CF

Call Forwarding - Переадресация вызовов

См. **Переключение вызовов**.

COLP / COLR

Connected Line Identification Presentation/Restriction - Идентификация/запрет идентификации вызываемого абонента

Функция интернет-соединения для исходящего вызова.

При использовании функции COLP на дисплей телефона вызывающего абонента выводится абонентский номер принимающего вызов абонента.

Абонентский номер принимающего вызов абонента отличается от набранного номера, например, при переадресации или переключении вызовов.

Вызываемый абонент может запретить передачу абонентского номера, включив функцию COLR.

CW

Call Waiting - Ожидание вызова

См. **Сигнализация второго вызова**.

D

DHCP

Dynamic Host Configuration Protocol - Протокол динамического конфигурирования узла

Интернет-протокол, который управляет автоматическим назначением IP-адресов (**IP-адрес**) компонентам сети (**Компонент сети**). Протокол реализуется включением в сети соответствующего сервера. DHCP-сервером может быть, например, маршрутизатор.

В телефоне имеется DHCP-клиент. Содержащий DHCP-сервер маршрутизатор может автоматически назначать телефону IP-адрес из заданного диапазона адресов. Благодаря динамическому назначению адресов один и тот же адрес могут поочередно получать разные компоненты сети (**Компонент сети**).

Некоторые маршрутизаторы можно настроить так, что IP-адрес телефона не будет изменяться.

DMZ (Demilitarized Zone - **Демилитаризованная зона**)

DMZ - это зона сети, находящаяся вне межсетевого экрана.

DMZ создается как бы между защищенной сетью (например, локальной сетью) и незащищенной сетью (например, интернетом). DMZ разрешает неограниченный доступ из интернета к одному или нескольким компонентам сети, в то время, как другие компоненты сети находятся за межсетевым экраном.

DNS

Domain Name System - Система доменных имен

Иерархическая система, обеспечивающая задание соответствия между IP-адресами (**IP-адрес**) и именами доменов (**Доменное имя**), которые проще запомнить. В каждой (локальной) сети это соответствие должно управляться локальным DNS-сервером. Локальный DNS-сервер определяет IP-адрес, обращаясь к вышестоящему DNS-серверу и другим локальным DNS-серверам в интернете.

Вы можете ввести IP-адреса основного/вспомогательного DNS-серверов.

См. также: **DynDNS**.

DSCP

Differentiated Service Code Point - Дифференциальная точка сервисного кода

См. **Качество обслуживания (QoS)**.

DSL

Digital Subscriber Line - Цифровая абонентская линия

Технология передачи данных, обеспечивающая доступ в интернет, например, со скоростью **1,5 Мбит/с** по обычной телефонной линии. Условия: DSL-модем и соответствующее предложение интернет-провайдера.

DSLAM

Digital Subscriber Line Access Multiplexer - Мультиплексор доступа цифровой абонентской линии

DSLAM - это коммутационное устройство, на телефонном кроссе, к которому подводятся абонентские линии.

DTMF

Dual Tone Multi-Frequency - Тональные многочастотные сигналы

Название тонального способа набора номера.

DynDNS

Динамический DNS

Задание соответствия доменного имени и und IP-адреса реализовано с помощью **DNS**. Для динамических IP-адресов (**Динамический IP-адрес**) эта служба реализуется с помощью динамического DNS. Это позволяет использовать сетевое компоненты с динамическим IP-адресами как сервера (**Сервер**) в интернете (**Интернет**). Динамический DNS обеспечивает возможность обращения к ресурсу по доменному имени (**Доменное имя**) независимо от фактического IP-адреса.

Е

ECT

Explicit Call Transfer - Явное переключение вызова

Абонент А вызывает абонента В. Он переводит соединение на удержание и вызывает абонента С. Вместо организации трехсторонней конференции абонент А соединяет между собой абонентов В и С и кладет трубку.

EEPROM

Electrically erasable programmable read only memory - Электрически стираемое программируемое постоянное запоминающее устройство

Элемент памяти телефона с фиксированными данными (например, заводские и пользовательские настройки) и автоматически сохраняемыми данными (например, записями списка позвонивших).

G

G.711 a law, G.711 μ law

Стандарт кодека (**Кодек**).

Кодек G.711 обеспечивает очень хорошее качество передачи речи, соответствующее сети ISDN. Из-за малой степени сжатия требуемая скорость передачи составляет около 64 кбит/с на речевое соединение, однако задержка на кодирование/декодирование составляет всего около 0,125 мс.

„a law“ обозначает европейский стандарта, а „μ law“ - североамериканский/ японский.

G.722

Стандарт кодека (**Кодек**).

G.722 - это **широкополосный** речевой кодек с полосой пропускания от 50 Гц до 7кГц, номинальная скорость передачи 64 кбит/с на речевое соединение, интегрированные функции распознавания пауз и генерации шума (подавление пауз).

Кодек G.722 обеспечивает очень высокое качество передачи речи. Благодаря повышенной частоте дискретизации качество речи выше чем у других кодеков и обеспечивает передачу звука высокого разрешения (HDSP).

G.726

Стандарт кодека (**Кодек**).

Кодек G.726 обеспечивает хорошее качество передачи речи. Оно ниже, чем у кодека, **G.711**, но выше чем у кодека **G.729**.

G.729A/B

Стандарт кодека (**Кодек**).

Качество передачи речи у кодеков G.729A/B довольно низкое. Из-за сильной степени сжатия требуемая скорость передачи составляет только около 8 кбит/с на речевое соединение, однако задержка на кодирование/декодирование составляет около 15 мс.

GSM

Global System for Mobile Communication - Глобальная система мобильной связи

Первоначально европейский стандарт мобильной связи. Сейчас GSM можно назвать общемировым стандартом. В США и Японии до сих пор широко распространены национальные стандарты.

H

HTTP-прокси

Сервер, через который проходит интернет-трафик компонентов сети (**Компонент сети**).

I**IEEE**

Institute of Electrical and Electronics Engineers - Институт инженеров по электротехнике и радиоэлектронике

IEEE - это международный орган утверждения стандартов в области сетевых технологий, в особенности технологий локальных сетей, протоколов передачи данных, скоростей передачи и прокладки кабелей.

IP (протокол интернет)

Протокол TCP/IP в интернете (**Интернет**). Протокол IP определяет адресацию компонентов сети (**Сеть**) по их IP-адресу (**IP-адрес**) и передачу данных от отправителя к получателю. При этом протокол IP определяет выбор пути (маршрутизацию) пакетов данных.

IP-адрес

Уникальный адрес компонентов сети, основанной на протоколе TCP/IP (например, локальная сеть, интернет). В интернете (**Интернет**) вместо IP-адресов обычно используются доменные имена. Соответствие доменного имени и IP-адреса определяет **DNS**.

IP-адрес состоит из четырех частей (десятичные числа от 0 до 255), разделенных точками (например, 230.94.233.2).

IP-адрес состоит из номера сети и номера сетевого компонента (**Компонент сети**) (например, телефона). В зависимости от маски подсети (Маска подсети) первые одна, две или три части IP-адреса образуют номер сети, а оставшиеся части - номер сетевого компонента. В одной сети номер сети для всех сетевых компонентов должен быть одинаков.

IP-адреса могут назначаться автоматически с помощью DHCP (динамические IP-адреса) или вручную (статические IP-адреса).

См. также: **DHCP**.

L**LAN**

Local Area Network - Локальная сеть

Пространственно ограниченная сеть. Локальная сеть может быть беспроводной (WLAN) и/или кабельной.

M**MAC-адрес**

Media Access Control Address - Адрес протокола управления доступом к передающей среде

Аппаратный адрес устройства, с помощью которого осуществляется однозначная идентификация каждого сетевого устройства (например, сетевой карты, концентратора, телефона). Этот адрес состоит из 6 частей (шестнадцатеричных цифр), разделенных символом „-“ (например, 00-90-65-44-00-3A).

MAC-адреса назначаются изготовителями и не могут изменяться.

MRU

Maximum Receive Unit - Максимальный блок приема

Определяет максимальный полезный объем данных в пакете данных.

MTU

Maximum Transmission Unit - Максимальный блок передачи

Определяет максимальный размер пакета данных, который может быть передан по сети за один раз.

N

NAT

Network Address Translation - Трансляция сетевых адресов

Способ преобразования внутренних IP-адресов **IP-адрес** в один или несколько внешних IP-адресов. С помощью NAT IP-адреса компонентов (**Компонент сети**) локальной сети (**LAN**) (например, телефона интернет-телефонии) могут скрываться в интернете (**Интернет**) за общим IP-адресом маршрутизатора (**Маршрутизатор**).

Телефон интернет-телефонии за маршрутизатором с NAT недоступен для сервера интернет-телефонии (из-за внутреннего IP-адреса). Для „обхода“ NAT могут использоваться следующие альтернативные способы: **ALG** в маршрутизаторе, **STUN** в телефоне или **Исходящий прокси** у провайдера интернет-телефонии.

Если провайдер интернет-телефонии предоставляет исходящий прокси, это следует учитывать при настройках интернет-телефонии в телефоне.

P

PIN-код

Личный идентификационный номер

Служит для защиты от несанкционированного доступа. При включении защиты PIN-кодом для доступа к защищенным данным нужно ввести комбинацию цифр. Данные конфигурации вашего базового блока можно защитить системным PIN-кодом (4-значное число).

R

RAM

Random Access Memory - Оперативная память

Память для записи чтения данных. Например, в оперативной памяти хранятся мелодии и логотипы, загруженные в телефон через веб-интерфейс.

ROM

Random Access Memory - Постоянное запоминающее устройство

Память, доступная только для чтения.

RTP

Realtime Transport Protocol - Протокол передачи в реальном времени

Мировой стандарт передачи аудио- и видеоданных. Часто используется совместно с UDP. При этом RTP-пакеты встраиваются в UDP-пакеты.

RTP-порт

(Локальный) порт (**Порт**), через который передаются и принимаются речевые пакеты интернет-телефонии.

S

SIP (Session Initiation Protocol) - **Протокол инициализации сессии**

Протокол сигнализации, не зависящий от передачи речи. Используется для установления и разъединения соединений. Дополнительно могут определяться параметры передачи речи.

SIP-адрес

См. **URI**.

SIP-порт/ Локальный SIP-порт

(Локальный) порт (**Порт**), через который передаются и принимаются данные сигнализации SIP интернет-телефонии.

SIP-провайдер

См. **Провайдер интернет-телефонии**.

SIP-прокси-сервер

IP-адрес шлюза/сервера провайдера интернет-телефонии.

STUN

Simple Transversal of UDP over NAT Простая передача UDP через NAT

Механизм управления NAT.

STUN - это протокол передачи данных для интернет-телефонии. STUN заменяет в пакетах данных внутренний IP-адрес интернет-телефона на внешний адрес локальной сети. Для управления передачей данных требуется дополнительный STUN-сервер в интернете. STUN не может использоваться при симметричном NAT.

См. также: **ALG, Межсетевой экран, NAT, Исходящий прокси**.

T

TCP

Transmission Control Protocol - Протокол управления передачей

Транспортный протокол (**Транспортный протокол**). Защищенный протокол передачи. Для передачи данных между передающей и принимающей стороной создается, контролируется и разъединяется соединение.

TLS

Transport Layer Security - Протокол защиты транспортного уровня

Протокол шифрования передачи данных в интернете. Протокол TLS является вышестоящим протоколом по отношению к протоколу TCP (**Транспортный протокол**).

U

UDP

User Datagram Protocol - Протокол пользовательских дейтаграмм

Транспортный протокол (**Транспортный протокол**). В отличие от протокола **TCP** протокол **UDP** является незащищенным протоколом. UDP не создает соединение. Пакеты данных (так называемые дейтаграммы) передаются как широковещательные пакеты. Поэтому получатель один отвечает за прием данных. Отправитель не получает подтверждений приема данных.

URI

Uniform Resource Identifier - Унифицированный идентификатор ресурса

Последовательность символов, идентифицирующая ресурсы (например, получателя электронной почты, <http://siemens.com>, файлы).

В интернете (**Интернет**) URI используются для уникального наименования ресурсов. URI также называются SIP-адресами.

URI можно набирать в телефоне как номера. Набрав URI вы можете установить соединение с абонентом интернет-телефонии.

URL

Universal Resource Locator - Унифицированный указатель ресурса

Глобальный уникальный адрес домена в интернете (**Интернет**).

URL - это разновидность **URI**. URL идентифицируют домен по его положению в интернете (**Интернет**). Этот термин часто используется как синоним URI.

V

VoIP

Voice over Internet Protocol - Протокол передачи речи по IP-сетям

Телефонные соединения устанавливаются не по телефонной сети, а через интернет (**Интернет**) или другую IP-сеть.

W

WAN

Wide Area Network - Глобальная сеть

Территориально не ограниченная сеть (например, интернет (**Интернет**)).

Алфавитный указатель

А

Автоматическая конфигурация	
интернет-телефония	18
линия интернет телефония	133
Автоматическая проверка версии .	162
Автоматический ввод кода города	
включение/отключение	148
Автоматический прием вызова	34
включение/выключение	106
Автоответчик	
настройка быстрого вызова	92
Автоответчик телефонной сети	91
ввод номера	91, 152
включение/выключение	91, 152
вызовы	93, 94
настройка быстрого вызова	92
списки	93
Адрес прокси-сервера	136
Адрес протокола управления доступом	
к передающей среде	203
Адреса отправителя электронной	
почты	80
Аккумулятор	
зарядка	1, 13
индикация	1, 13
рекомендуемые аккумуляторы	176
сигнал предупреждения о разряде	
аккумуляторов	108
символ	1, 13
установка	11
Аксессуары	189
Акустический контроль	
помещения	100
Альтернативный DNS-сервер	
(веб-интерфейс)	130
Анонимные вызовы	47
Асимметричная цифровая	
абонентская линия	199
Аутентификация	192
Б	
Базовый блок	
включение/выключение	
режима Eco	25
возврат настроек в состояние при	
поставке	111

задание стандартной	
линии	113, 144
изменение системного PIN-кода	111
настенный монтаж	222
настройка	111
обновление встроенного	
программного	
обеспечения	113, 161
подключение	15
подключение к маршрутизатору .	17
подключение к офисной АТС	120
подключение к телефонной сети	
общего пользования	16
подключение к электросети	16
потребляемая мощность	177
просмотр сервисной	
информации	172
сокращение потребления	
электроэнергии	25
уменьшение излучаемой	
мощности	25
установка	14
Безлимитный тариф	192
Блокировка клавиатуры	8, 40
Блочный набор	192
Будильник	109
Быстрый вызов	92
записи телефонного	
справочника	54
Быстрый вызов функций меню	
(комбинации клавиш)	26
В	
Ввод	
данных доступа (электронная	
почта)	155
и редактирование текста	180
паузы	1
пользовательских данных	20
SMS	66
Веб-интерфейс	122
активизация линии интернет-	
телефонии	132
альтернативный DNS-сервер	130
выбор типа IP-адреса	129
вызов страниц	127
выход	124
данные доступа к службе обмена	
мгновенными	
сообщениями	153

- дистанционный доступ 130
- задание правил набора 149
- задание стандартного шлюза . . . 129
- задание IP-адреса 129
- локальная сеть 129
- маска подсети 129
- меню 30
- название линии интернет
 - телефонии 133
- название/провайдер линии 132
- назначение номера входящей
 - связи 144
- назначение номера исходящей
 - связи 144
- назначение номеров 144
- настройка телефона 128
- настройка электронной почты . . 155
- обновление встроенного
 - программного обеспечения . 161
- опрос версии встроенного
 - программного обеспечения . 164
- опрос версии ЭСППЗУ 164
- опрос IP-адреса 164
- опрос MAC-адреса 164
- основной DNS-сервер 130
- отключение линии интернет-
 - телефонии 132
- передача телефонного
 - справочника 158
- передача тональных сигналов
 - (DTMF) для интернет
 - телефонии 146
- подключение к компьютеру 123
- статус линии интернет
 - телефонии 132
- статус телефона 164
- структура страниц 125
- язык 124
- IP-конфигурация 129
- Веб-конфигуратор - см. Веб-интерфейс
- Веб-сервер - см. Веб-интерфейс
- Веб-страница (веб-интерфейс)
 - вызов 127
 - структура 125
- Включение
 - автоматический прием вызова . . 106
 - автоответчик телефонной
 - сети 91, 152
 - акустический контроль
 - помещения 101
 - блокировка клавиатуры 40
 - громкая связь 38
 - переносной телефон 1, 40
 - предупредительные сигналы . . . 108
 - приложения В для
 - кодека G.729 143
- Включение/выключение поддержки
 - ретранслятора 113
- Внешнее наведение справки
 - интернет-телефония 49
- Внешний IP-адрес 192
- Внутреннее наведение справки . . 41
- Внутренние соединения 98
- сигнализация второго вызова . . 100
- Внутренняя консультация 99
- Возврат настроек в состояние при
 - поставке
 - базовый блок 111
 - переносной телефон 110
- Вопросы и ответы 165
- Время
 - ввод вручную 13
 - обновления регистрации 136
 - обновления STUN-сервера 137
 - синхронизация с сервером точного
 - времени 163
- Время работы переносного телефона
 - в режиме акустического контроля
 - помещения 101
- Встроенное программное
 - обеспечение 192
 - автоматическое
 - обновление 114, 162
 - версия при поставке 11
 - запуск обновления
 - (веб-интерфейс) 161
 - запуск обновления (переносной
 - телефон) 113
 - обновление 11
 - опрос версии 164, 172
- Вход в веб-интерфейс 124
- Выбор
 - записи (меню) 178
 - мелодии вызывного сигнала . . . 107
- Вызов от неизвестного 37
- Вызов списка входящей почты . . . 78

- Вызов списка телефонных компаний
клавиша 1
- Вызовы
анонимные 47
ввод IP-адреса 33
внешние 31, 37
внутренние 98
из онлайн-ового телефонного
справочника 58
из справочника "желтые
страницы". 58
индикация номера/имени 35
отказ от приема внешнего
вызова 100
прием 34
через интернет/сеть общего
пользования 31
Gigaset.net 45, 46
- Вызывной сигнал
включение/выключение 108
изменение 107
настройка мелодии 107
отключение 34
постоянное отключение вызывного
сигнала 108
регулировка громкости 107
- Выключение
автоматический прием вызова . . 106
автоответчик телефонной
сети 91, 152
акустический контроль
помещения 102
блокировка клавиатуры 40
громкая связь 38
переносной телефон 1, 40
предупредительные сигналы . . . 108
- Выход
из веб-интерфейса 124
- Г**
Гарнитура 1, 24, 192
Главное меню 26, 42
Глобальная сеть 206
Глобальная система мобильной
связи 202
Глобальный IP-адрес 192
Готов к обмену сообщениями
(мгновенные сообщения) 83
Громкая связь 38
включение/выключение 38
клавиша 1, 2
- Громкость
вызывной сигнал 107
громкость громкой связи
переносного телефона 106
громкость телефона 106
динамик 106
переносной телефон 41
телефон 41, 106
- Гудок 108
- Д**
Дата
ввод вручную 13
синхронизация с сервером точного
времени 163
- Демилитаризованная зона 200
Диапазон IP-адресов 193
Динамический DNS 201
Динамический IP-адрес 129, 193
- Дисплей
в режиме готовности 1
выбор языка дисплейных
сообщений 103
заставка 103
настройка 103
непонятный язык 103
подсветка 104
цветовая схема/контрастность . . 103
- Дисплейные клавиши 1, 41
изменение функции 105
настройка 105
- Дистанционное управление 130
Дистанционный доступ к веб-
интерфейсу 130
- Дифференциальная точка сервисного
кода 201
- Длительное отсутствие (мгновенные
сообщения) 84
- Доменное имя 193
Домены 136
Допуск к эксплуатации 173
- Доступ в интернет
(широкополосный) 199
- Доступ к веб-интерфейсу из других
сетей 130
- Доступные кодеки 142
- Ж**
Жидкость 165

- З**
- Завершение соединения 34
 - Задание стандартной линии . 113, 144
 - Зарядная подставка
 - настенный монтаж 221
 - подключение. 12, 221
 - Заставка. 103
 - Защита телефона от использования
 - посторонними 111
 - Звук - см. вызывной сигнал
 - Звуковая (передача тональных
 - сигналов (DTMF)) 146
- И**
- Идентификатор
 - пользователя 193
 - Jabber (мгновенные сообщения) 153
 - Идентификатор почтового ящика - см. SMS
 - Идентификация
 - вызываемого абонента. 37, 200
 - вызывающего абонента 35
 - пользователя 193
 - Извещения
 - Входящая электронная почта 78
 - с помощью SMS 72
 - Излучаемая мощность
 - уменьшение 25
 - уменьшение излучаемой мощности
 - переносного телефона. 25
 - Изменение
 - внутреннего номера 97, 157
 - громкость громкой связи 106
 - громкость телефона 106
 - системного PIN-кода. 111
 - способа набора номера 120
 - Импортирование в телефонный
 - справочник записей из
 - компьютерной адресной книги. 158
 - Имя
 - вызывающего абонента из
 - онлайнного телефонного
 - справочника 36, 156
 - отображаемое (интернет-
 - телефония). 196
 - Имя пользователя (учетная запись
 - интернет-телефонии) 20, 117, 135
 - Имя регистрации
 - учетная запись интернет-
 - телефонии 20, 117, 135
 - электронная почта 155
 - Индикация
 - имя из онлайнного телефонного
 - справочника 36, 156
 - индикация номера вызывающего
 - абонента (CLI/CLIP) 35
 - номера, отключение 47
 - продолжительности соединения . 64
 - продолжительность соединения . 64
 - свободная память 54
 - уровня заряда аккумулятора . . 1, 13
 - Индикация вызова 35
 - имя из онлайнного телефонного
 - справочника 36, 156
 - интернет-телефония 36
 - сеть общего пользования 36
 - Институт инженеров по электротехнике
 - и радиоэлектронике 203
 - Интернет 193
 - нет соединения 22
 - Интернет-провайдер 193
 - Интернет-телефония 206
 - абонентский номер 20, 133
 - ввод номера автоответчика
 - телефонной сети. 91
 - включение/выключение вывода
 - статусных сообщений 119
 - включение/выключение сетевого
 - автоответчика 91
 - включение/выключение
 - сигнализации второго вызова 48
 - внешнее наведение справки 49
 - завершение настроек 22
 - загрузка данных
 - провайдера 20, 116, 134
 - запуск помощника
 - соединения 18, 115
 - индикация номера вызываемого
 - абонента 37
 - коды статуса (таблица) 169
 - конференц-связь 49
 - название соединения 133
 - назначение IP-адрес 117
 - настройка (веб-интерфейс) 133
 - настройка (на переносном
 - телефоне) 115
 - настройка учетной записи 133
 - настройка учетной записи
 - (первой). 20
 - настройки вызовов. 48

переключение вызовов	48
попеременный разговор по двум линиям	49
преимущества	10
прием/отклонение второго вызова	50
условия	10
функций телефонной сети	48
Информационные сообщения (мгновенные сообщения)	88
Информационные услуги	155
настройка	156
Информационные SMS-услуги SMS	75
Инфраструктурная сеть	193
Использование случайных портов .	147
Исправление неправильного ввода .	42
Исходящий прокси	138, 193
порт	138
режим	138

К

Качество обслуживания	194
передачи речи	140
передачи речи и инфраструктура	143
Клавиша „R“	1
функция для интернет- телефонии	147
Клавиша 1 (быстрый вызов)	1
настройка	92
Клавиша сообщений вызов списков	60
Клавиши блокировка клавиатуры	40
вызов списка телефонных компаний	1
дисплейные клавиши	1, 41
клавиша "отбой"	1, 33, 34, 42
клавиша „звезда“	1, 108
клавиша „решетка“	1, 40
клавиша „R“	1
клавиша 1 (быстрый вызов)	1
клавиша включения/выключения . .	1
клавиша громкой связи	1, 2
клавиша пейджинга (базовый блок)	2
клавиша прерывания процедуры .	41
клавиша соединения	1
клавиша сообщений	1, 60

клавиша удаления	41
назначение номера из телефонного справочника	52, 54
сокращенный набор	52, 54
управляющая клавиша	2, 40
Клиент	194
Кнопки (веб-интерфейс)	127
Код автоматической конфигурации	18
Код города автоматический набор	148
ввод собственного	148
Код линии	132
использование при наборе	32
просмотр (веб-интерфейс)	132
Кодеки	194
Коды статуса включение индикации (веб- интерфейс)	161
включение индикации (переносной телефон)	119
таблица (интернет-телефония) .	169
Комплект поставки	11
Консультация	194
внутренняя	99
завершение	99
Контакты	81, 194
вызовы	89
запрос информации	86
изменение статуса	86
телефонного кабеля	17
Контрастность (дисплей)	103
Конференц-связь	99
интернет-телефония	49
Концентратор	195
Крепление зажима для ношения на ремне	24

Л

Летнее время автоматический переход	163
Линия активизация (интернет- телефония)	139
название/провайдер (веб-интерфейс)	132
Gigaset.net	139
Линия интернет-телефонии автоматическая конфигурация .	133
включение/отключение	132, 139
код линии	132

название (веб-интерфейс)	133
название/провайдер (веб-интерфейс).	132
настройка (веб-интерфейс)	133
Линия телефонной сети общего пользования	
код линии	132
Лицензии, свободно распространяемое программное обеспечение	182
Лицензия GNU Lesser General Public License.	182
Лицензия LGPL	182
Личный идентификационный номер.	204
Локальная сеть	129, 203
Локальные порты.	147
Локальный IP-адрес.	195
Локальный SIP-порт.	205

М

Максимальный блок передачи.	204
Максимальный блок приема	203
Маршрутизатор	195
подключение базового блока	17
Маршрутизация	195
Маска подсети	195
ввод (переносной телефон)	118
задание (веб-интерфейс)	129
Мбит/с	195
Мгновенные сообщения.	81, 153, 195
ввод данных доступа	153
ввод/отправка	88
вызов контакта	89
изменение собственного статуса	83
название ресурса	153
ошибки при отправке	90
прием	87
приоритет	153
разрыв соединения	83, 90
список сообщений	87
удаление.	88
условия	81
устранение неисправностей.	90
чтение.	88
Gigaset.net	154
Медицинское оборудование	7

Межсетевой экран.	196
Мелодия при ожидании соединения.	39, 112, 196
Меню	
возврат в предыдущее меню.	41, 42
вызов	40
использование меню	42, 178
обзор веб-интерфейса.	30
обзор телефона	26
сигнал окончания меню	108
Меры предосторожности	7
Микрофон	1
Миллион бит в секунду.	195
Многострочный ввод.	179
Музыка при удержании соединения.	196
Мультиплексор доступа цифровой абонентской линии.	201

Н

Набор	
прерывание	33
IP-адрес.	33
Набор номера	
сокращенный набор.	54
телефонный справочник	53
Наведение справки	
внешнее (интернет-телефония).	49
внутреннее	41
Название	
изменение названия переносного телефона.	98, 157
линия телефонной сети общего пользования	139
ресурса (мгновенные сообщения).	153
Название линии	
телефонная сеть общего пользования	139
Название соединения	
интернет-телефония	133
Назначение	
адреса (IP-адрес).	129
номеров	144
Настенный монтаж	
базовый блок	222
зарядная подставка.	221

- Настройка
 базовый блок 111
 дата и время переносного
 телефона 13
 заставка 103
 интернет-телефония (переносной
 телефон) 117
 линия интернет-телефонии
 (автоматическая) 133
 линия интернет-телефонии (веб-
 интерфейс). 131
 онлайн-телефонный
 справочник 156
 переносной телефон 103
 с компьютера 122
- Настройка времени „флэш“
 (офисная АТС). 120
- Настройка интернет-телефонии . . 133
- Настройка часового пояса 163
- Не мешать (мгновенные
 сообщения) 84
- Неизвестный 37
- Неправильный ввод (исправление). 42
- Номер
 ввод номера автоответчика
 телефонной сети 91, 152
 ввод с помощью телефонного
 справочника 55
 индикация номера вызывающего
 абонента (CLIP) 35
 использование номера из
 телефонного справочника . . . 55
 копирование в телефонный
 справочник 55
 сохранение в телефонном
 справочнике 52
 сохранение номера из текста
 сообщения SMS 71
 целевой для акустического контроля
 помехи 101
- Номер входящей связи
 индикация на переносном
 телефоне 36
 назначение (переносной
 телефон) 144
- Номер порта 196
- Номер экстренного вызова
 набор 33
 правила набора для номеров
 экстренного вызова 151
 при включенной блокировке
 клавиатуры 8
 Номера телефонных компаний. 52, 63
- О**
- Обмен сообщениями 81, 196
 с контактами 86
- Обратный вызов
 если занято 196
 если нет ответа 196
- Общий вызов 98
- Ожидание вызова 200
- Онлайн (мгновенные
 сообщения). 81, 83
- Онлайн-телефонный
 справочник 56
 выбор 156
 вызов 40
 регистрация доступа 156
 Gigaset.net 44
- Оперативная память 204
- Опрос версии ЭСППЗУ 164
- Основной DNS-сервер
 ввод (веб-интерфейс) 130
 ввод (переносной телефон). . . . 118
- Отключение
 индикация номера 47
 микрофона 39
 микрофона переносного
 телефона 39
- Отмена регистрации
 переносной телефон 96
- Отображаемое имя (интернет-
 телефония). 135, 196
- Отправка сообщений SMS на адрес
 электронной почты 69
- Отсутствие (мгновенные
 сообщения). 84
- Отчет о состоянии 67
- Офисная АТС
 изменение способа набора
 номера 120
 изменение способа набора
 номера 120
 настройка времени „флэш“ 120
 подключение базового блока к
 офисной АТС 120

- продолжительность пауз 120
 SMS 76
 Офлайн (мгновенные сообщения) 81, 83
- П**
- Пакеты данных, фрагментация . . . 199
 Панель меню (веб-интерфейс) . . . 125
 Панель навигации (веб-интерфейс) 126
 Пароль регистрации
 мгновенные сообщения 153
 учетная запись интернет-телефонии 20, 117, 135
 электронная почта 155
 Пейджинг 2, 97, 197
 Переадресация
 вызовов 200
 портов 197
 Передача
 абонентского номера 35
 голоса по IP -сетям 10
 тональных сигналов (DTMF) для интернет телефонии 146
 Переключение вызовов 197
 интернет-телефония (веб-интерфейс) 145
 интернет-телефония (переносной телефон) 48
 Gigaset.net 48, 145
 Переносной телефон
 акустический контроль помещения 100
 включение/выключение 1, 40
 включение/выключение предупредительных сигналов 108
 возврат настроек в состояние при поставке 110
 громкость громкой связи 106
 громкость телефона 41, 106
 заставка 103
 изменение внутреннего названия 98, 157
 изменение внутреннего номера 97, 157
 изменение названия 98, 157
 использование нескольких переносных телефонов 95
 контакт с жидкостью 165
 назначение номера входящей связи 144
 назначение номера исходящей связи 144
 настройка 103
 отключение микрофона 39
 отмена регистрации 96
 переключение вызова 99
 подготовка к работе 11
 подсветка дисплея 104
 поиск 97
 просмотр сервисной информации 172
 регистрация 14, 95
 режим готовности 41
 список 40
 уменьшение излучаемой мощности 25
 управление 40
 язык дисплейных сообщений . . . 103
 Переход в режим онлайн (мгновенные сообщения) 82
 Переход на летнее время 163
 Персональные данные провайдера 135
 Повтор сигнала будильника 110
 Повторный вызов 99
 Повторный набор 59
 Подавление паузы во время разговора (интернет-телефония) 143
 Подавление тишины 143
 Подготовка к набору 197
 Подготовка телефона к работе 11
 Подмену 42
 Подсеть 197
 Поиск
 абонентов в Gigaset.net 44
 в телефонном справочнике 53
 переносной телефон 97
 Полный дуплекс 197
 Пользовательские данные интернет-телефонии
 ввод 20
 ввод (веб-интерфейс) 135
 ввод (переносной телефон) 117
 Помощника соединения
 запуск (меню) 115
 запуск (подготовка к работе) 19

- Попеременный разговор по двум линиям. 197
 завершение соединения. 49
 интернет-телефония. 49
- Порт. 197
 сервера. 136
 сервера регистрации 136
 сервера Jabber (мгновенные сообщения) 154
- Порядок сортировки записей телефонного справочника. 53
- Постоянное запоминающее устройство. 204
- Потребление электроэнергии - см. Потребляемая мощность
- Потребление электроэнергии базовым блоком. 177
 сокращение 25
- Почтовые ящики - см. SMS
- Правила набора. 9, 63, 149
 включение/отключение. 151
 для номеров экстренного вызова 151
 задание. 150
 удаление. 151
- Предупредительные сигналы 108
- Прерывание
 набор номера 33
 Процедура 41, 42
 процедура. 127
- Прерывание процедуры. 41
- Прием вызовов
 автоматический 106
- Пример
 использование меню 178
 многострочный ввод 179
- Приоритет (мгновенные сообщения) 153
- Проблемы и решения 165
- Провайдер интернет-телефонии . . 197
 автоматическое обновление данных 162
 выбор (веб-интерфейс) 134
 загрузка данных 20, 134
- Провайдер шлюза 197
- Провайдеры (список номеров) 52
- Проверка версии, автоматическая 162
- Продолжительность пауз (офисная АТС). 120
- Прокси 198
- Прокси-сервер 198
- Пропущенные вызовы. 61
- Просмотр сервисной информации 172
 просмотр темы (электронная почта) 80
- Простая передача UDP через NAT 205
- Протокол 198
 динамического конфигурирования узла 200
 защиты транспортного уровня. . 205
 интернет 203
 передачи речи по IP-сетям 206
 пользовательских дейтаграмм. . 205
 управления передачей 205
- Р**
- Рабочая область (веб-интерфейс) 126
- Разбиение на части - см. SMS
- Разговор по телефону
 внешние соединения (интернет-телефония, сеть общего пользования) 31
 внутренний 98
 прием вызова. 34
- Разговор через трубку. 38
- Раздел сеть 136
- Разрыв соединения
 мгновенные сообщения. 83, 90
- Разъем для подключения гарнитуры. 1, 24
- Регистратор. 198
- Регистрация
 переносной телефон 14, 95
- Режим готовности
 возврат в режим готовности 41
 дисплей 1
- Режим Eco. 25
- С**
- Сброс настроек переносного телефона 110
- Свободная память 54
- Свободно распространяемое программное обеспечение, лицензии. 182
- Сервер 198
 входящей почты (электронная почта) 155
 мгновенных сообщений. 81
 обновлений встроенного программного обеспечения. 161

- обновления встроенного программного обеспечения . 161
- регистрации 136
- точного времени 163
- Gigaset-config 123
- Jabber (мгновенные сообщения) 154
- Сервер мгновенных сообщений
 - установка соединения 82
- Сервер DNS
 - альтернативный (веб-интерфейс) 130
 - основное (переносной телефон) 118
 - основной (веб-интерфейс) 130
- Сервер Gigaset-config 123
- Сервисная служба 173
- Сетевой автоответчик - см. автоответчик телефонной сети
- Сетевой блок питания 7
- Сеть 198
 - Ethernet 198
- Сигнал
 - ошибки 108
 - подтверждения 108
 - подтверждения нажатия клавиш 108
 - приложения (клавиша „R“) 147
- Сигнализация второго вызова 198
 - включение/выключение (интернет-телефония) 48
 - внутренние соединения 100
 - прием/отклонение (телефонная сеть общего пользования) 50
- Сигнализация поступления вызовов
 - одиночным гудком
 - включение/выключение 108
- Сигналы - см. Предупредительные сигналы
- Сигналы подтверждения 108
- Символ
 - аккумулятор 13
 - будильник 109
 - вызывной сигнал 108
 - новое мгновенное сообщение . . . 87
 - новое сообщение SMS 69
 - Отключение вызывного сигнала. 108
- Симметричный NAT 198
- Синхронизация с сервером точного времени 163
- Система доменных имен 200
- Системные настройки 111
- Скорость передачи 199
- Служба эхо
 - Gigaset.net 43
- Слуховые аппараты 7
- Собственный код города
 - ввод 148
- Соединение
 - внутреннее 98
 - выбор (код линии) 32
 - завершение 34
 - интернет-соединение (устранение неисправностей) 22
 - переключение 99
 - разъединение (попеременный разговор по двум линиям) . . . 49
 - с веб-интерфейсом 123
 - с сервером мгновенных сообщений 82
- Соединение интернет-телефонии
 - настройка (переносной телефон) 115
- Соединение компьютера с веб-интерфейсом телефона 123
- Сокращение расходов на телефонную связь 9, 63
 - задание правил набора 149
- Сокращенный набор 51, 52, 54
- Сообщения
 - ввод/отправка (мгновенные сообщения) 88
 - ввод/отправка SMS 66
 - прием (мгновенные сообщения) . . 87
 - прием SMS 69
 - прослушивание автоответчика телефонной сети 93
 - просмотр темы (электронная почта) 80
 - удаление (мгновенные сообщения) 88
 - чтение (мгновенные сообщения). 88
- Сообщения контактов 88
- Состояние при поставке
 - базовый блок 111
 - переносной телефон 110
- Специальные символы 180
- Списки
 - автоответчик телефонной сети . . 93
 - извещения о входящей электронной почте 78
 - переносные телефоны 40

пропущенные вызовы	61
список повторного набора	59
список позвонивших	61
Список входящих	
вызов (электронная почта)	78
вызов (SMS)	69
Список контактов (мгновенные	
сообщения)	81
вызов	85
Список номеров	
провайдеры	52
Список позвонивших	61
Список сообщений	
мгновенные сообщения	87
электронная почта	78
SMS	69
Список телефонных компаний.	51
Список черновиков (SMS)	67
Список электронной почты	78
Способ набора номера	120
Стандартный шлюз	
ввод (веб-интерфейс)	129
ввод (переносной телефон)	118
Статический IP-адрес	129, 199
Статус	
изменение собственного статуса	
(мгновенные сообщения)	83
контакты	81
линия интернет-телефонии	132
телефона (веб-интерфейс)	164
Статус присутствия (мгновенные	
сообщения)	81, 83
задание собственного	83
Статусные сообщения интернет-	
телефонии	
включение индикации (веб-	
интерфейс)	161
таблица кодов статуса	169
Статусные сообщения провайдера	
интернет-телефонии	
включение индикации (переносной	
телефон)	119
Структура IP-адреса	203

Т

Таблицы специальных символов - см.	
Специальные символы	
Текстовая информация	
на дисплее в режиме готовности	155
Текстовые сообщения - см. SMS	

Телефон	
защита	111
настройка (веб-интерфейс)	128
настройка базового блока (с	
переносного телефона)	111
настройка с компьютера	122
обзор меню	26
подготовка к работе	11
Телефонная линия	
настройка (веб-интерфейс)	131
Телефонная сеть общего пользования	
ввод номера автоответчика	
телефонной сети	91
название линии	139
Телефонный справочник	51
выбор записи	53
вызов	40, 41, 56
загрузка с компьютера	159
использование номера	55
использование при	
вводе номеров	55
копирование на компьютер/с	
компьютера	158
обработка на компьютере	158
передача записи/списка в другой	
переносной телефон	55
поиск записи	57
порядок сортировки записей	53
содержание (формат vCard)	160
сохранение записи	52
сохранение номера из текста	
сообщения SMS	71
сохранение номера отправителя	
сообщения SMS	71
удаление (веб-интерфейс)	160
Gigaset.net	44
Телефонный справочник переносного	
телефона - см. телефонный	
справочник	
Телефонный справочник Gigaset.net	
ввод/изменение собственного	
имени	46
Технические характеристики	176
Тип линии	
для исходящих вызовов	144
Тип приложения (клавиша „R“)	147
Тип соединения	
выбор (дисплейная клавиша)	32
выбор (клавиша соединения)	31
Тип IP-адреса	118, 129

Тональные сигналы - см.	
Предупредительные сигналы	
Тональный набор	121
Трансляция сетевых адресов	204
Транспортный протокол	199
У	
Удаление символов	42
Унифицированный идентификатор	
ресурса	206
Унифицированный указатель	
ресурса	206
Управляющая клавиша	2
функции	40
Уровень принимаемого сигнала	2
Установка базового блока	14
Устранение неисправностей	165
интернет-соединение	22
мгновенные сообщения	90
электронная почта	79
SMS	76
Утилизация	
электрическое и электронное	
оборудование	8
Уход за телефоном	165
Учетная запись (электронная	
почта)	155
Учетная запись мгновенных	
сообщений	153
Ф	
Файл vcf	158
Флэш	1
Формат vCard	160
Фрагментация пакетов данных	199
Функции телефона, обзор	26
Функций телефонной сети	
интернет-телефония	48
настройки вызовов через	
интернет	48
настройки вызовов через сеть	
интернет-телефонии	49
Телефонная сеть общего	
пользования и интернет-	
телефония	47
Ц	
Цветовая схема (дисплей)	103
Целевой номер	
акустический контроль	
помещения	101
Цифровая абонентская линия	201
Цифровая клавиша	
изменение функции	105
Ч	
Чувствительность (акустический	
контроль помещения)	101
Ш	
Широкополосный доступ	
в интернет	199
Широкополосный кодек G.722	140
Широкополосный речевой кодек	202
Шлюз	199
Шлюз уровня приложения	199
Э	
Электронная почта	
ввод данных доступа	155
извещения	78
имя регистрации/пароль	155
название учетной записи	155
настройка (веб-интерфейс)	155
просмотр адреса отправителя	
электронной почты	80
просмотр заголовка электронной	
почты	80
сервер входящей почты	155
сообщения при установлении	
соединения	79
Я	
Явное переключение вызова	201
Язык	
веб-интерфейс	124
дисплей	103
переносной телефон	103
Язык интерфейса	
веб-интерфейс	124
Переносной телефон	103

A

ADSL	199
ALG	199

C

CF	200
CLI	35
CLIP	35
COLP	37, 200
COLR	37, 200
CW	200

D

DHCP	200
DMZ	200
DNS	200
DSCP	201
DSL	201
DSLAM (мультиплексор доступа цифровой абонентской линии)	201
DTMF	201
DynDNS	201

E

ECO DECT:	25
-----------------	----

G

G.711 µ law	140
G.711 a law	140
G.722	140
G.726	140
G.729	140
Gigaset.net	43
ввод имени	21, 46
включение/отключение	139
вызов абонента	45, 46
изменение/удаление собственного имени	46
мгновенные сообщения	154
переключение вызовов	48, 145
поиск абонентов	44
сервер Jabber	154
служба эхо	43
телефонный справочник	44
GSM	202

H

HTTP-прокси	202
-------------------	-----

I

IEEE	203
IP	203
IP-адрес	203
автоматическое назначение	117, 129
внешний	192
вывод на дисплей переносного телефона	2
глобальный	192
динамический	193
задание (переносной телефон)	117
локальный	195
набор	33
назначение (веб-интерфейс)	129
опрос (веб-интерфейс)	164
просмотр (переносной телефон)	118
статический	199
IP-конфигурация веб-интерфейс	129
переносной телефон	117

L

LAN	203
-----------	-----

M

MAC-адрес	203
опрос (веб-интерфейс)	164
просмотр (переносной телефон)	119
MRU	203
MTU	204

N

NAT	204
обновление	138
симметричный	198

P

PIN-код	204
изменение	111
POP3-сервер	155

R

RAM	204
RFC 2833 (передача тональных сигналов (DTMF))	146
ROM	204
RTP	204
RTP-порт	147, 204

S	
SIP	205
SIP Info (передача тональных сигналов (DTMF))	146
SIP-адрес	205
SIP-порт	147, 205
SIP-провайдер	205
SIP-прокси-сервер	205
SMS	65
абонентский номер для отправки извещения	72
ввод/отправка	66
включение/выключение	76
защита PIN-кодом	73
идентификатор почтового ящика	72
извещения с помощью SMS	72
изменение почтового ящика	73
информационные SMS-услуги	75
настройка почтовых ящиков	72
ответ и переадресация	70
отправка сообщений SMS на адрес электронной почты	69
отправка SMS в персональный почтовый ящик	74
отчет о состоянии	67
переадресация	70
помощник регистрации	66
правила	65
прием	69
разбитые на части	65
самостоятельное устранение неисправностей	76
сохранение номера	71
список черновиков	67
тип извещения	72
удаление	68
устранение неисправностей	76
функции SMS при подключении телефона к офисной АТС	76
чтение	68
SMS-центр	
изменение номера	74
настройка	74
STUN	205
STUN-порт	137
STUN-сервер	137
T	
TCP	205
TLS	205
U	
UDP	205
URI	206
URL	206
V	
VIP (запись телефонного справочника)	54
W	
WAN	206

Настенный монтаж/подключение зарядной подставки

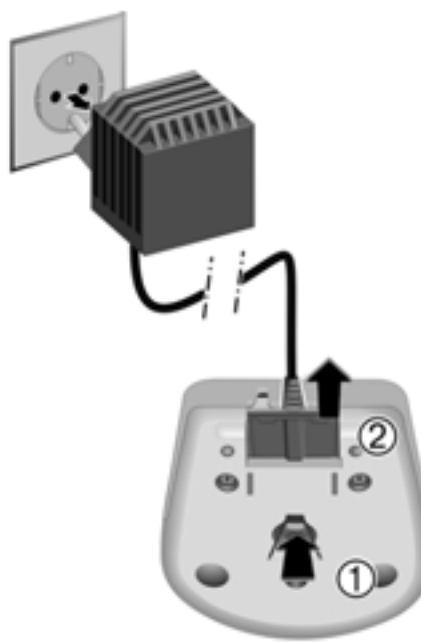
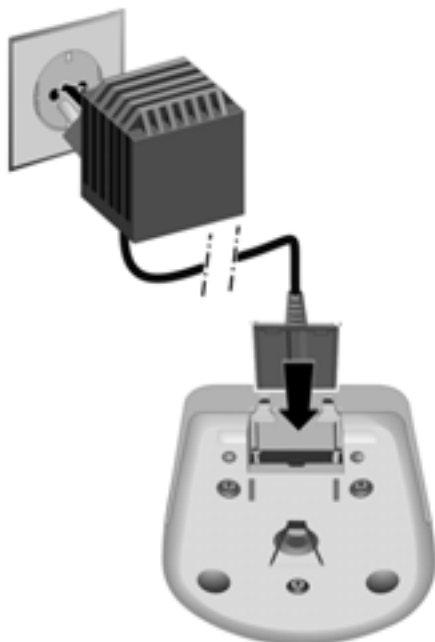
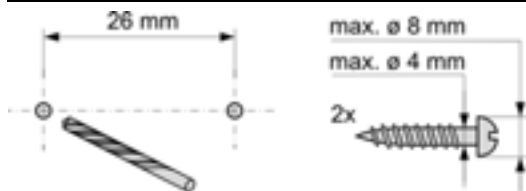

Настенный монтаж базового блока

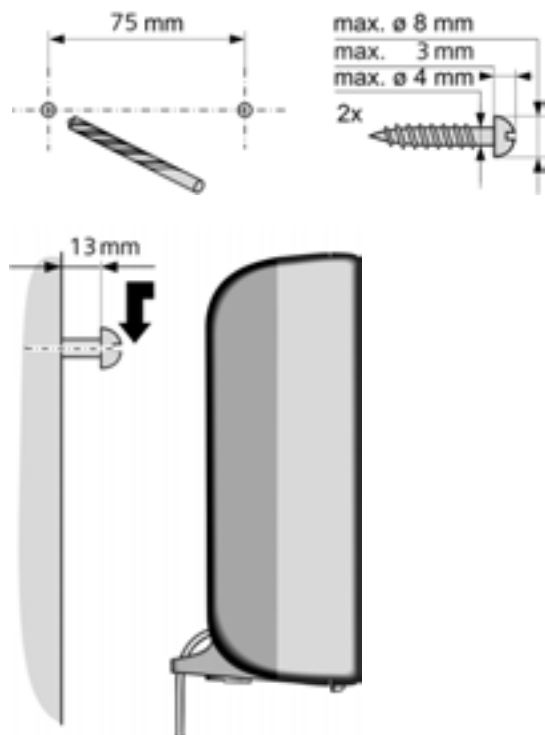

Issued by
Siemens Home and Office Communication Devices GmbH & Co. KG
Schlavenhorst 66
D-46395 Bocholt

© Siemens Home and Office Communication Devices GmbH & Co. KG 2008
All rights reserved. Subject to availability.
Right of modification reserved.

www.siemens.com/gigaset